

Instructions for Use	EN
Mode d'emploi	FR
Manual de Instrucciones	ES
Manual de Instruções	PT

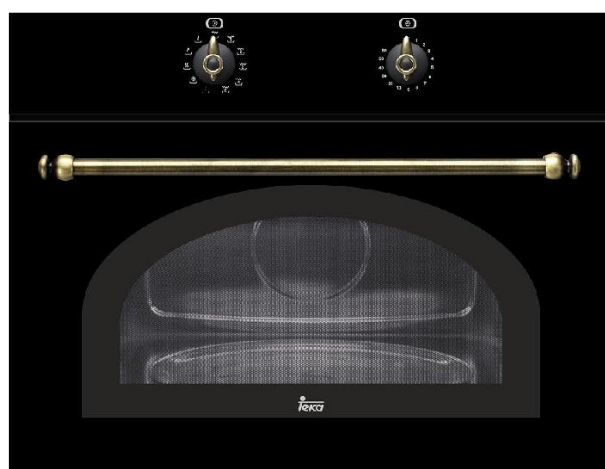

MWR 32 BI

Teka

Dear Customer:

Before going any further, we want to thank you for preferring our product. We are sure that this modern, functional and practical microwave oven, manufactured with top quality materials, will fully meet your expectations.

We ask you to read the instructions in this booklet very carefully as this will allow you to get the best results from using your microwave oven.

KEEP THE DOCUMENTATION OF THIS PRODUCT FOR FUTURE REFERENCE.

Always keep the instruction manual handy. If you lend the microwave oven to someone else give them the manual as well!

Environmental protection

Disposal of the packaging

The packaging bears the Green Point mark.

Dispose of all the packaging materials such as cardboard, expanded polystyrene and plastic wrapping in the appropriate bins. In this way you can be sure that the packaging materials will be re-used.



Disposal of equipment no longer used

According to European Directive 2002/96/EC on the management of waste electrical and electronic equipment (WEEE), home electrical appliances should not be put into the normal systems for disposal of solid urban waste.

Outdated appliances should be collected separately to optimise component material recovery and re-cycling rates and to prevent potential harm to human health and the environment. The symbol of a rubbish container superimposed by a diagonal cross should be put on all such products to remind people of their obligation to have such items collected separately.

Consumers should contact their local authorities or point of sale and request information on the appropriate places to leave their old home electrical appliances.

Before disposing of your appliance, render it non-usable by pulling out the power cable, cutting this and disposing of it.

Installation instructions	4
Before installation	4
Electrical Installation	4
After installation	4
Microwave safety	5
The advantages of microwaves	7
Description of your oven	8
Description of Functions	8
Basic Functions	9
Microwaves	9
Grill	9
Microwaves + Grill	10
Pizza function	10
Using the Browning Plate	11
Defrosting	12
General instructions for defrosting	12
Cooking with a microwave oven	14
Cooking with the grill	16
What kind of ovenware can be used?	19
Microwave function	19
Grill and Hot-Air functions	19
Combined functions	19
Aluminium containers and foil	19
Lids	19
Oven Cleaning and Maintenance	21
Front surface	21
Oven interior	21
Accessories	22
What should I do if the oven doesn't work?	23
Substitution of light bulb	23
Technical characteristics	24
Specifications	24
Installation	94

Installation instructions

Before installation

Check that the input voltage indicated on the characteristics plate is the same as the voltage of the power outlet you are going to use.

Open the oven door and **take out all the accessories** and remove the packing material, including the white polystyrene part that holds the turntable plate.

Do not remove the mica cover on the ceiling of the interior! This cover stops fat and pieces of food damaging the microwave generator.

Warning! The front surface of the oven may be wrapped with a **protective film**. Before using the oven for the first time, carefully remove this film, starting on the inside.

Make sure that the oven is not damaged in any way. Check that the oven door closes correctly and that the interior of the door and the front of the oven opening are not damaged. If you find any damage contact the Technical Assistance Service.

DO NOT USE THE OVEN if the power cable or the plug are damaged, if the oven does not function correctly or if it has been damaged or dropped. Contact the Technical Assistance Service.

Put the oven on a flat and stable surface. The oven must not be put close to any sources of heat, radios or televisions.

During installation, make sure that the power cable does not come into contact with any moisture or objects with sharp edges behind the oven. High temperatures can damage the cable.

Warning: after the oven is installed you must make sure you can access the plug.

Electrical Installation

Electrical installation must be performed by an electrician qualified in accordance with the legislation in force.

Before connecting the microwave oven to the electric mains, check that the voltage and frequency of the mains matches that which is shown on the rating plate located in the cavity front, and on the guarantee certificate, which should be kept together with this manual.

The electric connection is made via plug (where accessible) or via an omnipolar switch, which is suitable for the intensity to be tolerated and which has a minimum gap of 3mm between its contacts, to ensure disconnection in case of emergency or when cleaning the microwave.

The connection should include correct earthing, in compliance with current norms. **WARNING: THE OVEN MUST BE EARTHED.**

If the flexible supply cable fitted to the microwave ever needs to be changed, it should be replaced by an official After Sales Service, because it requires special tools.

The manufacturer and retailers do not accept responsibility for any damage that may be caused to people, animals or property if these installation instructions are not observed.

After installation

The oven only functions when the door is closed correctly.

Before the first use, clean the inside of the oven and the accessories, following the cleaning instructions given in the section "Oven cleaning and maintenance".

Fit the Turntable support in the centre of the oven cavity and put the Turntable ring and the Turntable plate on top, making sure they slot in. Whenever you use the microwave, the turntable plate and the respective accessories must be inside and correctly fitted. **The turntable plate can rotate in both directions.**

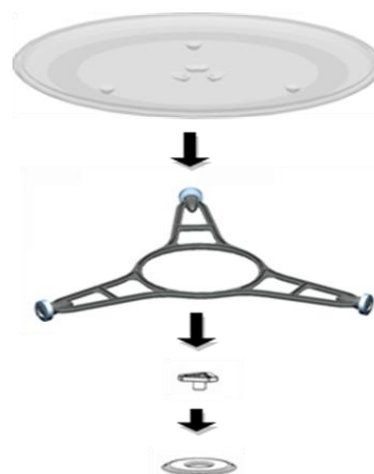

During installation, follow the instructions supplied separately.



- **Warning!** Never leave the oven unwatched, especially when using paper, plastic or other combustible materials. These materials can char and may fire. FIRE RISK!
- **Warning!** If you see smoke or fire, keep the door closed in order to smother the flames. Switch off the oven and take the plug out of the socket or cut off the oven power supply.
- **Warning!** Do not heat pure alcohol or alcoholic drinks in the microwave. FIRE RISK!
- **Warning!** Do not heat liquids or other foods in closed containers since these may explode readily.
- **Warning!** This appliance is not intended for use by persons (including children) with reduced physical, sensory or mental capabilities, or lack of experience and knowledge, unless they have been given supervision or instruction concerning use of the appliance by a person responsible for their safety.
- **Warning!** Children should be supervised to ensure that they do not play with the appliance.
- **Warning!** If the oven has a combined function mode (microwave with other means of heating), children should not be allowed to use the oven without adult supervision on account of the high temperatures generated.
- **Warning!** The oven cannot be used if:
 - The door is not closed correctly;
 - The door hinges are damaged;
 - The surfaces of the contact between the door and the oven front are damaged;
 - The door window glass is damaged;
 - There is frequent electrical arcing inside the oven even though there is no metal object inside.

The oven **can only be used again** after it has been repaired by a Technical Assistance Service technician.

- During use the appliance becomes hot. Care should be taken to avoid touching heating elements inside the oven.
- Warning: Accessible parts may become hot during use. Young children should be kept away.
- Do not use harsh abrasive cleaners or sharp metal scrapers to clean the oven door glass since they can scratch the surface, which may result in shattering of the glass.

Beware!

- **Never heat baby foods or drinks in bottles or jars with the teats or lids on them. After heating the food mix or shake well so that the heat is spread evenly. Check the food temperature before feeding this to the child. DANGER OF BURNING!**
- To avoid food overheating or burning it is very important not to select long time periods or power levels that are too high when **heating small quantities of food**. For example, a bread roll can burn after 3 minutes if the power selected is too high.
- For toasting, use just the grilling function and watch the oven all the time. If you use a combined function to toast bread it will catch fire in a very short time.
- Make sure you never catch the power cables of other electrical appliances in the hot door or the oven. The cable insulation may melt. **Danger of short-circuiting!**

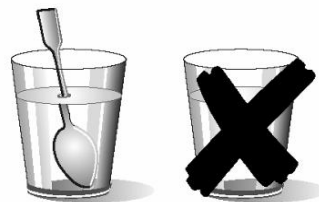

Take care when heating liquids!

When liquids (water, coffee, tea, milk, etc.) are nearly at boiling point inside the oven and are taken out suddenly, they may spurt out of their containers. **DANGER OF INJURIES AND BURNS!**

To avoid that type of situation when heating liquids, put a teaspoon or glass rod inside the container.

Microwave safety

This oven is exclusively for domestic use!

Use the oven only for preparing meals.

Avoid damaging the oven or other dangerous situations by following these instructions:

- Do not switch on the oven without the **turntable support**, the **turntable ring** and the respective **plate** being in place.
- **Never switch on the microwave when it is empty.** If there is no food inside there may be an electrical overcharge and the oven could be damaged. **RISK OF DAMAGE!**
- **For carrying out oven programming tests** put a glass of water inside the oven. The water will absorb the microwaves and the oven will not be damaged.
- Do not cover or obstruct the **ventilation openings**.
- Use only **dishes suitable** for microwaves. Before using dishes and containers in the microwave, check that these are suitable (see the section on types of dishes).
- **Never remove the mica cover on the ceiling of the oven interior!** This cover stops fat and pieces of food damaging the microwave generator.
- Do not keep any **flammable object** inside the oven as it may burn if the oven is switched on.
- Do not use the oven as a **pantry**.
- **Eggs with their shells** and **whole boiled eggs** must not be heated in microwave ovens because they may explode.
- Do not use the oven for **frying** as it is impossible to control the temperature of oil heated by microwaves.
- **To avoid being burnt**, always use oven gloves for handling dishes and containers and touching the oven.
- **Do not lean or sit on the open oven door.** This may damage the oven, especially in the hinge zone. The door can bear a maximum weight of 8 kg.

- **The turntable and the grills can bear a maximum load of 8 kg.** To avoid damaging the oven, do not exceed this load.

Cleaning:

- **Warning!** Your microwave oven must be cleaned regularly. All food remains must be removed (see section on Oven Cleaning). If the microwave oven is not kept clean its surface may deteriorate **and this may shorten the oven's working life and could even result in a dangerous situation.**
- **Warning!** Do not use harsh abrasive cleaners or sharp metal scrapers to clean the oven door glass since they can scratch the surface, which may result in shattering of the glass.
- The door contact surfaces (the front of the cavity and the inside part of the doors) must be kept very clean in order to ensure the oven functions correctly.
- Please follow the instructions regarding cleaning in the section "Oven Cleaning and Maintenance".

Repairs:

- **Warning – Microwaves! The outer protection of the oven must not be removed.** It is dangerous for anyone not authorised by the manufacturer to carry out any kind of repair or maintenance work.
- If the power cable is damaged it should be substituted by the manufacturer, authorised agents or technicians qualified for this task in order to avoid dangerous situations. Furthermore, special tools are required for this task.
- Repair and maintenance work, especially of current carrying parts, can only be carried out by technicians authorised by the manufacturer.

The advantages of microwaves

In conventional ovens, heat radiated by electrical elements or gas burners slowly penetrates the food from outside to inside. On account of this there is a major amount of energy is wasted heating the air, the oven components and the food containers.

In a microwave oven, heat is generated by the food itself and the heat travels from inside to outside. No heat is lost to the air, the walls of the oven cavity or the dishes and containers (if these are suitable for use in microwave oven), in other words, only the food is heated.

Microwave ovens have the following advantages:

1. Shorter cooking times; in general these are up to 3/4 less than the time required for conventional cooking.
2. Ultra-fast food defrosting, thus reducing the danger of bacterial development.
3. Energy savings.
4. Conservation of the nutritional value of foods due to the shorter cooking times.
5. Easy to clean.

How a microwave oven works

In a microwave oven there is a high tension valve called a magnetron which converts electrical energy into microwave energy. These electromagnetic waves are channelled to the interior of the oven through a wave guide and distributed by a metallic spreader or through a turntable.

Inside the oven the microwaves propagate in all directions and are reflected by the metal walls, uniformly penetrating the food.

Why food heats up

Most foods contain water and water molecules vibrate when subjected to microwaves.

The friction between molecules produces heat which raises the temperature of the food, de-freezing it, cooking it or keeping it hot.

Since the heat arises inside the food:

- This can be cooked with little or no liquid or fats/oils;
- De-freezing, heating or cooking in a microwave oven is quicker than in a conventional oven;
- The vitamins, minerals and nutritional substances in the food are conserved;
- The natural colour and aroma of the food are unchanged.

Microwaves pass through china, glass, cardboard or plastic but do not go through metal. For this reason, metal containers or ones with metal parts must not be used in a microwave oven.

Microwaves are reflected by metal...

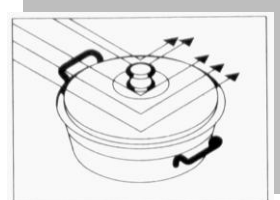

... but go through glass and china...

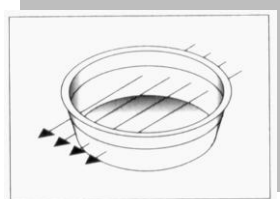

... and are absorbed by foods.

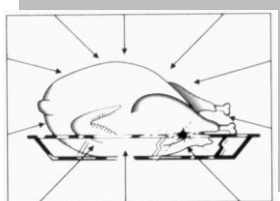

Description of your oven

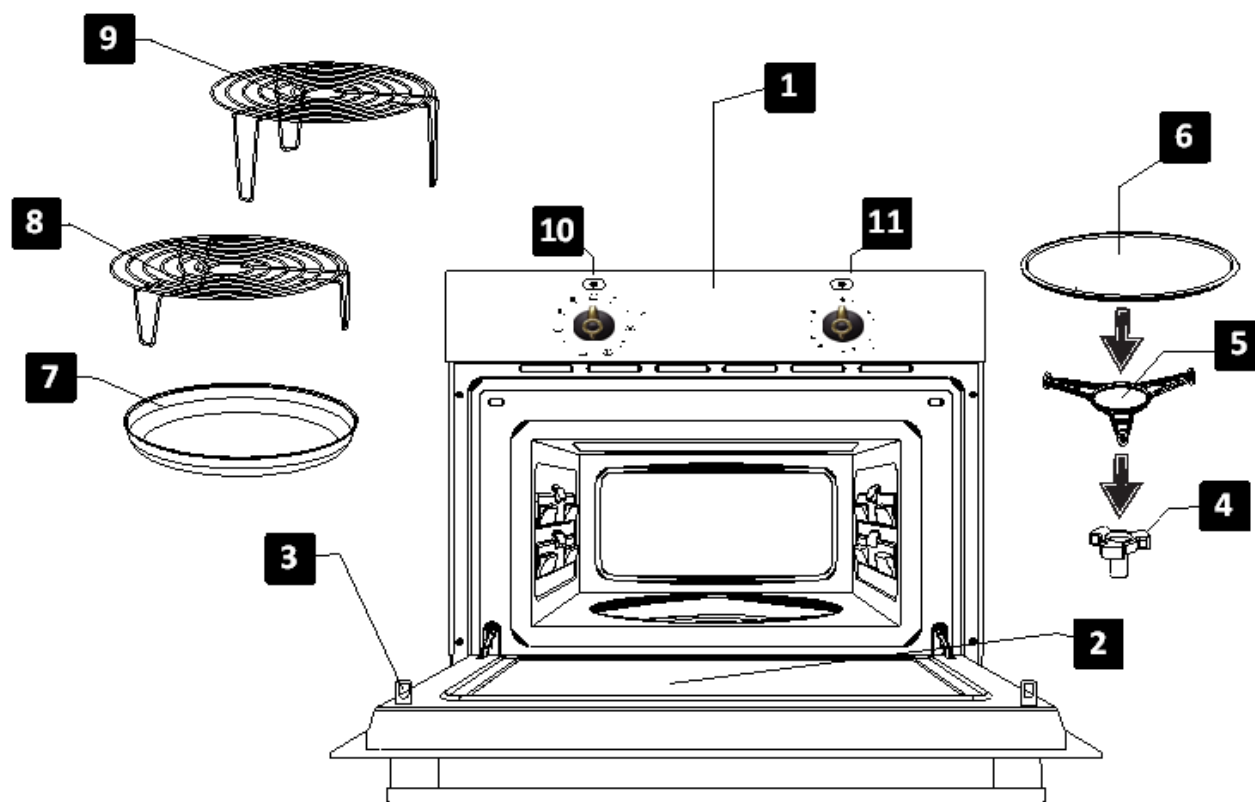

- | | |
|------------------------|-------------------------|
| 1. – Control panel | 7. – Browning plate |
| 2. – Door window glass | 8. – Low grill |
| 3. – Catches | 9. – High grill |
| 4. – Turntable ring | 10. – Function Selector |
| 5. – Turntable support | 11. – Time Selector |
| 6. – Turntable plate | |

Description of Functions

Symbol	Description	Power	Foods
	Keep hot	190W	Slow defrosting for delicate foods, keeping food hot
	Defrost	360W	Cooking at low heat, boiling rice Fast defrosting
	Minimum	570W	Melting butter Heating baby food
	Medium	810W	Cooking vegetables and other foods Cooking and heating carefully, Heating and cooking small quantities Heating delicate foods
	Maximum	1000W	Cooking and heating liquids and other foods fast
	1	300W	Browning toast
	2	490W	Grilling poultry and meat. Pizza.
	3	660W	Cooking meatloaves and “au gratin” dishes
	4	850W	Preparing meat round
	5	1000W	Potatoes “au gratin”
	Grill	---	Grill all sorts of foods

Microwaves

Use this function to cook and heat vegetables, potatoes, rice, fish and meat.

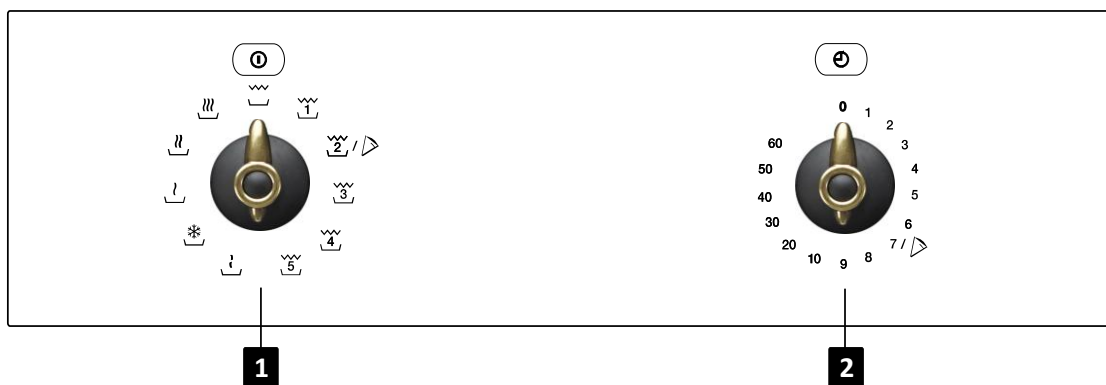

1. Rotate the **Function Selector** to set the position corresponding to the **Microwave** Function.

2. Rotate the **Time Selector** to set the required time.

Grill

Use this function to brown the top of food quickly.

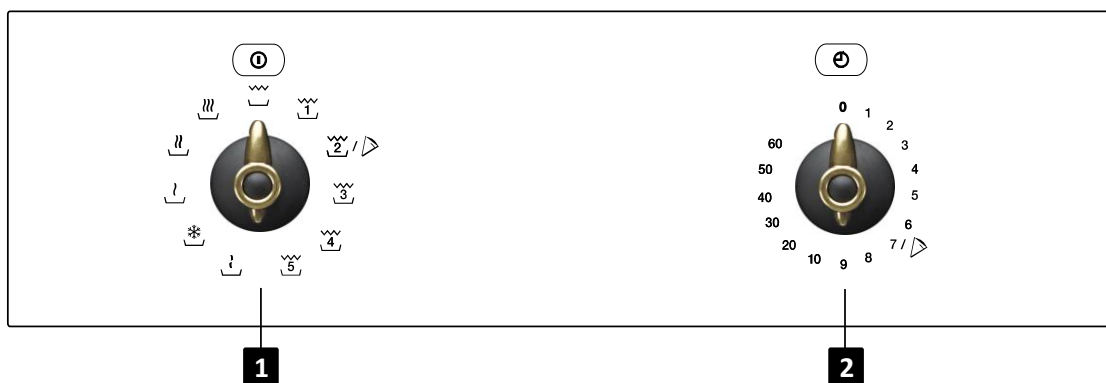

1. Rotate the **Function Selector** to set the position corresponding to the **Grill** Function.

2. Rotate the **Time Selector** to set the required time.

Basic Functions

Microwaves + Grill

Use this function to cook lasagne, poultry, roast potatoes and toasted foods.

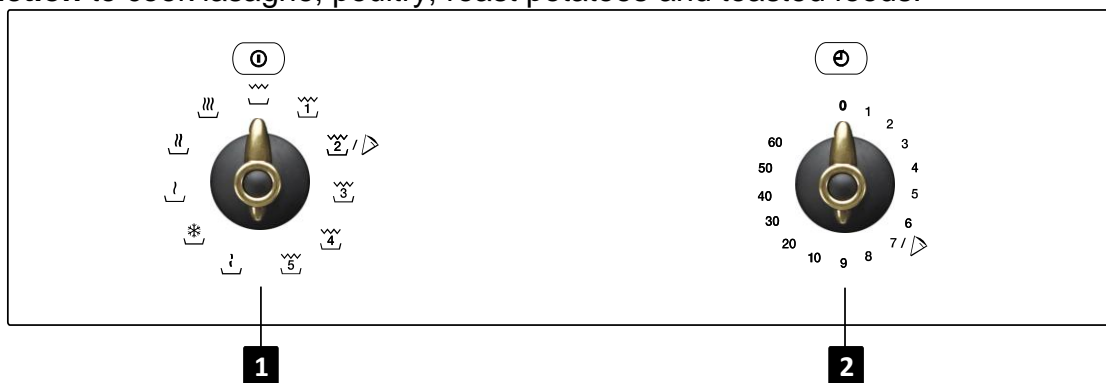

1. Rotate the **Function Selector** to set the position corresponding to the **Microwave + Grill** Function.

2. Rotate the **Time Selector** to set the required time.

Pizza function

Use this function to cook pizza.

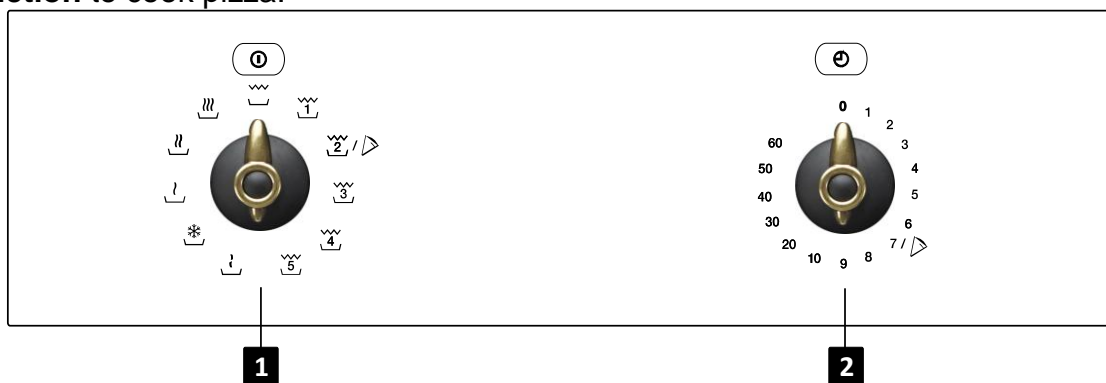

1) Rotate the **Function selector** to set the position corresponding to the **Microwave + Grill** function (position 2).

2) Rotate the **Time Selector** to set the required time (7 min.).

Using the Browning Plate

Normally when cooking food, such as pizzas or pies, on a grill or in a microwave oven, the dough or pastry becomes soggy. This can be avoided by using a browning plate. As a high temperature is reached quickly on the bottom of the browning plate, the crust turns crisp and brown.

The browning plate can also be used for bacon, eggs, sausages, etc.

VERY IMPORTANT NOTES:

- Use oven gloves at all times as the browning plate will become very hot.
- Never place the browning plate in the oven without the glass plate.
- Do not place any recipients on the browning plate that are not heat-resistant (plastic bowls for example).

How to cook with the browning plate:

1. Preheat the browning plate by selecting the Microwave and Grill function for 3 to 5 minutes with a 600 W microwaves power level.
2. Brush the browning plate with oil in order to brown the food nicely.
3. Place the fresh or frozen food directly on the browning plate. You can place defrost food (like frozen pizza) without a previous defrosting.
4. Place the browning plate on the glass turntable in the microwave oven.
5. Select the Microwaves and Grill function and the cooking time as described below.

Food	Weight	Cooking Time	Standing Time	Recommendation
Pizza	200 g	5 min	2 min	If the pizza is thin.
	300 g	6 min	2 min	If the pizza is high increase the time by 1 – 2 minutes
	400 g	7 min	2 min	
Quiches and Pies	200 g	5 min	2 min	A temperature compensation is achieved through the standing time
	300 g	6 min	2 min	
Hamburgers	---	8 min	2 min	Turn 2 x
Oven chips	400 g	5 min	---	Turn 1 x

How to clean the browning plate

The best way to clean the browning plate is to wash it with hot water and detergent and rinse off with clean water. Do not use a scrubbing brush or a hard sponge otherwise the top layer will be damaged.

VERY IMPORTANT NOTES:

- As the browning plate has a Teflon layer, if you use it incorrectly, it can be damaged.
- Never cut the food on the plate. Remove the food from the plate prior to cutting.

Turn the food over preferably with a plastic or wooden spatula.



Defrosting

General instructions for defrosting

1. When defrosting, use only dishes that are appropriate for microwaves (china, glass, suitable plastic).
2. The defrost function by weight and the tables refer to the defrosting of raw food.
3. The defrosting time depends on the quantity and thickness of the food. When freezing food keep the defrosting process in mind. Distribute the food evenly in the container.
4. Distribute the food as best as possible inside the oven. The thickest parts of fish or chicken drumsticks should be turned towards the outside. You can protect the most delicate parts of food with pieces of aluminium foil. Important: The aluminium foil must not come into contact with the oven cavity interior as this can cause electrical arcing.
5. Thick portions of food should be turned several times.
6. Distribute the frozen food as evenly as possible since narrow and thin portions defrost more quickly than the thicker and broader parts.
7. Fat-rich foods such as butter, cream cheese and cream should not be completely defrosted. If they are kept at room temperature they will be ready to be served in a few minutes. With ultra-frozen cream, if you find small pieces of ice in it, you should mix these in before serving.
8. Place poultry on an upturned plate so that the meat juices can run off more easily.
9. Bread should be wrapped in a napkin so that it does not become too dry.
10. Turn the food at regular intervals.
11. Remove frozen food from its wrapping and do not forget to take off any metal twist-tags. For containers that are used to keep frozen food in the freezer and which can also be used for heating and cooking, all you need to do is take off the lid. For all other cases you should put the food into containers that are suitable for microwave use.
12. The liquid resulting from defrosting, principally that from poultry should be discarded. In no event should such liquids be allowed to come into contact with other foods.
13. Do not forget that by using the defrosting function you need to allow for standing time until the food is completely defrosted.

Defrosting

To defrost food you should select Microwave function with one of the following Power Levels:

Position	Power Level	Power
	Defrost / Keep Warm	200 W
	Defrost	400 W

The table below shows different defrosting and standing times (in order to ensure the food temperature is evenly distributed) for different types and weights of food, plus recommendations.

Food	Weight (g)	Defrosting time (min)	Standing time (min)	Recommendation
Portions of meat, veal, beef, pork	100	2-3	5-10	Turn once
	200	4-5	5-10	Turn once
	500	10-12	10-15	Turn twice
	1000	21-23	20-30	Turn twice
	1500	32-34	20-30	Turn twice
	2000	43-45	25-35	Turn three times
Goulash	500	8 -10	10-15	Turn twice
	1000	17-19	20-30	Turn three times
Minced meat	100	2-4	10-15	Turn twice
	500	10-14	20-30	Turn three times
Sausages	200	4-6	10-15	Turn once
	500	9-12	15-20	Turn twice
Poultry (portions)	250	5-6	5-10	Turn once
Chicken	1000	20-24	20-30	Turn twice
Poularde	2500	38-42	25-35	Turn three times
Fish fillet	200	4-5	5-10	Turn once
Trout	250	5-6	5-10	Turn once
Prawns	100	2-3	5-10	Turn once
	500	8-11	15-20	Turn twice
Fruit	200	4-5	5-10	Turn once
	300	8-9	5-10	Turn once
	500	11-14	10-20	Turn twice
Bread	200	4-5	5-10	Turn once
	500	10-12	10-15	Turn once
	800	15-17	10-20	Turn twice
Butter	250	8-10	10-15	
Cream cheese	250	6-8	10-15	
Creams	250	7-8	10-15	

Cooking with a microwave oven

Warning! Read the section “Microwave Safety” before cooking with your microwave.

Follow these recommendations when cooking with your microwave:

- Before heating or cooking foods with peel or **skin** (e.g. apples, tomatoes, potatoes, sausages) **prick them** so that they do not burst. Cut the food up before starting to prepare it.
- Before using a container or dish make sure that it is suitable for microwave use (see the section on types of ovenware).
- When cooking food with very little moisture (e.g. **defrosting bread**, making popcorn, etc.) evaporation is very quick. The oven then works as if it was empty and the food may burn. The oven and the container may be damaged in such a situation. You should therefore set just the cooking time necessary and you must keep a close eye on the cooking process.
- It is not possible to heat large quantities of oil (**frying**) in the microwave.
- Remove **pre-cooked food** from the containers they come in since these are not always heat resistant. Follow the food manufacturer’s instructions.
- **If you have several containers**, such as cups, for example, set them out uniformly on the turntable plate.
- Do not close **plastic bags** with metal clips. Use plastic clips instead. Prick the bags several times so that the steam can escape easily.
- When heating or cooking foods, check that they reach **at least a temperature of 70°C**.
- During cooking, **steam** may form on the oven door window and may start to drip. This situation is normal and may be more noticeable if the room temperature is low. The oven’s safe working is not affected by this. After you have finished cooking, clean up the water coming from the condensation

- When heating liquids, use **containers with a wide opening**, so that the steam can evaporate easily.

Prepare the foods as per the instructions and keep in mind the cooking times and power levels indicated in the tables.

Keep in mind that the figures given are only indicative and can vary depending on the initial state, temperature, moisture and type of food. It is advisable to adjust the times and power levels to each situation. Depending on the exact characteristics of the food you may need to increase or shorten the cooking times or increase or decrease the power levels.

Cooking with microwaves...

1. The greater the amount of food, the longer the cooking time. Keep in mind that:

- Double the quantity » double the time
- Half the quantity » half the time

2. The lower the temperature, the longer the cooking time.

3. Foods containing a lot of liquid heat up more quickly.

4. Cooking will be more uniform if the food is evenly distributed on the turntable. If you put dense foods on the outside part of the plate and less dense ones on the centre of the plate, you can heat up different types of food simultaneously.

5. You can open the oven door at any time. When you do this the oven switches off automatically. The microwave will only start working again when you close the door.

6. Foods that are covered require less cooking time and retain their characteristics better. The lids used must let microwaves pass through and have small holes that allow steam to escape.

Cooking with a microwave oven

Tables and suggestions – Cooking vegetables

Food	Quantity (g)	Addition of liquids	Power (Watt)	Time (min.)	Standing Time (min.)	Instructions
Cauliflower	500	100 ml	800	9-11	2-3	Cut into slices.
Broccoli	300	50 ml	800	6-8	2-3	
Mushrooms	250	25 ml	800	6-8	2-3	Keep covered.
Peas & carrots	300	100 ml	800	7-9	2-3	Cut into chunks or slices. Keep covered.
Frozen carrots	250	25 ml	800	8-10	2-3	
Potatoes	250	25 ml	800	5-7	2-3	Peel and cut into equal sized pieces. Keep covered.
Paprika	250	25 ml	800	5-7	2-3	Cut into chunks or slices
Leek	250	50 ml	800	5-7	2-3	Keep covered.
Frozen Brussel sprouts	300	50 ml	800	6-8	2-3	Keep covered.
Sauerkraut	250	25 ml	800	8-10	2-3	Keep covered.

Tables and suggestions – Cooking fish

Food	Quantity (g)	Power (Watt)	Time (min.)	Standing Time (min.)	Instructions
Fish fillets	500	600	10-12	3	Cook covered over. Turn after half of cooking time.
Whole fish	800	800 400	2-3 7-9	2-3	Cook covered over. Turn after half of cooking time. You may wish to cover up the small edges of the fish.

Cooking with the grill

For good results with the grill, use the grid iron supplied with the oven.

IMPORTANT POINTS:

1. When the microwave grill is used for the first time there will be some smoke and a smell coming from the oils used during oven manufacture.
2. The oven door window becomes very hot when the grill is working. **Keep children away.**
3. When the grill is operating, the cavity walls and the grid iron become very hot. You should use oven gloves.
4. If the grill is used for extended period of time it is normal to find that the elements will switch themselves off temporarily due to the safety thermostat.
5. **Important!** When food is to be grilled or cooked in containers you must check that the container in question is suitable for microwave use. See the section on types of ovenware!
6. When the grill is used it is possible that some splashes of fat may go onto the elements and be burnt. This is a normal situation and does not mean there is any kind of operating fault.
7. After you have finished cooking, clean the interior and the accessories so that cooking remains do not become encrusted.

Cooking with the Grill

Tables and suggestions – Grill without microwave

Food	Quantity (g)	Time (min.)	Instructions
Fish			
Bass	800	18-24	Spread lightly with butter. After half of cooking time turn and spread with seasoning.
Sardines/gurnard	6-8 fish.	15-20	
Meat			
Sausages	6-8 units	22-26	Prick after half cooking time and turn.
Frozen hamburgers	3 units	18-20	
Spare rib (approx. 3 cm thick)	400	25-30	After half of cooking time, baste and turn.
Others			
Toast	4 units	1½-3	Watch toasting.
Toasted sandwiches	2 units	5-10	Watch toasting.

Heat up the grill beforehand for 2 minutes. Unless indicated otherwise, use the grid iron. Place the grid on a bowl so that the water and the fat can drop. The times shown are merely indicative and can vary as a function of the composition and quantity of the food, as well as the final condition wished for. Fish and meat taste great if, before grilling, you brush them with vegetable oil, spices and herbs and leave to marinate for a few hours. Only add salt after grilling.

Sausages will not burst if you prick them with a fork before grilling.

After half the grilling time has passed, check on how the cooking is going and, if necessary, turn the food over.

The grill is especially suitable for cooking thin portions of meat and fish. Thin portions of meat only need to be turned once, but thicker portions should be turned several times.







Cooking with the Grill

Tables and suggestions – Microwave + Grill

Tables and tips – Microwave and grill

The microwave with grill function is ideal for cooking fast and browning meat at the same time. It may also be used to prepare foods “au gratin”.

The microwave and the grill function on an alternate basis. The microwaves cook and the grill browns the food.

Dish	Quantity (g)	Type of container	Power (Watts)	Position	Time (min.)
Pasta “au gratin” Pizza	500g	Low dish	490		12-17 7
Potatoes “au gratin”	800g	Low dish	1000		20-22
Lasagne	approx. 800 g	Low dish	1000		15-20
Cottage cheese “au gratin”	approx. 500 g	Low dish	850		18-20
2 fresh chicken drumsticks (on the grille)	200 g each	Low dish	660		8-10
Meat round	approx. 500 g	Tall, wide container	850		17-19
Onion soup “au gratin”	2 200g cups	Soup bowls	660		2-4

Before using dishes and containers in the microwave, check that they are microwave-safe. Only use dishes that are microwave-safe.

The dishes used in the combined function must be suitable for both microwave and grill. See the table on the types of dishes to be used.

Remember that the values provided are merely indicative in nature and that they may vary depending on the initial state, the temperature, humidity and the type of food.

If the time is not sufficient to brown the food properly, set the grill function for 5 or 10 minutes more.

“Au gratin” dishes and poultry require between 3 and 5 minutes more cooking time, so that the temperature is distributed uniformly in the food.

If there are no instructions to the contrary, the rotating plate should be used in the cooking process.

The values indicated in the tables are valid for when the cavity is cold (no preheating required in advance).

What kind of ovenware can be used?

Microwave function

For the microwave function, keep in mind that microwaves are reflected by metal surfaces. Glass, china, clay, plastic, and paper let microwaves pass.

For this reason, **metal pans and dishes or containers with metal parts or decorations cannot be used in the microwave**. Glass ware and clay with **metallic decoration or content** (e.g. lead crystal) cannot be used in microwave ovens.

The **ideal** materials for use in microwave ovens are glass, refractory china or clay, or heat resistant plastic. Very thin, fragile glass or china should only be used for short period of times (e.g. heating).

Hot food transmits heat to the dishes which can become very hot. You should, therefore, always use an **oven glove!**

How to test ovenware you want to use

Put the item you want to use in the oven for 20 seconds at maximum microwave power. After that time, if it is cold and just slightly warm, it is suitable to use. However, if it heats up a lot or causes electric arcing it is not suitable for microwave use.

Grill

In the case of the grill function, the ovenware must be resistant to temperature of at least 300°C.

Plastic dishes are not suitable for use in the grill.

Combined functions

In the microwave + grill function, the ovenware used must be suitable for use in both the microwave and the grill.

Aluminium containers and foil

Pre-cooked food in aluminium containers or in aluminium foil can be put in the microwave if the following aspects are respected:

- Keep in mind the manufacturer's recommendations written on the packaging.
- The aluminium containers cannot be more than 3 cm high or come in contact with the cavity walls (**minimum distance 3 cm**). Any aluminium lid or top must be removed.
- Put the aluminium container directly on top of the turntable plate. If you use the grid iron, put the container on a china plate. Never put the container directly on the grid iron!
- The cooking time is longer because the microwaves only enter the food from the top. If you have any doubts, it is best to use only dishes suitable for microwave use.
- Aluminium foil can be used to reflect microwaves during the defrosting process. Delicate food, such as poultry or minced meat, can be protected from excessive heat by covering the respective extremities/edges.
- **Important:** aluminium foil cannot come into contact with the cavity walls since this may cause electrical arcing.

Lids

We recommend you use glass or plastic lids or cling film since:

1. This will stop excessive evaporation (mainly during very long cooking times);
2. The cooking times are shorter;
3. The food does not become dry;
4. The aroma is preserved.

The lid should have holes or openings so that no pressure develops. Plastic bags must also be opened. Baby feeding bottles or jars with baby food and similar containers can only be heated without their tops / lids otherwise they can burst.

What kind of ovenware can be used?

Table of Ovenware

The table below gives you a general idea of what type of ovenware is suitable for each situation.

Operating mode Type of ovenware	Microwave		Grill	Microwave + Grill
	Defrosting / heating	Cooking		
Glass and china 1) Home use, not flame resistant, can be used in dish washer	yes	yes	no	no
Glazed china Flame resistant glass and china	yes	yes	yes	yes
China, stone ware 2) Unglazed or glazed without metallic decorations	yes	yes	no	no
Clay dishes 2) Glazed Unglazed	yes no	yes no	no no	no no
Plastic dishes 2) Heat resistant to 100°C Heat resistant to 250°C	yes yes	no yes	no no	no no
Plastic films 3) Plastic film for food Cellophane	no yes	no yes	no no	no no
Paper, cardboard, parchment 4)	yes	no	no	no
Metal Aluminium foil Aluminium wrappings 5) Accessories (grid iron)	yes no yes	no yes yes	yes yes yes	no yes yes

1. Without any gold or silver leaf edging; no lead crystal.
2. Keep the manufacturer's instructions in mind!
3. Do not use metal clips for closing bags. Make holes in the bags. Use the films only to cover the food.

4. Do not use paper plates.
5. Only shallow aluminium containers without lids/tops. The aluminium cannot come into contact with the cavity walls.

Cleaning is the only maintenance normally required.

Warning! Your microwave oven should be cleaned regularly, with all food remains being removed. If the microwave is not kept clean its surfaces may deteriorate, **reducing the oven's working life and possibly resulting in a dangerous situation.**

Warning! Cleaning should be done with the oven power switched off. Take the plug out of the socket or switch off the oven's power circuit.

Do not use aggressive or abrasive cleaning products, scourers that scratch surfaces or sharp objects, since stains may appear.

Do not use high pressure or stream jet cleaning appliances.

Front surface

Normally you just need to clean the oven with a damp cloth. If it is very dirty, add a few drops of dishwashing liquid to the cleaning water. Afterwards, wipe the oven with a dry cloth.

In an oven with an aluminium front, use a glass cleaning product and a soft cloth that does not release any fibres or threads. Wipe from side to side without exerting any pressure on the surface.

Immediately remove lime, fat, starch or egg white stains. Corrosion can occur under these stains.

Do not let any water get inside the oven.

Oven interior

After each time the oven is used, clean the inside walls with a damp cloth since this is the easiest way to remove splashes or spots of food that may have stuck to the inside.

To remove dirt that is harder to shift, use a non-aggressive cleaning product. **Do not use oven sprays or other aggressive or abrasive cleaning products.**

Always keep the door and the oven front very clean to ensure that the door opens and closes properly.

Make sure water does not enter the microwave ventilation holes.

Regularly take out the turntable plate and the respective support and clean the cavity base, especially after any liquid spillage.

Do not switch on the oven without the turntable and the respective support being in place.

If the oven cavity is very dirty, put a glass of water on the turntable and switch on the microwave oven for 2 or 3 minutes at maximum power. The steam released will soften the dirt which can then be cleaned easily using a soft cloth.

Unpleasant odours (e.g. after cooking fish) can be eliminated easily. Put a few drops of lemon juice in a cup with water. Put a spoonful of coffee in the cup to avoid the water boiling over. Heat the water for 2 to 3 minutes at maximum microwave power.

Oven Cleaning and Maintenance

Oven ceiling

If the oven ceiling is dirty, the grill can be lowered to make cleaning easier.

To avoid the danger of burning, wait until the grill is cold before lowering it.

Proceed as follows:

1. Turn the grill support by 180° (1).
2. Lower the grill gently (2). Do not use excessive force as this may cause damage.
3. After cleaning the ceiling, put the grill (2) back in its place, carrying out the previous operation.

IMPORTANT WARNING: The grill heating element support (1) may fall when it is rotated. If this happens, insert the grill heating element support (1) into the slot in the ceiling of the cavity and rotate it 90° to the grill heating element support (2) position.

The mica cover (3) located in the ceiling must always be kept clean. Any food remains that collect on the mica cover can cause damage or provoke sparks.

Do not use abrasive cleaning products or sharp objects.

To avoid any risk, do not remove the mica cover.

The glass lamp cover (4) is located on the oven ceiling and can be removed easily for cleaning. For this you just need to unscrew it and clean it with water and dishwashing liquid.

Accessories

Clean the accessories after each use. If they are very dirty, soak them first of all and then use a brush and sponge. The accessories can be washed in a dish washing machine.

Make sure that the turntable plate and the respective support are always clean. Do not switch on the oven unless the turntable and the respective support are in place.

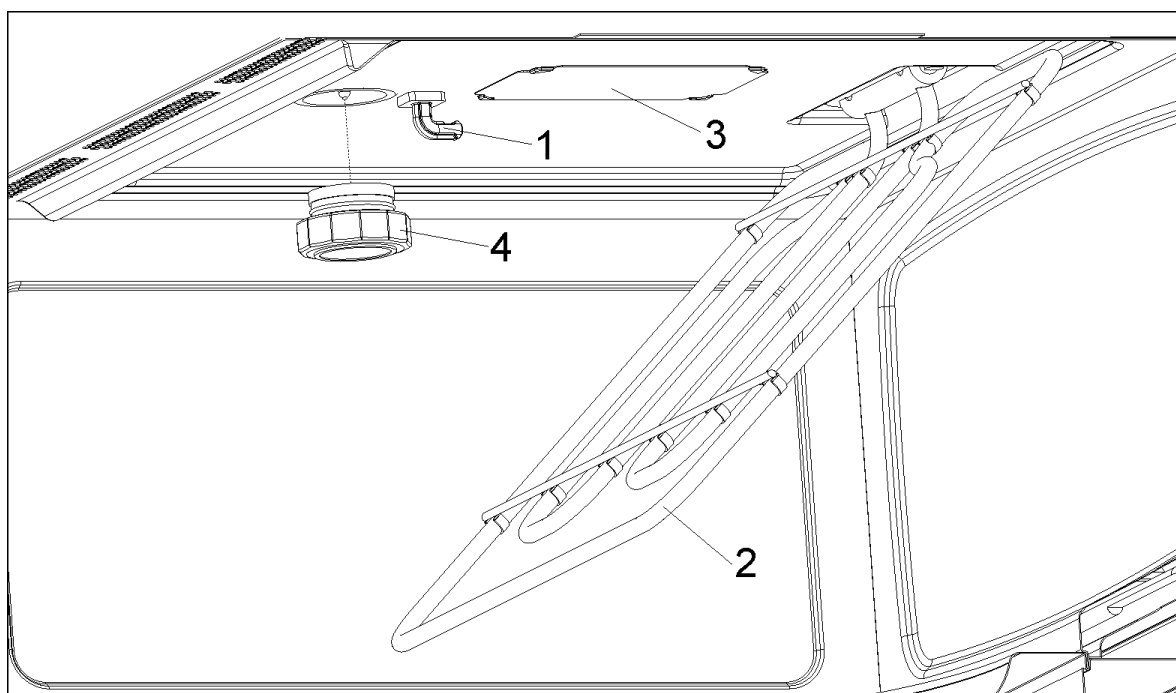

What should I do if the oven doesn't work?

WARNING! Any type of repair must only be done by a specialised technician. Any repair done by a person not authorised by the manufacturer is dangerous.

You do not need to contact Technical Assistance to resolve the following questions:

- **The oven does not work!** Check if:
 - The plug is correctly fitted in the socket.
 - The oven's power is switched on.
 - The door is completely closed. The door should close with an audible click.
 - There are any foreign bodies between the door and the cavity front.
- **When the oven is operating I can hear some strange noises!** Check if:
 - There is any electrical arcing inside the oven caused by foreign metallic objects (see section on type of ovenware).
 - The ovenware is touching the oven walls.
 - There are any loose items of cutlery or cooking tools inside the oven.
- **The food doesn't heat up or heats very slowly!** Check if:
 - You have inadvertently used metal ovenware.
 - You have selected the correct operating times and power level.
 - The food you have put inside the oven is a larger amount or colder than you usually put in.

- **The food is too hot, dried out or burnt!** Check if you selected the correct operating time and power level.
- **I hear some noises after the cooking process is finished!** This is not a problem. The cooling fan keeps on working for some time. When the temperature has dropped sufficiently, the fan will switch itself off.
- **The oven switches on but the interior light does not go on!** If all the functions work properly it is probable that the lamp has blown. You can keep on using the oven.

Substitution of light bulb

To substitute the light bulb, proceed as follows:

- Disconnect the oven from the power supply. Take the plug out of the socket or switch off the oven's power circuit.
- Unscrew and remove the glass light cover **(1)**.
- Remove the halogen light bulb **(2)**. **Warning! The bulb may be very hot.**
- Fit a new G4 / 12V / 20W halogen bulb. **Warning! Do not touch the light bulb surface directly with your fingers because you may damage the bulb.** Follow the lamp manufacturer's instructions.
- Screw the glass light cover into place **(1)**.

Connect the oven again to the power supply.

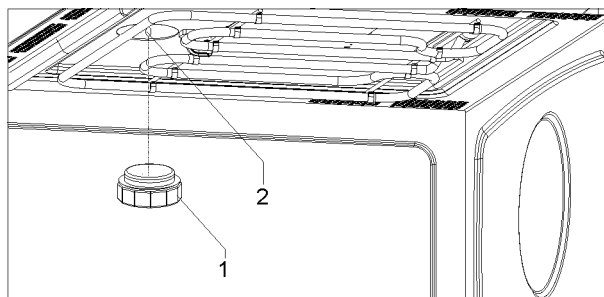

Technical characteristics

Specifications

- AC Voltage..... 230-240 V / 50 Hz
- Power required..... 3300 W
- Grill power..... 1500 W
- Microwave output power. 1000 W
- Microwave frequency..... 2450 MHz
- Exterior dimensions (W×H×D)..... 595 × 455 × 542 mm
- Interior dimensions (W×H×D)..... 420 × 210 × 390 mm
- Oven capacity. 38 ltr
- Weight..... 35 kg

Cher client:

Nous vous remercions d'avoir préféré notre produit. Nous sommes certains que ce four à micro-ondes moderne, fonctionnel et pratique, fabriqué avec des matériaux de première qualité, vous donnera toute satisfaction.

Nous vous demandons une lecture attentive des instructions de ce manuel. Elles vous permettront d'utiliser votre four en obtenant les meilleurs résultats.

CONSERVEZ TOUTE LA DOCUMENTATION DE CE PRODUIT POUR LA CONSULTER ULTÉRIEUREMENT.

Gardez toujours le mode d'emploi à portée de main. Si vous cédez l'appareil à un tiers, remettez-lui également le manuel.

Protection de l'environnement

Élimination de l'emballage



L'emballage est signalé d'un Point vert.

Veillez utiliser les conteneurs adéquats pour vous débarrasser de tous les matériaux de l'emballage comme carton, polystyrène expansé et film plastique. Ils seront réutilisés pour d'autres emballages.



Élimination des appareils hors d'usage

La directive européenne 2002/96/CE, concernant la gestion des Résidus d'équipements électriques et électroniques (REEE), prévoit que les appareils électroménagers ne doivent pas être éliminés de la même façon que les résidus urbains solides.

Les appareils usés doivent être recueillis séparément afin d'optimiser le recyclage des matériaux qui les composent et pour prévenir d'éventuelles atteintes à la santé publique et à l'environnement. Le symbole représentant une grande poubelle barrée d'une croix doit être apposé sur tous les produits de façon à rappeler l'obligation d'une collecte à part.

Les consommateurs doivent entrer en contact avec les autorités locales ou les points de vente pour se renseigner sur le local approprié où ils peuvent jeter les appareils hors d'usage.

Avant de vous défaire de votre appareil, tirez du câble d'alimentation, coupez-le et éliminez-le.

Sommaire

Instructions pour l'installation	27
Avant l'installation	27
Installation électrique	27
Après l'installation.....	27
Consignes de sécurité	28
Les avantages des micro-ondes	30
Description du four	31
Description des fonctions	31
Fonctions de base	32
Micro-ondes.....	32
Gril.....	32
Micro-ondes + Gril	33
Fonction pizza	33
Utilisation du plat gril	34
Cuisiner aux micro-ondes	37
Cuisiner au gril	39
Quel type de vaisselle utiliser?	42
Fonction Micro-ondes	42
Fonction Gril	42
Fonction Micro-ondes + Gril	42
Récipients et papier aluminium.....	42
Couvercles.....	42
Nettoyage et entretien du four	44
Surface avant	44
Intérieur du four	44
Accessoires	45
Que faire en cas de mauvais fonctionnement ?	46
Remplacement de la lampe	46
Caractéristiques techniques	47
Spécifications	47
Installation	94

Instructions pour l'installation

Avant l'installation

Vérifiez que la tension de l'alimentation de l'appareil, indiquée sur la plaque des caractéristiques, correspond à celle de votre installation.

Ouvrez la porte du four et **retirez tous les accessoires** ainsi que l'emballage.

N'enlevez pas le couvercle en mica situé au plafond de la cavité du four ! Ce couvercle évite que graisses et particules d'aliments endommagent le générateur de micro-ondes.

Attention ! Le devant du four peut être enveloppé d'une **pellicule de protection**. Retirez-la soigneusement, avant la première utilisation, en commençant par le bas.

Vérifiez que le four n'est pas endommagé. Assurez-vous que la porte du four ferme correctement et que le côté intérieur de la porte et le devant de la cavité ne sont pas abîmés. S'ils le sont, appelez le Service d'assistance technique.

N'UTILISEZ PAS LE FOUR si le câble d'alimentation, ou la prise de courant sont endommagés, si le four ne fonctionne pas correctement ou s'il est endommagé ou bien tombé. Appelez le Service d'assistance technique.

Installez le four sur une surface stable, le plus loin possible des radios, télévisions et de tout ce qui produit de la chaleur.

Pendant l'installation, assurez-vous que le câble d'alimentation n'entre en contact ni avec de l'humidité, ni avec des objets aux bords coupants, ni avec la partie arrière du four en raison de ses températures élevées.

Attention : la prise de courant doit rester accessible, une fois le four installé.

Installation électrique

L'installation électrique doit être réalisée par un électricien qualifié conformément à la législation en vigueur.

Avant de brancher le four micro-ondes à l'alimentation générale, vérifiez que la tension et la fréquence du secteur correspondent à ce qui est précisé sur la plaque des caractéristiques située sur l'avant de la

cavité et sur le certificat de garantie; il convient de conserver ce dernier avec le présent manuel.

L'alimentation électrique s'effectue par une prise (lorsqu'elle est accessible) ou par un interrupteur omnipolaire, adapté à l'intensité tolérée et qui présente un espace minimum de 3 mm entre les contacts, pour assurer la mise hors circuit en cas d'arrêt d'urgence ou pour le nettoyage du micro-ondes.

La connection doit inclure une mise à la terre correcte, conformément aux normes en vigueur. **ATTENTION : LE FOUR DOIT ÊTRE OBLIGATOIREMENT RELIÉ À LA TERRE.**

Si le câble souple fourni qui alimente le micro-ondes nécessite d'être changé, cette manipulation doit être effectuée par un intervenant agréé du Service après ventes, car cela requiert des outils spéciaux.

Dans le cas où nos instructions d'installation ne seraient pas respectées, **le fabricant et les revendeurs n'engagent pas leur responsabilité** pour d'éventuels dommages subis par les personnes, les animaux ou les biens.

Après l'installation

Le four ne fonctionne que si la porte est correctement fermée.

Avant la première utilisation, nettoyez l'intérieur du four ainsi que les accessoires en suivant les indications figurant au point « Nettoyage et entretien du four ».

Emboîtez le manchon dans le centre de la cavité du four, placez le support du plateau puis le plateau rotatif qui doit s'emboîter. Chaque fois que le four est utilisé, il est important que ces accessoires soient à l'intérieur du four et correctement placés. **Le plateau rotatif peut tourner dans les deux sens.**

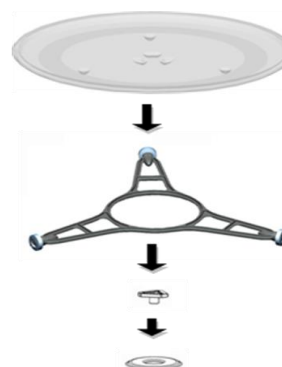

Pendant l'installation, suivez les instructions fournies séparément.

Consignes de sécurité



- **Attention!** Lors de l'utilisation des micro-ondes, veuillez retirer de l'appareil tout objet métallique. Les grilles et les plans de cuisson ne doivent être utilisés qu'avec les fonctions gril et convection.
- **Attention !** Vous devez surveiller votre four si vous utilisez du papier, du plastique ou autres matériaux inflammables. Ces matériaux peuvent être carbonisés et brûler. RISQUE DE FEU !
- **Attention !** Si du feu ou des flammes se dégagent, gardez la porte fermée pour étouffer les flammes. Éteignez le four et débranchez la prise de courant ou coupez l'alimentation électrique.
- **Attention !** Ne chauffez pas de l'alcool pur ni des boissons alcooliques. RISQUE DE FEU !
- **Attention !** N'utilisez pas des récipients fermés pour chauffer des liquides ou d'autres aliments, ils pourraient éclater facilement.
- **Attention !** Cet appareil n'est pas destiné à être utilisé par des personnes (y compris des enfants) qui auraient des capacités physiques, sensorielles ou mentales diminuées; ou qui ne possèderaient pas l'expérience et la connaissance nécessaire, à moins qu'elles ne soient supervisées ou que des instructions ne leur aient été fournies par une personne responsable de leur sécurité, pour l'utilisation appropriée de l'appareil.
- **Attention !** Il est nécessaire de surveiller les enfants pour s'assurer qu'ils ne jouent pas avec l'appareil.
- **Attention !** Si le four possède un mode de fonctionnement combiné (micro-ondes plus autres moyens de chauffage), ne laissez pas les enfants utiliser le four sans la présence d'un adulte en raison des hautes températures générées.
- **Attention!** Le four ne peut pas être utilisé si:
 - La porte ne ferme pas correctement ;
 - Les gonds de la porte sont endommagés ;
 - Les surfaces de contact entre la porte et l'avant de l'appareil sont endommagées ;
 - La vitre de la porte est endommagée ;
 - Il y a fréquemment un arc électrique à l'intérieur, malgré l'absence de tout objet métallique.

Le four ne peut être réutilisé qu'après avoir été réparé par un technicien du Service d'assistance technique.

- Au cours de l'utilisation, l'appareil devient chaud. Il faut faire attention à ne pas toucher les éléments de chauffage à l'intérieur du four.
- **Attention !** Au cours de l'utilisation, il est possible que des parties accessibles deviennent chaudes. Les jeunes enfants doivent être tenus à l'écart.
- N'utilisez pas de produits abrasifs, ou des spatules lors du nettoyage de la vitre de la porte du four, car vous pouvez rayer la surface et éventuellement briser la vitre.

Attention!

- Ne mettez jamais ni bouchon, ni couvercle, ni tétine sur les récipients destinés à chauffer les aliments pour bébés. Après avoir chauffé l'aliment, remuez ou agitez bien afin de distribuer uniformément la chaleur. Vous devez vérifier la température de l'aliment avant de le donner à l'enfant. DANGER DE BRÛLURE !
- Pour éviter que les aliments ne chauffent trop ou ne prennent feu, il est très important, quand vous chauffez de **petites quantités d'aliments**, de ne pas sélectionner des périodes de fonctionnement trop longues, ni des niveaux de puissance trop élevés. Le pain, par exemple, peut brûler au bout de 3 m avec une puissance trop élevée.
- Utilisez la fonction gril uniquement pour gratiner et surveillez constamment l'appareil. Si vous utilisez un mode de fonctionnement combiné pour le gril, prêtez attention au temps.
- N'approchez jamais les câbles d'alimentation d'autres appareils électriques de la porte chaude du four. La gaine isolante pourrait fondre. **Danger de court-circuit !**

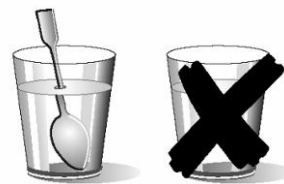

Attention quand vous chauffez des liquides !

Si vous retirez des liquides du four (eau, café, thé, lait, etc..) lorsqu'ils sont près d'atteindre leur point d'ébullition, ils peuvent déborder ou des gouttes peuvent être projetées hors du récipient. DANGER DE LÉSIONS ET DE BRÛLURES !

Pour éviter cette situation, mettez une petite cuillère ou une baguette en verre dans le récipient dont vous chauffez le contenu.

Consignes de sécurité

Votre four est exclusivement destiné à un usage domestique !

Utilisez votre four exclusivement pour la préparation des repas.

Vous éviterez d'endommager votre four ainsi que toute autre situation dangereuse si vous respectez les indications suivantes :

- Ne mettez pas le four en fonctionnement sans le **manchon**, le **support du plateau** et le **plateau rotatif**.
- **Ne mettez pas votre four en marche à vide.** Sans rien à chauffer, il peut en effet se trouver en surcharge et être endommagé. **RISQUE DE DÉTÉRIORATION !**
- **Pour effectuer des tests de programmation** du four, placez-y un verre d'eau. Celle-ci absorbera les micro-ondes et le four ne sera pas endommagé.
- Ne couvrez et n'obstruez pas les **ouvertures de ventilation**.
- N'utilisez que de la **vaisselle adéquate** pour micro-ondes. Vérifiez, avant de les utiliser dans le four, que la vaisselle et les récipients sont adaptés (voir chapitre sur le type de vaisselle).
- **Ne retirez pas le couvercle en mica situé au plafond de la cavité !** Ce couvercle évite que les graisses et particules d'aliments n'endommagent le générateur de micro-ondes.
- Ne laissez aucun **objet inflammable** dans le four, il peut brûler si vous l'allumez.
- N'utilisez pas le four comme **rangement**.
- Vous ne pouvez pas cuire **les œufs, avec ou sans coquille**, dans un four micro-ondes car ils peuvent éclater.
- N'utilisez pas le four micro-ondes pour **fire dans l'huile**, car il est impossible d'en contrôler la température sous l'action des micro-ondes.
- **Pour éviter les brûlures**, utilisez toujours des gants de cuisine pour manipuler les récipients et toucher le four.
- Ne vous appuyez pas, ne mettez aucun poids sur la porte ouverte du four. Cela pourrait

endommager la zone des gonds. La porte peut supporter un poids maximum de 8 kg.

- Le plateau rotatif et les grilles supportent une charge maximum de 8 kg. Ne dépassez pas cette charge, pour éviter des dégâts.

Nettoyage :

- **Attention!** Le four micro-ondes doit être nettoyé régulièrement, toutes les particules d'aliments doivent être retirées (voir chapitre Nettoyage et entretien du four). À défaut d'un entretien régulier du four micro-ondes, sa surface peut se détériorer, **sa vie utile peut se réduire et une situation dangereuse peut éventuellement survenir.**
- Ne pas utiliser de détergents abrasifs ou de grattoirs en métal tranchant pour nettoyer la porte vitrée du four car ils risqueraient de rayer la surface, qui pourrait ensuite voler en éclat.
- Les surfaces de contact de la porte (l'avant de la cavité et la partie intérieure de la porte) doivent être maintenues très propres pour garantir le bon fonctionnement du four.
- S'il vous plaît, soyez attentif aux indications concernant le nettoyage, figurant au point « Nettoyage et entretien du four » .

En cas de réparation :

- **Attention – Micro-ondes ! La protection extérieure ne doit pas être retirée.** Toute réparation ou maintenance effectuée par des personnes non autorisées par le fabricant est dangereuse.
- Si le câble d'alimentation est endommagé, il doit être remplacé par le fabricant, par des agents certifiés ou des techniciens qualifiés à cet effet, de façon à éviter des situations dangereuses et parce que les outils utilisés sont spécifiques.
- Les réparations ou opérations de maintenance, en particulier des pièces sous tension, ne peuvent être réalisées que par des techniciens certifiés par le fabricant.

Les avantages des micro-ondes

Les micro-ondes sont réfléchies par le métal...

Avec une cuisinière traditionnelle, la chaleur créée par les brûleurs de gaz ou par les résistances pénètre lentement de l'extérieur vers l'intérieur de l'aliment. Il y a, par conséquent, une grande perte d'énergie pour chauffer l'air, les composants du four et les récipients.

Dans les micro-ondes, la chaleur est générée par les aliments eux-mêmes, elle passe de l'intérieur vers l'extérieur. Il n'y a aucune perte de chaleur dans l'air, dans les parois de la cavité ni dans les récipients (s'ils sont bien adaptés aux micro-ondes), c'est-à-dire que seul l'aliment est chauffé.

En résumé, les fours micro-ondes offrent les avantages suivants :

1. Gain de temps de cuisson : réduction jusqu'à 3/4 du temps par rapport à la cuisson traditionnelle.
2. Décongélation ultrarapide des aliments, ce qui réduit le risque de produire des bactéries.
3. Économie d'énergie.
4. Le temps de cuisson étant réduit, les aliments gardent mieux leur valeur nutritive.
5. Nettoyage facile.

Mode de fonctionnement du four micro-ondes

Le four micro-ondes possède une valve à haute tension appelée magnétron, qui convertit l'énergie électrique en énergie micro-ondes. Ces ondes électromagnétiques sont canalisées vers l'intérieur du four au moyen d'un conducteur d'ondes puis distribuées par un diffuseur métallique ou au moyen d'un plateau rotatif.

À l'intérieur du four, les micro-ondes se propagent dans tous les sens et sont réfléchies par les parois métalliques. Elles pénètrent alors uniformément dans les aliments.

Comment les aliments chauffent-ils?

Tous les aliments contiennent de l'eau dont les molécules vibrent sous l'action des micro-ondes.

La friction entre les molécules provoque la chaleur qui élève la température des aliments. Ils peuvent être décongelés, cuits ou maintenus chauds.

Du fait que les aliments chauffent de l'intérieur :

- Ils peuvent être cuisisés sans liquides ni graisses, ou avec très peu ;
- Décongeler, chauffer ou cuisiner est plus rapide dans un four micro-ondes que dans un four conventionnel ;
- Les vitamines, sels minéraux et substances nutritives sont conservés ;
- Ni la couleur naturelle ni le goût des aliments ne sont altérés.

Les micro-ondes traversent la porcelaine, le verre, le carton, le plastique, mais pas le métal. Vous ne pouvez donc pas utiliser dans le four micro-ondes de récipients métalliques, ou dont certaines parties sont en métal.

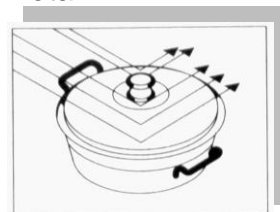

...traversent le verre et la porcelaine...

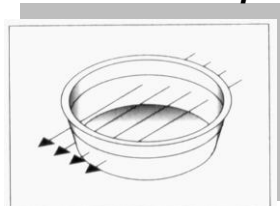

... et sont absorbées par les aliments.

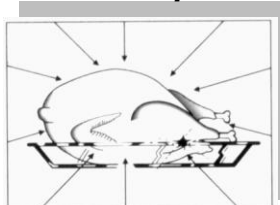

Description du four

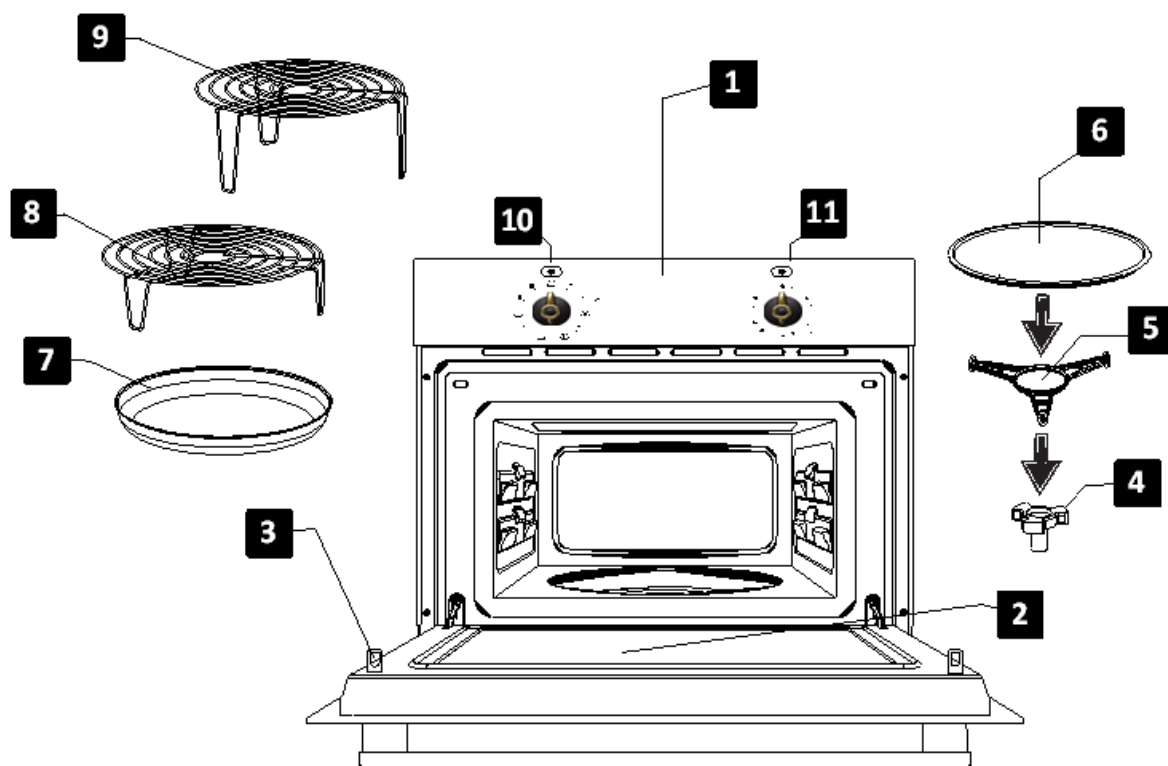

- | | |
|--------------------------|------------------------------|
| 1. – Panneau de contrôle | 7. – Plat gril |
| 2. – Vitre de la porte | 8. – Grille basse |
| 3. – Verrous | 9. – Grille haute |
| 4. – Manchon du moteur | 10. – Sélecteur de fonctions |
| 5. – Support du plateau | 11. – Sélecteur de temps |
| 6. – Plateau rotatif | |

Description des fonctions

Symbol	Description	Puissance	Aliments
	Maintenir chaud	190W	Décongeler lentement les aliments délicats, maintenir chaud
	Décongelation	360W	Cuire à faible température; cuire du riz. Décongeler rapidement.
	Minimum	570W	Faire fondre du beurre. Chauffer les aliments pour bébé.
	Medium	810W	Cuire légumes et aliments. Cuire et réchauffer délicatement. Chauffer et cuire de petites portions. Chauffer les aliments délicats.
	Maximum	1000W	Cuire et chauffer les liquides rapidement et les aliments pré-cuits.
	1	300W	Gratiner des toasts.
	2	490W	Rôtir volailles et viandes. Pizzas.
	3	660W	Cuisiner pain de viande et gratins.
	4	850W	Préparer des tourtes. À utiliser avec précaution : les aliments peuvent brûler.
	5	1000W	Gratin de pomme de terre. À utiliser avec précaution : les aliments peuvent brûler.
	Grill	---	Griller des aliments.

Fonctions de base

Micro-ondes

Utilisez cette fonction pour cuire et chauffer légumes, pommes de terre, riz, poisson et viande.



1. Tournez le **Sélecteur de Fonctions** sur la position correspondant à la fonction Micro-ondes.

2. Tournez le **Sélecteur de temps** pour sélectionnez le temps de fonctionnement voulu.

Gril

Utilisez cette fonction pour dorer rapidement la surface des aliments.

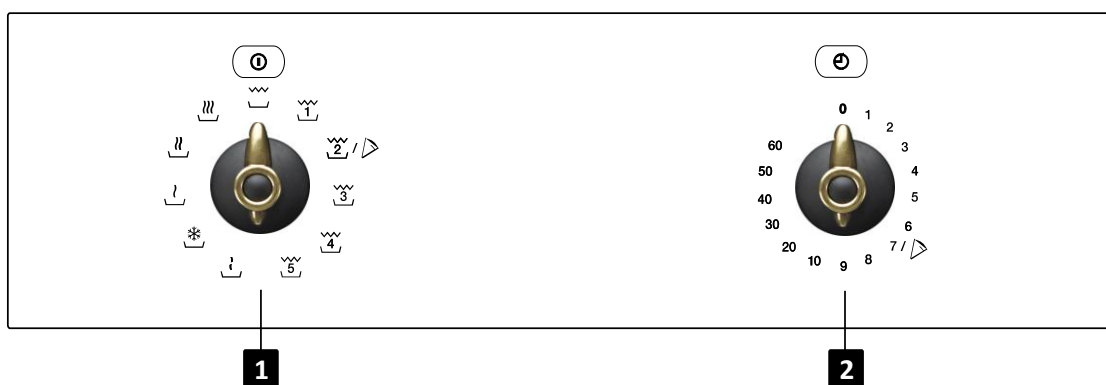

1. Tournez le **Sélecteur de Fonctions** sur la position correspondant à la fonction Gril.

2. Tournez le **Sélecteur de temps** pour sélectionnez le temps de fonctionnement voulu.

Micro-ondes + Gril

Utilisez cette fonction pour cuisiner de la lasagne, des volailles, les pommes de terre rissolées et les gratins.



1. Tournez le **Sélecteur de Fonctions** sur la position correspondant à la fonction Micro-ondes.

2. Tournez le **Sélecteur de temps** pour sélectionnez le temps de fonctionnement voulu.

Fonction pizza

Utilisez cette fonction pour cuire les pizzas



1. Tournez le **Sélecteur de fonction** jusqu'à la position correspondant à la fonction micro-ondes+gril (position 2).

2. Tournez le **Sélecteur de temps** pour sélectionner le temps voulu (7 min).

Utilisation du plat gril

Normalement, quand on fait cuire des pizzas ou des gâteaux au gril ou au micro-ondes, la pâte reste humide et molle. Vous pouvez éviter cela en utilisant le plat gril. Comme la partie inférieure du plat gril atteint des températures élevées, la partie extérieure de l'aliment est bien grillée et dorée.

Le plat gril peut également être utilisé pour cuisiner le bacon, les œufs, les saucisses, etc.

OBSERVATIONS TRÈS IMPORTANTES :

- Utilisez toujours des gants de cuisine pour le four car le plat gril atteint des températures très élevées.
- Ne mettez jamais le plat gril dans le micro-ondes sans la base en céramique.
- Ne mettez, pas dans le plat gril, des récipients non résistants aux hautes températures (des récipients en plastique, par exemple).

Comment cuisiner avec le plat gril :

1. Préchauffez le plat gril en sélectionnant la fonction Micro-ondes + Gril pendant 3 à 5 minutes à la puissance de 600 W.
2. Versez de l'huile dans le plat gril pour que les aliments soient bien dorés.
3. Placez les aliments directement dans le plat gril. Vous pouvez mettre des aliments congelés (pizza congelée, par exemple) sans décongeler préalablement.
4. Placez le plat gril sur la base en céramique du four micro-ondes.
5. Sélectionnez la fonction Micro-ondes + Gril et le temps de cuisson. Nous vous recommandons les temps de cuisson et de repos suivants :

Aliment	Poids (g)	Temps de cuisson (m)	Temps de repos (m)	Recommandations
Pizza	200	5	2	Le temps de cuisson est applicable aux pizzas dont la pâte est fine. Pour des pizzas précuisinées, rajouter 1 ou 2 minutes.
	300	6	2	
	400	7	2	
Quiches et gâteaux	200	5	2	
	300	6	2	
Hamburgers	---	8	2	Retourner 2 fois
Frites au four	400	5	---	Retourner 1 fois

OBSERVATIONS TRÈS IMPORTANTES :

- Le plat gril est recouvert avec du Téflon qui peut être endommagé à la suite d'une utilisation incorrecte.
- Ne coupez jamais les aliments dans le plat gril. Retirer les aliments du plat avant de les couper.

Comment nettoyer le plat gril :



La meilleure façon de nettoyer le plat gril est de le laver avec de l'eau chaude et du produit vaisselle, puis de le rincer à l'eau claire. N'utilisez pas d'abrasifs car ils pourraient endommager le revêtement.

Indications générales pour la décongélation

1. Pour décongeler, utilisez uniquement de la vaisselle adaptée au micro-ondes (porcelaine, verre, plastique approprié).
2. La fonction décongélation en fonction du poids et les tableaux correspondants concernent les aliments crus.
3. Le temps de décongélation dépend de la quantité et de la taille de l'aliment. Quand vous congelez des aliments, pensez déjà à leur décongélation. Distribuez l'aliment en morceaux de hauteur égale à celle du récipient.
4. Distribuez le mieux possible l'aliment à l'intérieur du four. Les parties les plus grosses du poisson ou des cuisses de poulet doivent être tournées vers l'extérieur. Vous pouvez protéger les parties les plus délicates avec une feuille d'aluminium. Important : la feuille d'aluminium ne doit pas entrer en contact avec les parois de la cavité, car elle peut provoquer un arc électrique.
5. Les morceaux les plus denses doivent être retournés plusieurs fois.
6. Distribuez l'aliment congelé de la façon la plus uniforme possible, les parties les plus étroites et fines décongelant plus rapidement que les parties grosses et hautes.
7. Les aliments riches en graisse comme le beurre et la crème fraîche ne doivent pas être complètement décongelés. S'ils sont à température ambiante, ils seront prêts à être servis en peu de temps. La crème congelée doit être remuée avant son utilisation.
8. Mettez les volailles dans un plat creux pour que le jus de la viande s'écoule plus facilement.
9. Le pain doit être enveloppé dans une serviette de table pour ne pas trop sécher.
10. Retournez régulièrement les aliments.
11. Retirez l'emballage de l'aliment congelé sans oublier d'enlever les liens ou attaches en métal, le cas échéant. Pour les récipients destinés à conserver les aliments dans le congélateur et que vous pouvez également utiliser dans le four, retirez seulement le couvercle. Dans les autres cas, mettez les aliments dans des récipients adaptés au micro-ondes.
12. Vous devez enlever et jeter le liquide résultant de la décongélation, principalement des volailles. Il ne doit en aucun cas entrer en contact avec les autres aliments.
13. Remarquez bien qu'un temps de repos est nécessaire, dans la fonction décongélation, jusqu'à ce que l'aliment soit complètement décongelé.

Décongélation

Pour décongeler des aliments, il est conseillé de sélectionner la fonction micro-ondes avec un des niveaux de puissance suivant :

Position	Niveau de puissance	Puissance
	Décongélation/ Maintenir chaud	200 W
	Décongélation	400 W

Le tableau ci-dessous présente, d'une manière générale, les différents temps pour la décongélation et pour le repos (de façon à ce que l'aliment soit uniformément chauffé) en fonction du type et du poids des aliments, et aussi les respectives recommandations.

Aliment	Poids (g)	Temps de décongélation (m)	Temps de repos (m)	Observation
Morceaux de viande, porc, veau, bœuf	100	2-3	5-10	Retourner 1 fois
	200	4-5	5-10	Retourner 1 fois
	500	10-12	10-15	Retourner 2 fois
	1000	21-23	20-30	Retourner 2 fois
	1500	32-34	20-30	Retourner 2 fois
	2000	43-45	25-35	Retourner 3 fois
Viande à l'étouffée	500	8-10	10-15	Retourner 2 fois
	1000	17-19	20-30	Retourner 3 fois
Viande hachée	100	2-4	10-15	Retourner 1 fois
	500	10-14	20-30	Retourner 2 fois
Saucisses	200	4-6	10-15	Retourner 1 fois
	500	9-12	15-20	Retourner 2 fois
Volailles (morceaux)	250	5-6	5-10	Retourner 1 fois
Poulet	1000	20-24	20-30	Retourner 2 fois
Poularde	2500	38-42	25-35	Retourner 3 fois
Filets de poisson	200	4-5	5-10	Retourner 1 fois
Truite	250	5-6	5-10	Retourner 1 fois
Crevettes	100	2-3	5-10	Retourner 1 fois
	500	8-11	15-20	Retourner 2 fois
Fruit	200	4-5	5-10	Retourner 1 fois
	300	8-9	5-10	Retourner 1 fois
	500	11-14	10-20	Retourner 2 fois
Pain	200	4-5	5-10	Retourner 1 fois
	500	10-12	10-15	Retourner 1 fois
	800	15-17	10-20	Retourner 2 fois
Beurre	250	8-10	10-15	
Fromage blanc	250	6-8	10-15	
Crème fraîche	250	7-8	10-15	

Attention ! Lisez attentivement le chapitre « Consignes de sécurité » avant de cuisiner avec votre micro-ondes.

Quand vous cuisinez avec le micro-ondes, suivez les recommandations suivantes :

- Avant de chauffer ou de cuisiner des aliments ayant une **peau** ou une enveloppe (saucisses, pommes de terre, tomates, pommes), **percez-les** avec une fourchette pour qu'ils n'éclatent pas à la cuisson. Coupez l'aliment avant de le préparer.
- Vérifiez que votre récipient est adapté aux micro-ondes avant de l'utiliser (voir chapitre : « Quel type de vaisselle utiliser ? »).
- Certains aliments contiennent peu d'eau et son évaporation rapide dans le four peut faire que ce dernier travaille à vide. L'aliment peut alors carboniser (par exemple en **décongelant du pain** ou en faisant des popcorns). Le four et la vaisselle peuvent être endommagés. Le mieux est de surveiller la cuisson et d'éviter tout dépassement du temps nécessaire.
- Il n'est pas possible de chauffer une grande quantité d'huile (**frire**) dans le micro-ondes.
- Retirez les emballages des **plats préconfectionnés** car ils ne sont pas toujours résistants à la chaleur. Suivez les instructions données par le fabricant.
- **Si vous avez plusieurs récipients** , par exemple des tasses, disposez-les uniformément sur le plateau rotatif.
- Ne fermez pas **les sacs en plastique** avec des liens ou des attaches en métal. Choisissez-les en plastique. Percez le sac en plusieurs endroits pour que la vapeur puisse s'échapper.
- Assurez-vous que les aliments que vous chauffez ou que vous cuisinez atteignent une **température de 70°C**.
- Pendant la cuisson, il est possible que de la **vapeur d'eau** se condense sur la vitre de la porte et que des gouttes s'écoulent. C'est une situation normale, surtout quand la température ambiante est basse. La sécurité

du four n'est pas en cause. Après l'utilisation, essuyez l'eau de condensation.

- Pour chauffer des liquides, utilisez des **récipients avec une grande ouverture**, pour mieux évacuer la vapeur.

Préparez les aliments en suivant les indications et restez vigilant aux temps de cuisson et aux niveaux de puissance qui sont indiqués dans les tableaux.

Les chiffres sont donnés à titre d'indication. Ils peuvent changer en fonction de l'état initial, de la température, de l'humidité et du type d'aliment. Nous vous conseillons d'ajuster les temps et les niveaux de puissance à chaque situation. Selon l'aliment, il faudra allonger ou raccourcir le temps de cuisson, ou monter ou baisser le niveau de puissance.

Cuisiner aux micro-ondes...

1. Plus grande est la quantité des aliments, plus longue est la durée de la cuisson. Remarquez bien :
 - Double de la quantité » double du temps
 - Moitié de la quantité » moitié du temps
2. Plus basse est la température, plus long est le temps de cuisson.
3. Les aliments liquides se chauffent plus rapidement.
4. Une bonne distribution des aliments sur le plateau rotatif facilite une cuisson uniforme. Si vous chauffez en même temps des aliments différents, placez ceux qui sont moins denses au centre du plateau et les plus denses vers l'extérieur de celui-ci.
5. La porte du four peut être ouverte à tout moment. Le four s'éteint alors automatiquement. Pour le remettre en fonctionnement, fermez la porte.
6. Quand ils sont couverts, les aliments cuisent plus rapidement et leurs qualités est mieux préservée. Les micro-ondes doivent pouvoir traverser le couvercle qui doit avoir de petits orifices pour laisser passer la vapeur d'eau.

Cuisiner aux micro-ondes

Tableaux et suggestions – Cuisiner les légumes

Aliment	Quantité (g)	Addition de liquides	Puissance (Watt)	Temps (m)	Temps de repos (m)	Indications
Choux-fleur	500	100 ml	800	9-11	2-3	Couper en rondelles.
Brocolis	300	50 ml	800	6-8	2-3	
Champignons	250	25 ml	800	6-8	2-3	Couvrir
Petits pois et carottes,	300	100 ml	800	7-9	2-3	Couper en morceaux ou en rondelles. Couvrir
Carottes surgelées	250	25 ml	800	8-10	2-3	
Pommes de terre	250	25 ml	800	5-7	2-3	Peler, couper en morceau égaux. Couvrir
Poivron	250	25 ml	800	5-7	2-3	Couper en morceaux ou en rondelles. Couvrir
Poireau	250	50 ml	800	5-7	2-3	
Choux de Bruxelles surgelés	300	50 ml	800	6-8	2-3	Couvrir
Choucroute	250	25 ml	800	8-10	2-3	Couvrir

Tableaux et suggestions – Cuisiner le poisson

Aliment	Quantité (g)	Puissance (Watt)	Temps (m)	Temps de repos (m)	Indications
Filets de poisson	500	600	10-12	3	Couvrir. Retourner quand la moitié du temps est écoulée.
Poisson entier	800	800 400	2-3 7-9	2-3	Couvrir. Retourner quand la moitié du temps est écoulée. Éventuellement, couvrir les extrémités fines du poisson.

Pour obtenir de bons résultats avec le gril, utilisez la grille fournie avec le four.

Positionnez la grille de façon à ce qu'elle n'entre pas en contact avec les surfaces métalliques de la cavité, ce qui provoquerait un arc électrique et pourrait détériorer le four.

INDICATIONS IMPORTANTES :

1. Lors de la première utilisation du gril, un peu de fumée odorante peut se dégager. Elle résulte de l'emploi d'huiles pendant le processus de fabrication.
2. La vitre de la porte atteint des températures très élevées quand le gril est utilisé. **Ne laissez pas les enfants s'approcher.**
3. Nous vous conseillons de porter des gants de cuisine car la grille et les parois de la cavité atteignent des températures très élevées.
4. Le thermostat de sécurité fait que les résistances s'éteignent temporairement lors d'une utilisation prolongée du gril.
5. **Important !** Vous devez vérifier que les récipients que vous utilisez quand vous cuisinez ou faites griller des aliments sont bien adaptés au micro-ondes. Voir le chapitre sur le type de vaisselle !
6. Quand vous utilisez le gril, des éclaboussures de graisse peuvent atteindre la résistance et être brûlées. C'est une situation normale qui ne représente aucun problème de fonctionnement.
7. Nettoyez l'intérieur du four et les accessoires après chaque cuisson, pour que les saletés ne s'incrument pas.

Cuisiner au gril

Tableaux et suggestions – Gril sans micro-ondes

Aliment	Quantité (g)	Temps (m)	Indications
Poisson			
Dorades	800	18-24	Beurrer légèrement. Quand la moitié du temps est écoulée, retourner et ajouter les condiments.
Sardines/rascasse rouge	6-8 unités	15-20	
Viande			
Saucisses	6-8 unités	22-26	Percer et retourner quand la moitié du temps est écoulée.
Hamburgers congelés	3 unités	18-20	Retourner 2 ou 3 fois.
Entrecôte (environ 3 cm d'épaisseur)	400	25-30	Saucer et retourner quand la moitié du temps est écoulée.
Autres			
Toasts	4 unités	1½-3	Surveiller les toasts.
Gratiner des sandwichs	2 unités	5-10	Surveiller le gratin

Préchauffez le gril pendant 2 minutes. Sauf indication contraire, utilisez la grille. Placez-la sur un récipient dans lequel l'eau et la graisse puissent couler. Les temps sont mentionnés à titre d'indication car ils peuvent varier en fonction de la composition des aliments, de leur quantité et de la cuisson demandée. Le poisson et la viande gagnent un goût délicieux si, avant de les griller, vous les badigeonnez d'huile végétale, épices et herbes aromatiques, et si vous les laissez mariner quelques heures. Ne salez qu'après la grillade.

Les saucisses n'éclatent pas si vous les percez préalablement avec une fourchette.







Au milieu du temps de fonctionnement, contrôlez la cuisson, remuez ou retournez si nécessaire.

Le gril est spécialement adapté pour la cuisson de la viande en morceaux et du poisson en filets. Les morceaux fins de viande peuvent être retournés une seule fois, les plus gros plusieurs fois.

Tableaux et suggestions – Micro-ondes + Gril

La fonction Micro-ondes + Gril est idéale pour cuisiner rapidement et dorer en même temps les aliments. Vous pouvez également les gratiner.

Les micro-ondes et le gril fonctionnent simultanément. Les micro-ondes cuisent et le gril gratine.

Plat	Quantité (g)	Vaisselle	Puissance (Watt)	Position	Temps (m)
Pâtes gratinées pizzas	500	Récipient bas	490		12-17 7
Pommes de terres gratinées	800	Récipient bas	1000		20-22
Lasagne	environ 800	Récipient bas	1000		15-20
Tarte au fromage blanc	environ 500	Récipient bas	850		18-20
2 cuisses de poulet, frais (sur la grille)	200 chaque	Récipient bas	660		8-10
Tourte	environ 500	Récipient bas et large	850		17-19
Soupe à l'oignon gratiné	2 tasses de 200	Bol de soupe	660		2-4

Avant d'utiliser de la vaisselle et des récipients dans le micro-ondes, vérifiez qu'ils y sont bien adaptés. Utilisez seulement de la vaisselle adaptée aux micro-ondes.

La vaisselle utilisée pour la fonction combinée doit être adaptée aux micro-ondes et au gril. Voir le chapitre sur le type de vaisselle !

Remarquez que les valeurs sont mentionnées à titre indicatif et qu'elles peuvent varier en fonction du temps initial, de la température, de l'humidité et du type d'aliment.

Si l'aliment n'est pas assez doré, mettez-le 5 ou 10 minutes de plus en fonction gril.

Faites attention aux temps de repos et retournez les morceaux de volaille.

Sauf indications contraires, utilisez le plateau rotatif pour cuisiner.

Les valeurs indiquées dans les tableaux sont valables pour une cavité du four à froid (il n'est pas nécessaire de préchauffer).

Quel type de vaisselle utiliser?

Fonction Micro-ondes

N'oubliez pas que les micro-ondes sont réfléchies par les surfaces métalliques. Le verre, la porcelaine, la terre cuite, le plastique et le papier laissent passer les micro-ondes.

Les récipients ou la vaisselle en métal, ou ayant des parties ou des décorations métalliques, ne doivent donc pas être utilisés dans le micro-ondes. Le verre et la terre cuite avec des **décorations ou des parties métalliques** (comme le verre de plomb) ne doivent pas être utilisés.

L'**idéal** pour cuisiner au four micro-ondes est d'utiliser le verre, la porcelaine ou la terre cuite réfractaires, et le plastique résistant à la chaleur. Le verre et la porcelaine très fins et fragiles doivent être utilisés, peu de temps, pour décongeler ou chauffer des aliments déjà confectionnés.

La vaisselle peut être très chaude car les aliments chauds lui transmettent leur chaleur. Vous devez donc toujours utiliser un **gant de cuisine !**

Testez la vaisselle

Placez la vaisselle dans le four. Si au bout de 20 secondes à la puissance maximum elle ressort froide ou tiède, alors vous pourrez l'utiliser. Elle n'est pas adaptée si elle a beaucoup chauffé ou provoqué un arc électrique.

Fonction Gril

En fonction Gril, la vaisselle doit résister à des températures de 300°C. N'utilisez pas de vaisselle en plastique.

Fonction Micro-ondes + Gril

En fonction Micro-ondes + Gril, la vaisselle doit être adaptée autant aux micro-ondes qu'au gril.

Récipients et papier aluminium

Vous pouvez utiliser des récipients en aluminium ou du papier aluminium dans le four, si vous suivez les consignes suivantes:

- Suivez les recommandations du fabricant figurant sur l'emballage.
- Ces récipients en aluminium ne doivent pas avoir une hauteur supérieure à 3 cm ni entrer en contact avec les parois de la cavité (**distance minimum de 3 cm**). Le couvercle en aluminium doit être retiré.
- Mettez le récipient en aluminium directement sur le plateau rotatif. Si vous utilisez la grille, placez le récipient sur un plateau en porcelaine. Ne mettez jamais le récipient directement sur la grille !
- Le temps de cuisson est plus long car les micro-ondes entrent dans les aliments seulement par le dessus. Dans le doute, n'utilisez que de la vaisselle adaptée aux micro-ondes.
- Le papier aluminium peut être utilisé pour réfléchir les micro-ondes pendant la décongélation. Les aliments délicats, tels que la volaille ou la viande hachée, peuvent être protégés d'un excès de chaleur en recouvrant leurs extrémités de papier aluminium
- **Important :** le papier aluminium ne peut entrer en contact avec les parois de la cavité, cela provoquerait un arc électrique.

Couvercles

Nous vous recommandons d'utiliser des couvercles en verre, en plastique, ou une pellicule adhérente, car ainsi :

1. Vous empêchez une évaporation excessive (principalement pour les cuissons très longues) ;
2. La cuisson est plus rapide ;
3. Les aliments cuits ne sont pas secs ;
4. Le goût est mieux préservé.

Le couvercle doit être percé d'orifices pour éviter toute formation de pression. Les sacs en plastique doivent également avoir des ouvertures. Les biberons, les petits pots pour les bébés et tous les récipients équivalents doivent être chauffés sans couvercle, sinon ils pourraient éclater.

Quel type de vaisselle utiliser?

Tableau – Vaisselle

Le tableau suivant vous indique de manière générale quel type de vaisselle est adapté à chaque situation.

Mode de fonctionnement Type vaisselle	Micro-ondes		Gril	Micro-ondes + Gril
	Décongeler / chauffer	Cuisiner		
Verre et porcelaine 1) Vaisselle non résistante au feu, peut être lavée au lave-vaisselle	oui	oui	non	non
Céramique vitrée Verre et porcelaine résistant au feu	oui	oui	oui	oui
Céramique, vaisselle en grès 2) Avec ou sans verre, sans décorations métalliques	oui	oui	non	non
Vaisselle en terre cuite 2) Avec du verre Sans verre	oui non	oui non	non non	non non
Vaisselle en plastique 2) Résistant à une chaleur de 100°C Résistant à une chaleur de 250°C	oui oui	non oui	non non	non non
Films en plastique 3) Film plastique pour aliments Cellophane	non oui	non oui	non non	non non
Papier, carton, parchemin 4)	oui	non	non	non
Métal Papier aluminium Emballages en aluminium 5) Accessoires (grille)	oui non oui	non oui oui	oui oui oui	non oui oui

1. Sans rebord doré ou argenté et sans verre de plomb.
2. Suivez les indications du fabricant !
3. Ne pas utiliser de liens ou attaches en métal pour fermer les sacs. Perforez les sacs. Utilisez les films en plastique uniquement pour recouvrir.
4. N'utilisez pas d' assiettes en papier ou en carton.
5. Utilisez uniquement des emballages en aluminium peu profonds et sans couvercle. L'aluminium ne doit pas entrer en contact avec les parois de la cavité.

Nettoyage et entretien du four

Le nettoyage est l'unique entretien normalement nécessaire.

Attention ! Le four micro-ondes doit être nettoyé régulièrement, les éclaboussures et petites particules doivent être enlevées. Si vous ne le nettoyez pas régulièrement, la surface du four peut se détériorer, **la vie utile du four sera réduite et une situation dangereuse peut éventuellement survenir.**

Attention ! Le nettoyage doit être effectué quand le four est débranché de l'alimentation électrique. Retirez la prise du mur ou débranchez le circuit d'alimentation du four.

N'utilisez pas de produits de nettoyage agressifs ou abrasifs, ni frottoirs ni objets pointus qui peuvent rayer les parois du four.

N'utilisez pas d'appareils de nettoyage à haute pression ou qui projettent de la vapeur.

Surface avant

Un chiffon humide suffit pour nettoyer le four. S'il est très sale, ajoutez quelques gouttes de produit vaisselle dans l'eau pour humidifier le chiffon. Pour finir, essuyez tout le four avec un chiffon sec.

Pour les fours dont le devant est en aluminium, utilisez un produit doux pour les vitres et un chiffon doux ne laissant pas de fibres. Nettoyez horizontalement sans exercer de pression sur la surface.

Retirez immédiatement les taches de calcaire, graisse, amidon et blanc d'œufs. Elles peuvent provoquer de la corrosion.

Évitez que de l'eau entre dans le four.

Intérieur du four

Après chaque utilisation, nettoyez les parois intérieures avec un chiffon humide. Il est ainsi plus facile d'enlever éclaboussures et particules.

Pour les saletés les plus difficiles à enlever, utilisez un produit de nettoyage non agressif. **N'utilisez pas de sprays pour four ni d'autres produits de nettoyage agressifs ou abrasifs.**

La porte et le devant du four doivent toujours être bien propres pour assurer un fonctionnement correct.

Évitez que de l'eau entre dans les orifices de ventilation du micro-ondes.

Enlevez régulièrement le plateau rotatif et son support pour nettoyer la base de la cavité, en particulier quand des liquides ont débordé.

N'allumez pas le four sans le plateau rotatif et son support.

Si la cavité du four est très sale, placez un verre d'eau sur le plateau rotatif et faites fonctionner le four micro-ondes pendant 2 ou 3 minutes à la puissance maximum. La vapeur ainsi libérée va ramollir les saletés qui seront plus faciles à nettoyer avec un chiffon doux.

Les odeurs désagréables (comme après la cuisson d'un poisson) peuvent être facilement éliminées. Ajoutez quelques gouttes de jus de citron ou de vinaigre dans une tasse d'eau. Mettez une petite cuillère dans la tasse pour éviter une ébullition après coup. Chauffez à la puissance maximum pendant 2 à 3 minutes.

Nettoyage et entretien du four

Plafond du four

Quand le plafond du four est sale, le gril peut être abaissé pour en faciliter le nettoyage.

Attendez que le gril ait refroidi avant de l'abaisser, pour éviter tout danger de brûlure. Procédez comme suit:

1. Faites tourner le support du gril de 90° (1).
2. Abaissez doucement le gril (2). Ne forcez pas excessivement, vous pourriez l'endommager.
3. Quand le plafond est nettoyé, remettez le gril (2) à sa place, puis bloquez-le avec son support en le tournant de 90°.

AVERTISSEMENT IMPORTANT : Le support de la résistance (1) peut tomber lorsque vous le tournez. Si cela se produit, insérez-le dans la fente (1) et tournez-le à 90° de manière à le remettre dans la bonne position (2).

Le couvercle en mica (3) situé dans le plafond doit toujours être propre. Les particules

d'aliments qui s'y accumulent peuvent endommager le four ou provoquer des étincelles.

N'utilisez pas de produits de nettoyage abrasifs ni d'objets pointus.

Ne retirez pas le couvercle en mica, pour éviter tout risque.

Le couvercle en verre de la lampe (4), situé dans le plafond du four, peut être facilement retiré pour être nettoyé. Dévissez-le et nettoyez-le avec de l'eau et un peu de produit vaisselle.

Accessoires

Nettoyez les accessoires après chaque utilisation. S'ils sont très sales, laissez-les d'abord tremper, puis lavez-les avec une brosse et une éponge. Les accessoires peuvent être lavés au lave-vaisselle.

Assurez-vous que le plateau rotatif et son support sont toujours propres. N'allumez pas le four sans le plateau rotatif et son support.

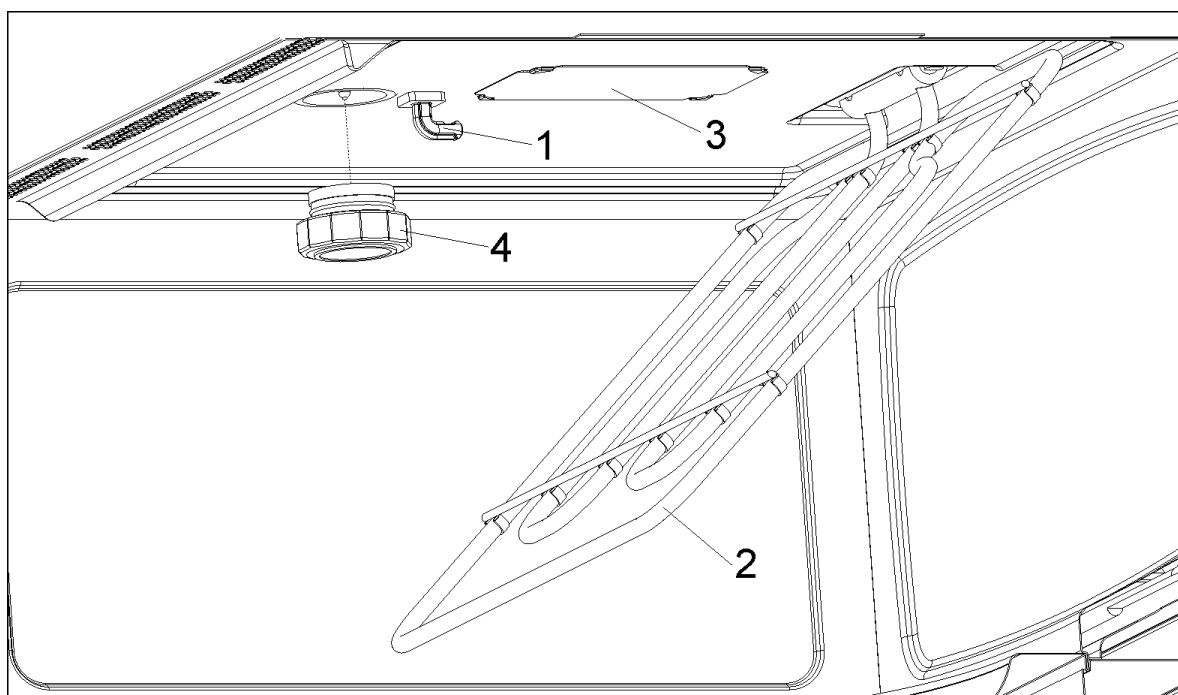

Que faire en cas de mauvais fonctionnement ?

ATTENTION ! Toute réparation ne peut être effectuée que par des techniciens spécialisés. Toute réparation effectuée par des personnes non certifiées par le fabricant peut se révéler dangereuse.

Les problèmes suivants peuvent être corrigés sans appeler l'assistance technique :

- **Le four ne fonctionne pas !** Vérifiez si :
 - La prise est correctement branchée au mur.
 - Le circuit d'alimentation du four est branché.
 - La porte est complètement fermée. Assurez-vous-en au son produit à la fermeture.
 - Il y a des corps étrangers entre la porte et le devant de la cavité.
- **Pendant le fonctionnement du four, des bruits bizarres se font entendre !** Vérifiez si :
 - Des objets métalliques génèrent des arcs électriques à l'intérieur du four (voir chapitre sur le type de vaisselle).
 - La vaisselle entre en contact avec les parois du four.
 - Des ustensiles de cuisine se trouvent à l'intérieur du four.
- **Les aliments ne chauffent pas ou chauffent très lentement !** Vérifiez si :
 - Vous avez utilisé de la vaisselle en métal.
 - Vous avez sélectionné un temps de fonctionnement et une puissance appropriés.
 - Vous avez placé à l'intérieur du four une quantité d'aliments plus importante ou plus froide que d'habitude.

- **L'aliment est excessivement chaud, desséché ou brûlé !** Vérifiez que vous avez sélectionné le temps de fonctionnement et le niveau de puissance appropriés.
- **Un bruit se fait entendre à la fin d'un fonctionnement !** Ceci n'est pas un problème. Le ventilateur de réfrigération continue de fonctionner un moment. Il se débranche quand la température est suffisamment basse.
- **Le four fonctionne mais l'éclairage intérieur ne s'allume pas !** Si toutes les fonctions travaillent correctement, vous devez probablement changer la lampe. Vous pouvez continuer à utiliser l'appareil.

Remplacement de la lampe

Pour remplacer la lampe, procédez de la façon suivante:

- Débranchez le four de l'alimentation électrique, en retirant la prise du mur ou en coupant le circuit d'alimentation du four.
- Dévissez et enlevez le couvercle en verre de la lampe (1).
- Retirez la lampe halogène (2). **Attention ! La lampe peut être très chaude.**
- Installez une nouvelle lampe G4 / 12V / 20W. **Attention ! Ne touchez pas la surface de la lampe directement avec les doigts car cela l'endommage.** Suivez les instructions du fabricant de la lampe.
- Revissez le couvercle en verre de la lampe (1).
- Rebranchez le four à l'alimentation électrique.

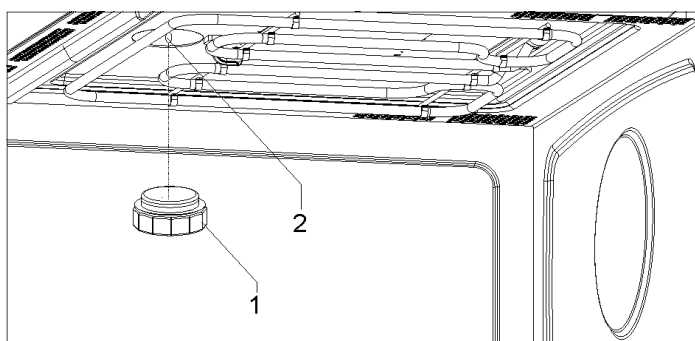

Spécifications

- Tension AC..... 230-240 V / 50 Hz
- Puissance requise..... 3300 W
- Puissance du gril..... 1500 W
- Puissance de sortie des micro-ondes..... 1000 W
- Fréquence des micro-ondes..... 2450 MHz
- Dimensions hors-tout (Longueur×Hauteur×Profondeur)..... 595 × 455 × 542 mm
- Dimensions de la cavité (L×H×P)..... 420 × 210 × 390 mm
- Capacité du four..... 38 l
- Poids..... 35 kg

Estimado Cliente:

En primer lugar, queremos agradecerle su preferencia por nuestro producto. Estamos seguros de que este horno microondas moderno, funcional y práctico, fabricado con materiales de primera calidad, irá a satisfacer sus expectativas.

Solicitamos una lectura atenta de las instrucciones que constan en este libro, que le permitirán obtener un mejor resultado en la utilización de su horno microondas.

CONSERVE LA DOCUMENTACIÓN DE ESTE PRODUCTO PARA CONSULTAS FUTURAS.

Tenga el manual de instrucciones siempre a mano. ¡Si cede el aparato a terceros, entrégueles también el correspondiente manual!

Indicaciones sobre protección medioambiental

Eliminación del embalaje



El embalaje está marcado con el Punto Verde.

Para eliminar todos los materiales de embalaje, tales como el cartón, el poliuretano expandido y las películas, utilice los contenedores adecuados. De este modo se garantiza la reutilización de los materiales de embalaje.



Eliminación de aparatos fuera de uso

La directiva Europea 2002/96/CE referente a la gestión de Residuos de Aparatos Eléctricos y Electrónicos (RAEEE), prevé que los electrodomésticos no deben ser tirados en el flujo normal de los residuos sólidos urbanos.

Los aparatos desactualizados deben ser recogidos separadamente para optimizar la tasa de recuperación y reciclaje de los materiales que los componen e impedir potenciales daños a la salud humana y al medioambiente. El símbolo constituido por un contenedor de basura marcado con una cruz debe colocarse en todos los productos de forma a recordar la obligatoriedad de una recogida separada.

Los consumidores deben contactar las autoridades locales o los puntos de venta para solicitar información referente al local adecuado donde deben depositar los electrodomésticos viejos.

Antes de eliminar su aparato, inutilícelo. Tire el cable de alimentación, córtelo y elimínelo.

Instrucciones de instalación.....	50
Antes de la instalación.....	50
Instalación eléctrica.....	50
Tras la instalación.....	50
Indicaciones de seguridad.....	51
Las ventajas de las microondas.....	53
Descripción del horno.....	54
Descripción de las Funciones.....	54
Funciones Básicas.....	55
Microondas.....	55
Grill.....	55
Microondas + Grill.....	56
Función Pizza.....	56
Utilizando el Plato Tostador.....	57
Descongelación.....	58
Indicaciones generales para la descongelación.....	58
Cocinar con microondas.....	60
Cocinar con Grill.....	62
¿Qué tipo de vajilla se puede utilizar?.....	65
Función microondas.....	65
Función grill.....	65
Función microondas + grill.....	65
Recipientes y películas de aluminio.....	65
Tapas.....	65
Limpieza y Mantenimiento del horno.....	67
Superficie frontal.....	67
Interior del horno.....	67
Accesorios.....	68
¿Qué hacer en caso de fallo de funcionamiento?.....	69
Sustitución de la Bombilla.....	69
Características técnicas.....	70
Especificaciones.....	70
Instalación.....	94

Instrucciones de instalación

Antes de la instalación

Comprobar que la tensión de alimentación indicada en la placa de características corresponde a la tensión de su instalación.

Abra la puerta y **retire todos los accesorios** y el material de embalaje.

¡No retire la tapa de mica situada en el techo de la cavidad! Esa tapa evita que las grasas y los pedazos de alimentos causen daños al generador de microondas.

¡Atención! La superficie frontal del horno puede estar envuelta en una **película de protección**. Antes de la primera utilización, retire esta película cuidadosamente, empezando por la parte inferior.

Asegúrese de que el horno no está dañado. Compruebe si la puerta del horno cierra correctamente y si el interior de la puerta y el frente de la cavidad no están dañadas. En caso de daños, contacte el Servicio de Asistencia Técnica.

NO UTILICE EL HORNO si el cable de alimentación o la clavija están dañados, si el horno no funciona correctamente o si ha sufrido daños o caído. Contacte el Servicio de Asistencia Técnica.

Coloque el horno sobre una superficie plana y estable. El horno no debe colocarse cerca de elementos de calor, radios y televisores.

Durante la instalación, asegúrese de que el cable de alimentación no entra en contacto con humedad, objetos con aristas vivas o la parte trasera del horno, pues las elevadas temperaturas pueden dañar el cable.

Atención: tras la instalación del horno hay que asegurar el acceso a la clavija.

Instalación eléctrica

De acuerdo con la legislación vigente, la instalación eléctrica de este aparato debe llevarla a cabo personal cualificado.

Antes de enchufar el microondas, compruebe que el voltaje y la frecuencia de su toma de corriente coincidan con los indicados en la placa de características situada en la parte frontal del hueco del aparato, y en el certificado de garantía, que debe conservar junto con este manual.

El aparato se conecta a través de un enchufe (siempre que haya acceso) o mediante un interruptor omnipolar que debe ser resistente al voltaje de la toma y tener una distancia de apertura entre sus contactos de 3mm como mínimo. Esto garantizará la desconexión del microondas en caso de emergencia o al limpiarlo.

El aparato debe estar conectado a tierra de acuerdo con las regulaciones de seguridad para sistemas eléctricos.

ATENCIÓN: ES OBLIGATORIO QUE EL HORNO TENGA CONEXIÓN A TIERRA.

En caso de tener que sustituir el cable eléctrico flexible que se proporciona con el microondas, un técnico del Servicio Postventa deberá realizar esta tarea, ya que requiere el uso de herramientas especiales.

El fabricante y los revendedores declinan toda responsabilidad por eventuales daños causados a personas, animales o bienes en el caso de que se compruebe la inobservancia de estas instrucciones de instalación.

Tras la instalación

El horno sólo funciona si la puerta está correctamente cerrada.

Antes de la primera utilización, limpie el interior del horno y los accesorios, siguiendo las indicaciones relativas a la limpieza que aparecen en el punto "Limpieza y Mantenimiento del horno".

Encaje el Acoplamiento en el centro de la cavidad del horno y sobreponga el Anillo Rotativo y el Plato Rotativo, hasta que este encaje. Siempre que haga uso del microondas es necesario que, tanto el plato rotativo como los respectivos accesorios, estén en el interior y correctamente colocados. **El plato rotativo puede girar en ambos sentidos.**

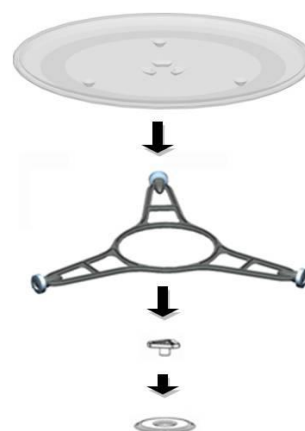

Durante la instalación, seguir las instrucciones indicadas no final do manual.

Indicaciones de seguridad



- **¡Atención!** No deje el horno sin vigilancia, especialmente cuando se usa papel, plástico u otros materiales combustibles. Estos materiales pueden carbonizarse e incendiarse. **¡RIESGO DE INCENDIO!**
- **¡Atención!** Si observa humo o fuego, mantenga la puerta cerrada, para ahogar las llamas. Desconecte el horno y retire la clavija de la toma o corte la alimentación del horno.
- **¡Atención!** No caliente alcohol puro o bebidas alcohólicas en el microondas. **¡RIESGO DE INCENDIO!**
- **¡Atención!** No caliente líquidos u otros alimentos en recipientes cerrados, pues estos podrán explotar fácilmente.
- **¡Atención!** Este aparato no se destina al uso por personas (incluso niños) con capacidades físicas, sensoriales o mentales disminuidas, ni con falta de experiencia o conocimientos, a menos que exista la supervisión o la instrucción respecto al uso del aparato por una persona responsable por su seguridad.
- **¡Atención!** Los niños deben ser vigilados para que no jueguen con el aparato.
- **¡Atención!** Si el horno posee un modo de funcionamiento combinado (microondas con otros medios de calentamiento), no permitir que los niños usen el horno sin la supervisión de un adulto debido a las altas temperaturas generadas.
- **¡Atención!** El horno no puede utilizarse si:
 - La puerta no cierra correctamente;
 - Las bisagras de la puerta están dañadas;
 - Las superficies de contacto entre la puerta y el frente están dañadas;
 - El cristal de la ventana está dañado;
 - Hay frecuentemente arco eléctrico en el interior, sin que haya presencia de ningún objeto de metal.

El horno **sólo puede volver a ser utilizado** después de haber sido reparado por un técnico del Servicio de Asistencia Técnica.

- Durante su uso el aparato puede calentarse. Tenga cuidado y evite tocar los elementos calientes situados en el interior del horno.
- Atención: Las partes accesibles pueden calentarse durante el uso. Mantenga a los niños alejados.
- No utilice productos abrasivos, ni espátulas afiladas de metal para limpiar las puertas de cristal del horno, ya que puede rallar la superficie lo que puede provocar la rotura del cristal.

¡Cuidado!

- **Caliente los alimentos de los bebés siempre en biberones, frascos o botellas sin tapa ni tetina. Después de haber calentado el alimento, remueva o agite bien para que el calor se distribuya de modo uniforme. Compruebe la temperatura del alimento antes dárselo al niño. ¡PELIGRO DE QUEMADURA!**
- Para evitar que los alimentos se calienten demasiado o puedan arder, es muy importante no seleccionar períodos de tiempo largos, ni niveles de potencia demasiado elevados, cuando **calienta pequeñas cantidades de alimentos**. Por ejemplo, un pan puede arder al cabo de 3 minutos si se ha seleccionado una potencia demasiado alta.
- Para tostar, utilice solamente la función grill y vigile siempre el horno. Si utiliza una función combinada para tostar, el pan se incendia en muy poco tiempo.
- Nunca pille los cables de alimentación de otros aparatos eléctricos en la puerta caliente del horno. El aislamiento del cable puede derretirse. **¡Peligro de cortocircuito!**

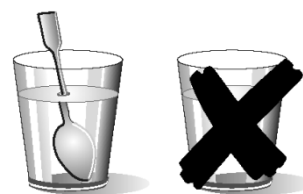

¡Cuidado al calentar líquidos!

Cuando los líquidos (agua, café, té, leche, etc.) se encuentran casi a punto de ebullición dentro del horno y se retiran repentinamente, estos pueden ser proyectados hacia fuera del recipiente. **¡PELIGRO DE LESIONES Y QUEMADURAS!**

Para evitar este tipo de situaciones, cuando caliente líquidos, coloque una cuchara de té o una varilla de cristal en el recipiente.

Indicaciones de seguridad

¡Este horno se destina exclusivamente a uso doméstico!

Utilice el horno exclusivamente para la preparación de comidas.

Procediendo según las indicaciones siguientes evita daños en el horno y otras situaciones peligrosas:

- No ponga el horno en marcha sin el **acoplamiento**, el **anillo rotativo** y el respectivo **plato**.
- **No conecte el microondas en vacío**. Este puede quedar en sobrecarga y estropearse, en el caso de que no haya alimentos en el interior. **¡RIESGO DE DAÑOS!**
- **Para efectuar pruebas de programación** del horno, coloque un vaso de agua en el interior del horno. El agua absorberá las microondas y el horno no se dañará.
- No tape ni obstruya los **orificios de ventilación**.
- Utilice solamente **vajilla adecuada** para microondas. Antes de utilizar vajilla y recipientes en el microondas, compruebe si estos son adecuados (ver capítulo sobre el tipo de vajilla).
- **¡No retire la tapa de mica situada en el techo de la cavidad!** Esa tapa evita que las grasas y los pedazos de alimentos dañen el generador de microondas.
- No guarde ningún **objeto inflamable** en el interior del horno, pues puede arder si lo conecta.
- No use el horno como **despensa**.
- Los **huevos con cáscara** y los **huevos cocidos enteros** no se deben calentar en hornos microondas porque pueden explotar.
- No use el horno para **freír en baño de aceite**, pues es imposible controlar la temperatura del aceite bajo la acción de las microondas.
- **Para evitar quemaduras**, use siempre guantes de cocina para manipular los recipientes y tocar el horno.
- **No se apoye ni se siente en la puerta abierta del horno**. Esto puede causar daños al horno, en especial a la zona de las bisagras. La puerta soporta un máximo de 8 kg.

- **El plato rotativo y las parrillas soportan una carga máxima de 8 kg**. No exceda esta carga para evitar daños.

Limpieza:

- **¡Atención!** El horno microondas debe limpiarse regularmente, debiendo retirarse todos los restos de comida (ver capítulo sobre Limpieza del Horno). En el caso de que no se mantenga el horno microondas debidamente limpio, puede producirse el deterioro de su superficie, **pudiendo reducir la vida útil del horno y eventualmente resultar en una situación peligrosa**.
- **¡Atención!** No utilice limpiadores abrasivos ni rascadores de metal afilados para limpiar el vidrio de la puerta del horno, pues pueden dañar la superficie y romper el vidrio.
- Las superficies de contacto de la puerta (el frente de la cavidad y la parte interior de la puerta) tienen que mantenerse bastante limpias, de modo a garantizar el correcto funcionamiento.
- Por favor, tenga en cuenta las indicaciones relativas a la limpieza constantes en el punto "Limpieza y Mantenimiento del horno".

En caso de reparación:

- **¡Atención – Microondas! No se debe retirar la protección exterior**. Cualquier reparación o mantenimiento efectuado por personas no autorizadas por el fabricante es peligrosa.
- Si el cable de alimentación se estropea, debe ser sustituido por el fabricante, por agentes autorizados o por técnicos cualificados para esta tarea, de forma a evitar situaciones peligrosas y porque son necesarias herramientas especiales.
- Las reparaciones y mantenimiento, especialmente en piezas bajo tensión, sólo pueden ser efectuadas por técnicos autorizados por el fabricante.

En la cocina convencional, el calor radiado por las resistencias o quemadores de gas penetra lentamente en los alimentos, de fuera a dentro. Existe por ello una gran pérdida de energía en el calentamiento del aire, componentes del horno y recipientes.

En el microondas, el calor es generado por los propios alimentos, es decir, el calor pasa del interior al exterior. No existe ninguna pérdida de calor hacia el aire, paredes de la cavidad y recipientes (en el caso de que sean adecuados para hornos microondas), o sea, sólo se calienta el alimento.

En resumen, los hornos microondas presentan las siguientes ventajas:

1. Ahorro de tiempo de cocción; en general reducción de hasta 3/4 del tiempo en relación a la cocción convencional.
2. Descongelación ultrarrápida de alimentos, reduciendo el peligro de desarrollo de bacterias.
3. Ahorro de energía.
4. Conservación del valor nutritivo de los alimentos debido a la reducción del tiempo de cocción.
5. Fácil limpieza.

Modo de funcionamiento del horno microondas

En el horno microondas existe una válvula de alta tensión, llamada magnetrón, que convierte la energía eléctrica en energía de microondas. Estas ondas electromagnéticas son canalizadas hacia el interior del horno a través de una guía de ondas y distribuidas por un esparcidor metálico o a través de un plato rotativo.

Dentro del horno, las microondas se propagan en todos los sentidos y son reflejadas por las paredes metálicas, penetrando uniformemente en los alimentos.

Por qué se calientan los alimentos

La mayor parte de los alimentos contienen agua cuyas moléculas vibran por acción de las microondas.

El roce entre moléculas origina calor que eleva la temperatura de los alimentos, descongelándolos, cocinándolos o manteniéndolos calientes.

Como se forma el calor en el interior de los alimentos:

- Estos pueden ser cocinados sin, o con pocos, líquidos o grasas;
- Descongelar, calentar o cocinar en el horno microondas es más rápido que en un horno convencional;
- Se conservan las vitaminas, los minerales y las sustancias nutritivas;
- No se altera el color natural, ni el aroma.

Las microondas pasan a través de porcelana, cristal, cartón o plástico, pero no atraviesan el metal. Por ese motivo, no utilice en el horno de microondas recipientes metálicos o recipientes que tengan partes metálicas.

Las microondas son reflejadas por el metal...

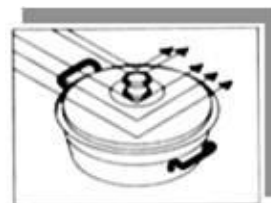

...atraviesan el cristal y la porcelana...

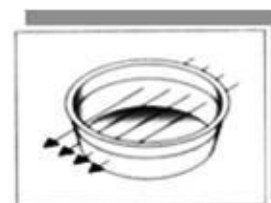

...y son absorbidos por los alimentos.



Descripción del horno

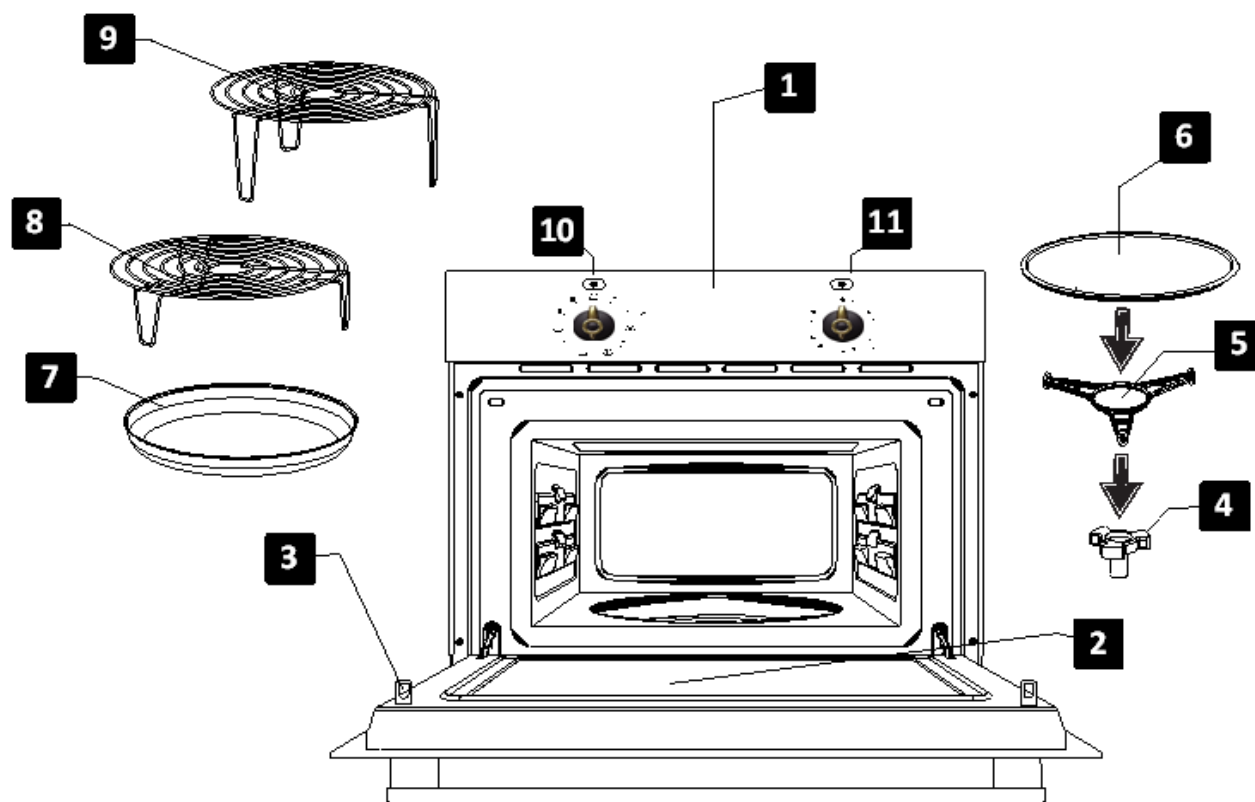

- | | |
|-----------------------------|-----------------------------|
| 1. – Panel de mandos | 7. – Plato Tostador |
| 2. – Cristal de la puerta | 8. – Parrilla baja |
| 3. – Lengüeta | 9. – Parrilla alta |
| 4. – Acoplamiento del motor | 10. - Selector de funciones |
| 5. – Anillo rotativo | 11. - Selector de tiempo |
| 6. – Plato Rotativo | |

Descripción de las Funciones

Símbolo	Descripción	Potencia	Alimentos
	Mantener Caliente	190W	Descongelación lenta para alimentos delicados, mantener caliente
	Descongelar	360W	Cocinar con poco calor, rehogar arroz Descongelación rápida
	Mínima	570W	Derretir mantequilla Calentar alimento para bebé
	Media	810W	Cocinar verduras y alimentos Cocinar y calentar cuidadosamente, Calentar y cocinar pequeñas cantidades Calentar alimentos delicados
	Máxima	1000W	Cocinar y calentar deprisa líquidos y alimentos precocinados,
	1	300W	Gratinar tostadas
	2	490W	Cocinar al grill aves y carne. Pizzas.
	3	660W	Cocinar pasteles de carne y gratinados
	4	850W	Preparación de redondo de carne
	5	1000W	Gratinado de patatas
	Grill	----	Grillados

Microondas

Utilice esta función para cocer y calentar verduras, patatas, arroz, pescado y carne.

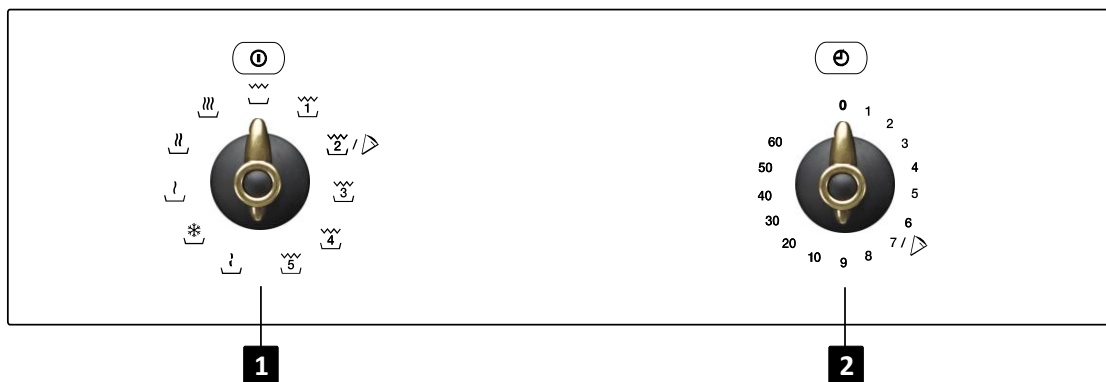

1. Gire el **selector de funciones** hasta colocarlo en la función **Microondas**.

2. Fije el tiempo de funcionamiento con el **selector de tiempo**.

Grill

Utilice esta función para dorar rápidamente la superficie de los alimentos.

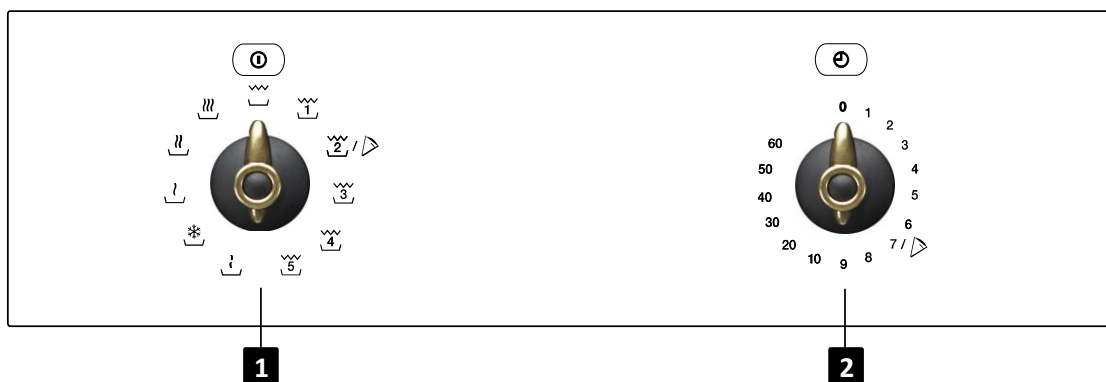

1. Gire el **selector de funciones** hasta colocarlo en la función **Grill**.

2. Fije el tiempo de funcionamiento con el **selector de tiempo**.

Funciones Básicas

Microondas + Grill

Utilice esta función para cocinar lasaña, aves, patatas asadas y gratinados.



1. Gire el **selector de funciones** hasta colocarlo en la función **Microondas + Grill**.

2. Fije el tiempo de funcionamiento con el **selector de tiempo**.

Función Pizza

Utilice esta función para cocinar pizzas.

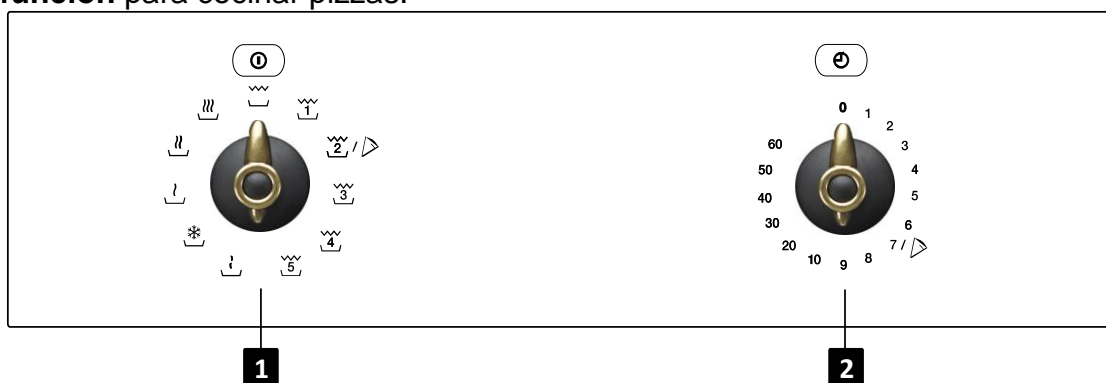

1. Gire el **selector de funciones** hasta colocarlo en la función microondas+Grill (posición 2).

2. Fije el tiempo tiempo requerido (7 minutos) con el **selector de tiempo**.

Utilizando el Plato Tostador

Normalmente cuando se cocinan comidas como pizzas o pasteles en el grill o en el horno microondas, la masa o la pasta se queda húmeda. Esto se puede evitar utilizando un plato tostador. Como la parte inferior del plato tostador alcanza temperaturas altas, la corteza se vuelve crujiente y dorada.

El plato tostador también se puede utilizar para panceta, huevos, salchichas, etc.

NOTAS MUY IMPORTANTES:

- Utilizar en todo momento manoplas especiales para horno ya que el plato tostador se calienta mucho.
- No colocar nunca el plato tostador en el horno sin la Base de cerámica.
- No colocar recipientes en el plato tostador que no sean resistentes al calor (por ejemplo: cuencos de plástico).

Cómo cocinar con el plato tostador:

1. Precalentar el plato tostador seleccionando la función de Microondas y Grill de 3 a 5 minutos con potencia de microondas de 70%.
2. Extender aceite por el plato tostador para que se doren bien los alimentos.
3. Colocar los alimentos en el plato tostador. Usted puede colocar alimentos congelados (como pizza congelada) sin descongelar previamente.
4. Colocar el plato tostador sobre la Base de cerámica.
5. Seleccionar las funciones MICROONDAS y GRILL y el tiempo de cocción como se ha descrito anteriormente. Los Tiempos de Cocción y de Reposo recomendados son descritos en la tabla siguiente.

Comida	Peso	Tiempo de Cocción	Tiempo de Reposo	Recomendaciones
Pizza	200 g	5 min	---	El tiempo de cocción es aplicable a pizzas de masa fina. Para pizzas precocinadas, incrementar el tiempo un minuto.
	300 g	6 min	---	
	400 g	7 min	---	
Quiches y Pasteles	200 g	5 min	2 min	El tiempo de reposo permitirá que la temperatura se estabilice.
	300 g	6 min	2 min	
	400 g	8 min	2 min	
Hamburguesas	---	5 min	---	Dar la vuelta a las hamburguesas una o dos veces para conseguir que se doren ambos lados.
Patatas fritas de horno	400 g	6 min	---	Dar la vuelta a las patatas fritas para evitar que se quemen.

Cómo limpiar el plato tostador

La mejor manera de limpiar el plato tostador es lavarlo con agua caliente y detergente y aclararlo con agua limpia. No utilizar estropajos o abrasivos ya que puede dañar la capa superior.

NOTAS MUY IMPORTANTES:

- Como el plato tostador tiene una capa de Teflón, ésta puede dañarse si se utiliza de manera incorrecta.
- Nunca cortar alimentos en el plato. Retirar los alimentos del plato antes de cortar.
- Dar vueltas a los alimentos preferiblemente con una espátula de plástico o de madera.



Descongelación

Indicaciones generales para la descongelación

1. Para la descongelación, utilice solamente vajilla adecuada para microondas (porcelana, cristal, plástico adecuado).
2. La función Descongelación por peso y las tablas se refieren a la descongelación de alimentos crudos.
3. El tiempo de descongelación depende de la cantidad y de la altura del alimento. Cuando congele los alimentos, tenga en cuenta el proceso de descongelación. Distribuya el alimento en partes iguales al tamaño del recipiente.
4. Distribuya lo mejor posible el alimento en el interior del horno. Las partes más gruesas de pescado o de los muslos de pollo deben estar vueltas hacia fuera. Puede proteger las partes más delicadas con una hoja de aluminio. **Importante:** la hoja de aluminio no puede entrar en contacto con las paredes de la cavidad, pues puede causar arco eléctrico.
5. Las piezas más densas deben ser vueltas varias veces.
6. Distribuya el alimento congelado del modo más uniforme posible, pues las partes más estrechas y finas se descongelan más deprisa que las partes más gruesas y altas.
7. Los alimentos ricos en grasa, como la mantequilla, el requesón y la nata, no se deben descongelar totalmente. Si están a temperatura ambiente, en pocos minutos estarán listos para ser servidos. En el caso de la nata ultracongelada, si hubiera pequeños pedazos de hielo, hay que batirla antes de consumirla.
8. Coloque las aves sobre un plato vuelto para que la salsa de la carne pueda escurrir más fácilmente.
9. El pan debe ser envuelto en una servilleta, para no secar demasiado.
10. Dé la vuelta a los alimentos a intervalos regulares.
11. Retire el alimento congelado de su embalaje y no se olvide de retirar los clips de metal, en el caso de que existan. En el caso de los recipientes que sirven para guardar los alimentos en el congelador y que también pueden ser utilizados para calentar y cocinar, retire solamente la tapa. En los demás casos, coloque los alimentos en recipientes adecuados para hornos microondas.
12. El líquido resultante de la descongelación, principalmente de las aves, debe tirarse y en ningún caso puede entrar en contacto con los demás alimentos.
13. Tenga en cuenta que, en la función de descongelación automática, es necesario un tiempo de reposo, hasta que el alimento esté completamente descongelado.

Descongelación

Para descongelar comida, seleccione la función microondas y uno de los dos niveles de potencia indicados a continuación:

Posición	Nivel de Potencia	Potencia
	Descongelar / mantener caliente	200 W
	Descongelar	400 W

La siguiente tabla presenta, de un modo general, los diferentes tiempos de descongelación y de reposo (de modo a garantizar que el alimento alcance una temperatura uniforme) en función del tipo y del peso de los alimentos, y también las respectivas recomendaciones.

Alimento	Peso (g)	Tiempo de descongelación (min)	Tiempo de reposo (min)	Observación
Pedazos de carne, cerdo, ternera, buey.	100	2-3	5-10	Dar la vuelta 1 x
	200	4-5	5-10	Dar la vuelta 1 x
	500	10-12	10-15	Dar la vuelta 2 x
	1000	21-23	20-30	Dar la vuelta 2 x
	1500	32-34	20-30	Dar la vuelta 2 x
	2000	43-45	25-35	Dar la vuelta 3 x
Carne estofada	500	8-10	10-15	Dar la vuelta 2 x
	1000	17-19	20-30	Dar la vuelta 3 x
Carne picada	100	2-4	10-15	Dar la vuelta 2 x
	500	10-14	20-30	Dar la vuelta 3 x
Salchicha	200	4-6	10-15	Dar la vuelta 2 x
	500	9-12	15-20	Dar la vuelta 1 x
Aves, partes de aves	250	5-6	5-10	Dar la vuelta 1 x
Pollo	1000	20-24	20-30	Dar la vuelta 2 x
	2500	38-42	25-35	Dar la vuelta 3 x
Filete de pescado	200	4-5	5-10	Dar la vuelta 1 x
Trucha	250	5-6	5-10	Dar la vuelta 1 x
Gambas	100	2-3	5-10	Dar la vuelta 1 x
	500	8-11	15-20	Dar la vuelta 2 x
Fruta	200	4-5	5-10	Dar la vuelta 1 x
	300	8-9	5-10	Dar la vuelta 1 x
	500	11-14	10-20	Dar la vuelta 2 x
Pan	200	4-5	5-10	Dar la vuelta 1 x
	500	10-12	10-15	Dar la vuelta 1 x
	800	15-17	10-20	Dar la vuelta 2 x
Mantequilla	250	8-10	10-15	
Requesón	250	6-8	10-15	
Nata	250	7-8	10-15	

Cocinar con microondas

¡Atención! Lea atentamente el capítulo “Indicaciones de Seguridad” antes de cocinar con microondas.

Siga las siguientes recomendaciones al cocinar con microondas:

- Antes de calentar o cocinar alimentos con cáscara o **piel** (p. ej. manzanas, tomates, patatas, salchichas) **píquelos**, para que no revienten. Corte el alimento antes de iniciar su preparación.
- Antes de utilizar un recipiente, compruebe si el mismo es adecuado para microondas (ver capítulo sobre el tipo de vajilla).
- Al confeccionar alimentos con poca humedad (p. ej. **descongelar pan**, hacer palomitas, etc.) se produce una evaporación rápida. El horno funciona de este modo en vacío y el alimento puede carbonizarse. Esta situación puede causar daños al horno y a la vajilla. De este modo, ajuste solamente el tiempo necesario y vigile la cocción.
- No se puede calentar grandes cantidades de aceite (**freír**) en el microondas.
- Retire los **platos precocinados de sus envases**, pues estos no siempre son resistentes al calor. Siga las instrucciones dadas por el fabricante.
- **Si tiene varios recipientes**, como por ejemplo tazas, dispóngalos uniformemente sobre el plato rotativo.
- No cierre las **bolsas de plástico con** pinzas de metal, pero sí con pinzas de plástico. Perfore varias veces la bolsa para que el vapor pueda salir fácilmente.
- Al calentar o cocinar alimentos, asegúrese de que alcanzan una **temperatura mínima de 70°C**.
- Durante la cocción puede haber formación de **vapor de agua** en el cristal de la puerta y eventualmente acabar por condensarse. Esta situación es normal y puede ser incluso más significativa si la temperatura ambiente es baja. La seguridad del horno no está en cuestión. Después de la cocción, limpie el agua resultante de la condensación.

- Cuando caliente líquidos, utilice **recipientes con una gran apertura**, para que el vapor se pueda evaporar fácilmente.

Prepare los alimentos de acuerdo con las indicaciones y tenga en cuenta los tiempos de cocción y los niveles de potencia indicados en las tablas.

Tenga en cuenta que los valores referidos son sólo indicativos y que pueden variar en función del estado inicial, de la temperatura, de la humedad y del tipo de alimento. Es aconsejable ajustar los tiempos y los niveles de potencia a cada situación. En función del alimento, hay que aumentar o acortar los tiempos de cocción, o entonces subir o bajar el nivel de potencia.

Cocinar con microondas...

1. Cuanto mayor es la cantidad de los alimentos, más largo es el tiempo de cocción. Tenga en cuenta que:

- Doble de la cantidad » doble del tiempo
- Mitad de la cantidad » mitad del tiempo

2. Cuanto menor es la temperatura, mayor es el tiempo de cocción.

3. Los alimentos líquidos se calientan más deprisa.

4. Una buena distribución de los alimentos sobre el plato rotativo facilita una cocción uniforme. Si coloca los alimentos densos en la parte exterior del plato y los menos densos en el centro del plato, podrá calentar diferentes tipos de alimentos simultáneamente.

5. La puerta del horno puede abrirse en cualquier momento. El horno se desconecta automáticamente. El microondas sólo sigue funcionando si cierra la puerta.

6. Los alimentos tapados requieren menos tiempo de cocción, además de preservar mejor las propias características. La tapa tiene que dejar pasar las microondas y tener pequeños orificios que permitan la salida del vapor.

Tablas y sugerencias – Cocinar verduras

Alimento	Cantidad (g)	Adición de líquidos	Potencia (Watt)	Tiempo (min.)	Tiempo de reposo (min.)	Indicaciones
Coliflor	500	100 ml	800	9-11	2-3	Cortar a rodajas. Tapar
Brócoli	300	50 ml	800	6-8	2-3	
Champiñones	250	25 ml	800	6-8	2-3	
Guisantes y zanahorias,	300	100 ml	800	7-9	2-3	Cortar en cubos o a rodajas. Tapar
Zanahorias congeladas	250	25 ml	800	8-10	2-3	
Patatas	250	25 ml	800	5-7	2-3	Pelar, cortar en partes iguales. Tapar
Pimiento	250	25 ml	800	5-7	2-3	Cortar a pedazos o a rodajas. Tapar
Puerro	250	50 ml	800	5-7	2-3	
Col de Bruselas, congelada	300	50 ml	800	6-8	2-3	Tapar
Repollo	250	25 ml	800	8-10	2-3	Tapar

Tablas y sugerencias – Cocinar pescado

Alimento	Cantidad (g)	Potencia (Watt)	Tiempo (min.)	Tiempo en reposo (min.)	Indicaciones
Filetes de pescado	500	600	10-12	3	Cocinar tapado. Dar la vuelta una vez transcurrida la mitad del tiempo.
Pescado entero	800	800 400	2-3 7-9	2-3	Cocinar tapado. Dar la vuelta una vez transcurrida del tiempo. Eventualmente cubrir las extremidades finas del pescado.

Cocinar con Grill

Para obtener buenos resultados con el grill, utilice el grill suministrado conjuntamente con el horno.

INDICACIONES IMPORTANTES:

1. Cuando el grill se utiliza por primera vez se observa la formación de algún humo y olor, que resultan de la utilización de aceites durante el proceso de fabricación.
2. El cristal de la puerta alcanza temperaturas muy altas durante la utilización del grill.
Mantenga los niños alejados.
3. Durante el funcionamiento del grill, las paredes de la cavidad y el grill alcanzan temperaturas muy elevadas. Es aconsejable la utilización de guantes de cocina.
4. Durante una utilización más prolongada del grill es normal que las resistencias se desconecten temporalmente, debido al termostato de seguridad.
5. **¡Importante!** Cuando los alimentos se hacen al grill o se cocinan en recipientes hay que comprobar si el recipiente es o no adecuado. ¡Ver capítulo sobre el tipo de vajilla!
6. Al utilizar el grill es posible que las salpicaduras de grasa lleguen a la resistencia y se quemen. Esta es una situación normal y no representa ningún tipo de fallo de funcionamiento.
7. Tras cada cocción, limpie el interior y los accesorios, para que la suciedad no quede incrustada.

Tablas y sugerencias – Grill sin microondas

Alimento	Cantidad (g)	Tiempo (min.)	Indicaciones
Pescado			
Dorada	800	18-24	Unte ligeramente con mantequilla. Una vez transcurrida la mitad del tiempo dé la vuelta y unte con condimentos.
Sardina/cabracho	6-8 unid.	15-20	
Carne			
Salchicha	6-8 unid.	22-26	Pique una vez transcurrida la mitad del tiempo de cocción y dé la vuelta.
Hamburguesa congelada	3 unid.	18-20	Volver 2 – 3x
Entrecot (aprox. 3 cm de espesura)	400	25-30	Una vez transcurrida la mitad del tiempo unte y dé la vuelta.
Demás			
Tostadas	4 unid.	1½-3	Vigile las tostadas.
Gratinar sandwiches	2 unid.	5-10	Vigile el gratinado.

Caliente previamente el grill durante 2 minutos. Si no hay ninguna indicación en contra, utilice la rejilla. Coloque la rejilla en un recipiente para recibir el agua y la grasa. Los tiempos referidos son meramente indicativos y pueden variar en función de la composición y de la cantidad del alimento, bien como del estado deseado. El pescado y la carne adquieren un óptimo sabor si, antes de gratinar, se pincela con aceite vegetal, especias y hierbas y se deja finalmente a marinar durante algunas horas. Añada la sal solamente después de gratinar.

Las salchichas no revientan si las pincha anteriormente con un tenedor.

Una vez transcurrida la mitad del tiempo, vigile la cocción y, si es necesario, dé la vuelta.







El grill es especialmente adecuado para confeccionar pedazos de carne y pescado finos. A los pedazos de carne finos sólo hay que dar la vuelta una vez, los más gruesos varias veces.

Cocinar con Grill

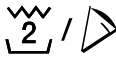
Tablas y sugerencias – Microondas + Grill

La función microondas con grill es ideal para cocinar rápidamente y, al mismo tiempo, dorar alimentos. Además, puede también gratinar los alimentos.

El microondas y el grill funcionan simultáneamente. Las microondas cocinan y el grill gratina.

Plato	Cantidad (g)	Vajilla	Potencia (Watt)	Posición	Tiempo (min.)
Pasta gratinada Pizza	500	Forma baja	490		12-17 7
Patatas gratinadas	800	Forma baja	1000		20-22
Lasaña	aprox. 800	Forma baja	1000		15-20
Requesón gratinado	aprox. 500	Forma baja	850		18-20
2 muslos de pollo, fresco (sobre la rejilla)	cada 200	Forma baja	660		8-10
Pollo	aprox. 1000	Recipiente bajo y ancho	850		35-40
Gratinar sopa de cebolla	2 tazas de 200	Cuenco de sopa	660		2-4

Antes de utilizar vajilla y recipientes en el microondas, compruebe si estos son adecuados. Utilice solamente vajilla adecuada para microondas.

La vajilla a utilizar en la función combinado tiene que ser adecuada para microondas y para el grill. ¡Ver capítulo sobre el tipo de vajilla!

Tenga en cuenta que los valores referidos son sólo indicativos y que pueden variar en función del estado inicial, de la temperatura, de la humedad y del tipo de alimento.

Si el tiempo no ha sido suficiente para dorar bien el alimento, póngalo durante más 5 ó 10 min. en la función grill.

Tenga en atención los tiempos de reposo y vuelve los pedazos

Los valores indicados en las tablas son válidos teniendo en cuenta que la cavidad está fría (no hay que calentar previamente).

¿Qué tipo de vajilla se puede utilizar?

Función microondas

En la función microondas, tenga en cuenta que las microondas son reflejadas por las superficies metálicas. El cristal, la porcelana, el barro, el plástico y el papel dejan pasar las microondas.

Por ello, las **ollas y la vajilla de metal o los recipientes con partes o decoraciones metálicas no se pueden utilizar en el microondas**. El cristal y el barro con **decoraciones o partes metálicas** (p. ej. cristal de plomo) no se pueden utilizar.

Lo **ideal** para cocinar en el horno microondas es utilizar cristal, porcelana o barro refractarios y plástico resistente al calor. El cristal y la porcelana muy finos y frágiles deben ser utilizados, durante poco tiempo, para descongelar o calentar alimentos ya preparados.

Los alimentos calientes transmiten calor a la vajilla, la cual puede quedar muy caliente. Por ello, utilice siempre un **agarrador**.

Pruebe la vajilla

Coloque la vajilla en el horno durante 20 segundos a potencia máxima de microondas. Si esta está fría o poco caliente es adecuada. Sin embargo, si se calienta mucho o causa arco eléctrico, no es adecuada.

Función grill

En el caso de la función grill, la vajilla tiene que ser resistente por lo menos a temperaturas de 300°C.

La vajilla de plástico no es adecuada.

Función microondas + grill

En la función microondas + grill, la vajilla a utilizar tiene que ser adecuada tanto para el microondas como para el grill.

Recipientes y películas de aluminio

Los platos precocinados en recipientes de aluminio o con hoja de aluminio pueden ser colocados en el microondas si se respetan los siguientes aspectos:

- Tenga en cuenta las recomendaciones del fabricante que constan en el envase.
- Los recipientes de aluminio no pueden tener una altura superior a 3 cm ni entrar en contacto con las paredes de la cavidad (**distancia mínima de 3 cm**). Hay que retirar la tapa de aluminio.
- Coloque el recipiente de aluminio directamente sobre el plato rotativo. Si utiliza la rejilla, coloque el recipiente sobre un plato de porcelana. Nunca coloque el recipiente directamente sobre la rejilla!
- El tiempo de cocción es más largo porque las microondas entran en los alimentos solamente por arriba. En caso de duda, utilice solamente vajilla adecuada para microondas.
- La hoja de aluminio se puede utilizar para reflejar las microondas durante el proceso de descongelación. Los alimentos delicados, tales como aves o carne picada, se pueden proteger del calor excesivo cubriendo las respectivas extremidades.
- **Importante:** la hoja de aluminio no puede entrar en contacto con las paredes de la cavidad, pues puede provocar arco eléctrico.

Tapas

Se recomienda la utilización de tapas de cristal, de plástico o de una película adherente, porque de este modo:

1. Impide una evaporación excesiva (principalmente en los períodos de cocción muy largos);
2. El proceso de cocción es más rápido;
3. Los alimentos no quedan secos;
4. Se preserva el aroma.

La tapa debe poseer orificios para que no se forme ningún tipo de presión. Las bolsas de plástico deben igualmente tener aberturas. Tanto los biberones como los frascos con comida para bebé y otros recipientes semejantes sólo se pueden calentar sin tapa, pues pueden reventar.

¿Qué tipo de vajilla se puede utilizar?

Tabla – Vajilla

La tabla siguiente le da una idea general sobre cuál es el tipo de vajilla adecuada a cada situación.

Modo de funcionamiento Tipo de vajilla	Microondas		Grill	Microondas + Grill
	Descongelar / calentar	Cocinar		
Cristal y porcelana 1) Doméstico, no resistente al fuego, se puede lavar en lavavajillas	sí	sí	no	no
Cerámica vidriada Cristal y porcelana resistente al fuego	sí	sí	sí	sí
Cerámica, vajilla de gres 2) Sin vidriados o vidriados sin decoraciones metálicas	sí	sí	no	no
Vajilla de barro 2) Vidriado	sí	sí	no	no
No vidriado	no	no	no	no
Vajilla de plástico 2) Resistente al calor hasta 100°C	sí	no	no	no
Resistente al calor hasta 250°C	sí	sí	no	no
Películas de plástico 3) Film plástico para alimentos	no	no	no	no
Celofán	sí	sí	no	no
Papel, cartón, pergamino 4)	sí	no	no	no
Metal Hoja de aluminio	sí	no	sí	no
Envases de aluminio 5)	no	sí	sí	sí
Accesorios (rejilla)	sí	sí	sí	sí

1. Sin borde dorado o plateado y sin cristal de plomo.

2. ¡Tenga en cuenta las indicaciones del fabricante!

3. No utilice clips de metal para cerrar las bolsas. Perfore las bolsas. Utilice las películas sólo para tapar.

4. No utilice platos de papel.

5. Solamente envases de aluminio poco profundos y sin tapa. El aluminio no puede entrar en contacto con las paredes de la cavidad.

La limpieza es el único mantenimiento normalmente requerido.

¡Atención! El horno microondas debe limpiarse regularmente, debiendo retirarse todos los restos de comida. En el caso de que no se mantenga debidamente limpio el horno microondas su superficie puede deteriorarse, **pudiendo reducirse la vida útil del horno y eventualmente resultar en una situación peligrosa.**

¡Atención! La limpieza debe ser efectuada con el horno desconectado de la alimentación eléctrica. Retire la clavija de la toma o desconecte el circuito de alimentación del horno.

No utilice productos de limpieza agresivos o abrasivos, elementos que rayen o objetos puntiagudos, pues pueden aparecer manchas.

No utilice aparatos de limpieza a alta presión o a chorro de vapor.

Superficie frontal

Basta limpiar el horno con un paño húmedo. Si está muy sucio, añada algunas gotas de detergente de lavavajillas al agua de lavado. Después limpie el horno con un paño seco.

En los hornos con frente de aluminio use un producto limpiacristales suave y un paño suave que no suelte hilos. Limpie en el sentido horizontal sin ejercer presión sobre la superficie.

Retire inmediatamente las manchas de calcáreo, grasa, almidón, clara de huevo. Debajo de estas manchas puede producirse corrosión.

Evite la entrada de agua al interior del horno.

Interior del horno

Tras cada utilización, limpie las paredes interiores con un paño húmedo porque así es más fácil retirar las salpicaduras y la comida pegada.

Para retirar la suciedad más difícil, use un producto de limpieza no agresivo. **No utilice sprays de horno ni otros productos de limpieza agresivos o abrasivos.**

Mantenga la puerta y el frente del horno siempre bien limpios, de modo a asegurar un correcto funcionamiento.

Evite la entrada de agua en los orificios de ventilación del microondas.

Regularmente, retire el plato rotativo y el respectivo soporte y limpie la base de la cavidad, especialmente si se han derramado líquidos.

No conecte el horno sin el plato rotativo y el respectivo soporte.

Si la cavidad del horno está muy sucia, coloque un vaso con agua sobre el plato rotativo y conecte el horno microondas durante 2 ó 3 minutos a máxima potencia. El vapor liberado ablandará la suciedad, que será fácilmente limpiada con un paño suave.

Los olores desagradables (por ej., después de cocinar pescado) pueden ser fácilmente eliminados. Eche algunas gotas de zumo de limón en una taza con agua. Introduzca una cuchara de café en la taza para evitar una ebullición retardada. Caliente el agua durante 2 a 3 minutos a potencia máxima de microondas.

Limpieza y Mantenimiento del horno

Techo del Horno

Si el techo del horno está sucio, puede bajarse el grill para facilitar la limpieza.

Espere hasta que el grill esté frío antes de bajarlo, para evitar el peligro de quemadura.

Proceda de la siguiente forma:

1. Gire 180° el Soporte del Grill (1).
2. Baje suavemente el Grill (2). No use una fuerza excesiva pues puede causar daños.
3. Después de limpiar el techo coloque el Grill (2) en su sitio, repitiendo el procedimiento inverso.

AVISO IMPORTANTE: El soporte del grill (1) puede caerse al rodarlo. Si esto sucede, inserte el soporte del grill (1) en el orificio existente en el techo del horno y ruédelo 90° hasta la posición de soporte del grill (2).

La Tapa de Mica (3) situada en el techo debe mantenerse siempre limpia. Los restos de

alimentos acumulados en la tapa de mica pueden causar daños o provocar chispas.

No utilice productos de limpieza abrasivos ni objetos puntiagudos.

No retire la tapa de mica, para evitar cualquier riesgo.

La Tapa de Cristal de la Bombilla (4) está ubicada en el techo del horno y puede ser retirada fácilmente para limpieza. Para ello desenrosquela y límpiela con agua y detergente de lavavajillas.

Accesorios

Limpie los accesorios tras cada utilización. En el caso de que estén bastante sucios, ponga primero a remojo y, a continuación, utilice un cepillo y una esponja. Los accesorios pueden ser lavados en el lavavajillas.

Asegúrese de que el plato rotativo y el respectivo soporte están siempre limpios. No conecte el horno sin el plato rotativo y el respectivo soporte.

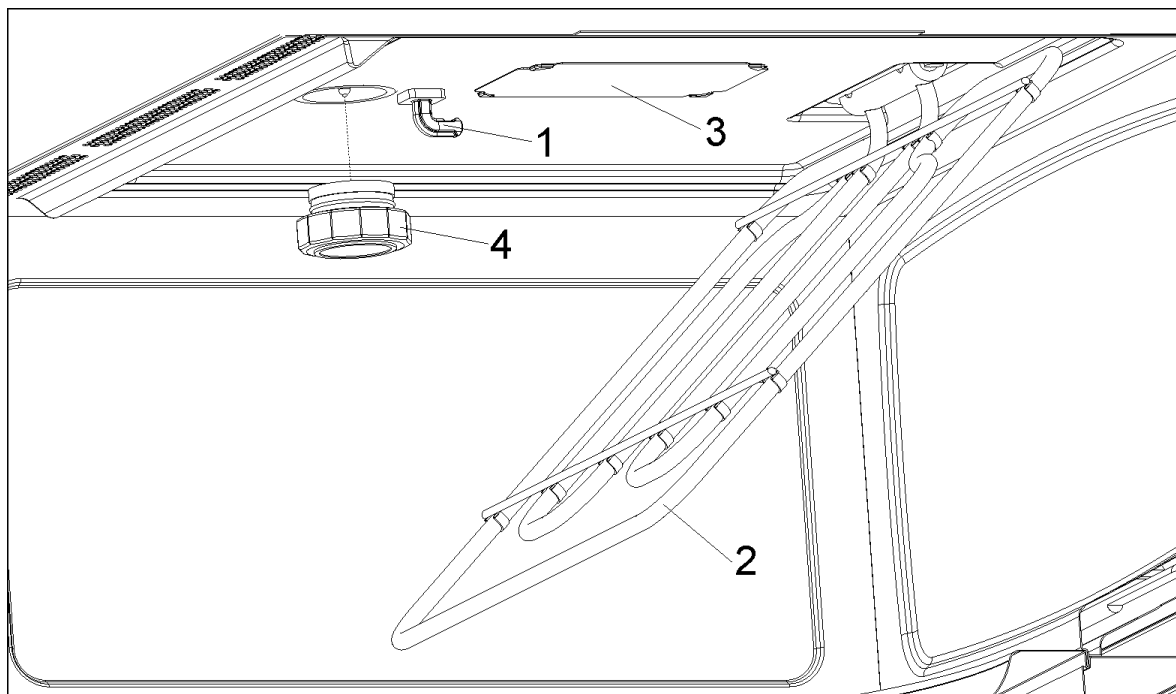

¿Qué hacer en caso de fallo de funcionamiento?

¡ATENCIÓN! Cualquier tipo de reparación sólo puede ser ejecutada por técnicos especializados. Toda reparación efectuada por personas no autorizadas por el fabricante es peligrosa.

Las siguientes situaciones pueden corregirse sin contactar con la Asistencia Técnica.

- **¡El horno no funciona!** Comprobar si:
 - La clavija está correctamente conectada a la toma.
 - El circuito de alimentación del horno está conectado.
 - La puerta está completamente cerrada. La puerta tiene que cerrar de forma audible.
 - Existen cuerpos extraños entre la puerta y el frente de la cavidad.
- **¡Durante el funcionamiento del horno se oyen ruidos extraños!** Comprobar si:
 - Existen arcos eléctricos en el interior del horno generados por objetos metálicos extraños (ver capítulo sobre el tipo de Vajilla).
 - La vajilla entra en contacto con las paredes del horno.
 - Existen pinchos o cucharas sueltos en el interior del horno.
- **¡Los alimentos no se calientan o se calientan muy lentamente!** Comprobar si:
 - Utilizó inadvertidamente vajilla de metal.
 - Seleccionó el tiempo de funcionamiento y el nivel de potencia adecuados.
 - Colocó en el interior del horno una cantidad mayor o más fría de alimentos que habitualmente.

- **¡El alimento está excesivamente caliente, reseco o quemado!** Comprobar si seleccionó el tiempo de funcionamiento y el nivel de potencia adecuados.
- **¡Se oye un ruido después de acabar un proceso!** Esto no es un problema. El ventilador de refrigeración sigue funcionando durante algún tiempo. Cuando la temperatura baja lo suficiente, el ventilador se desconectará.
- **¡El horno funciona pero la iluminación interior no enciende!** Si todas las funciones operan correctamente, es probable que la bombilla esté fundida. Puede seguir utilizando el aparato.

Sustitución de la Bombilla

Para sustituir la bombilla proceda de la siguiente forma:

- Desconecte el horno de la alimentación eléctrica. Retire la clavija de la toma o desconecte el circuito de alimentación del horno.
- Desenrosque y retire la tapa de cristal de la bombilla **(1)**.
- Retire la bombilla de halógeno **(2)**. **¡Atención! La bombilla puede estar muy caliente.**
- Coloque una nueva bombilla de halógeno de G4 / 12V / 20W. **¡Atención! No toque directamente la superficie de la bombilla con los dedos porque puede dañarla.** Siga las instrucciones del fabricante de la bombilla.
- Enrosque la tapa de cristal de la bombilla **(1)**.
- Vuelva a conectar el horno a la alimentación eléctrica.

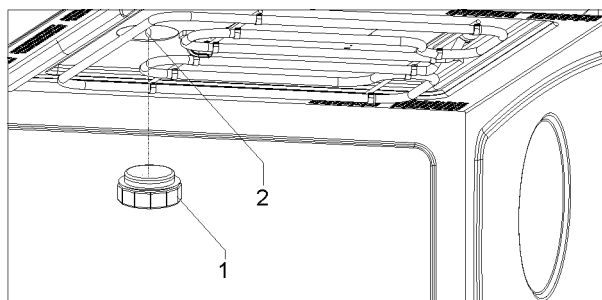

Características técnicas

Especificaciones

- Tensión AC..... 230-240 V / 50 Hz
- Potencia requerida..... 3300 W
- Potencia del grill..... 1500 W
- Potencia de salida microondas. 1000 W
- Frecuencia de microondas... .. 2450 MHz
- Dimensiones exteriores (LxAxP). 595 × 455 × 542 mm
- Dimensiones de la cavidad (LxAxP). 420 × 210 × 390 mm
- Capacidad del horno..... 38 ltr
- Peso 35 kg

Estimado Cliente:

Antes de mais, queremos agradecer-lhe a preferência pelo nosso produto. Estamos certos que este forno microondas moderno, funcional e prático, fabricado com materiais de primeira qualidade, irá satisfazer as suas expectativas.

Solicitamos uma leitura atenta das instruções que constam deste livro, as quais lhe irão possibilitar obter um melhor resultado na utilização do seu forno microondas.

CONSERVE A DOCUMENTAÇÃO DESTE PRODUTO PARA CONSULTA FUTURA.

ATENÇÃO!

Para beneficiar da nossa garantia, é imprescindível enviar o "Certificado de Garantia" e, aquando de um pedido de Assistência Técnica, apresentar a factura de compra do forno microondas com a data e carimbo do estabelecimento vendedor.

Sem este requisito a garantia não terá validade.

Tenha o manual de instruções sempre à mão. Se ceder o aparelho a terceiros disponibilize também o respectivo manual!

Indicações sobre protecção ambiental

Eliminação da embalagem

A embalagem está assinalada com o Ponto Verde.

Para eliminar todos os materiais de embalagem, como o cartão, esferovite e as películas utilize os contentores adequados. Deste modo é garantida a reutilização dos materiais de embalagem.



Eliminação de aparelhos fora de uso

A directiva Europeia 2002/96/CE referente à gestão de Resíduos de Equipamentos Eléctricos e Electrónicos (REEE), prevê que os electrodomésticos não devem ser escoados no fluxo normal dos resíduos sólidos urbanos.

Os aparelhos desactualizados devem ser recolhidos separadamente para otimizar a taxa de recuperação e reciclagem dos materiais que os compõem e impedir potenciais danos para a saúde humana e para o ambiente. O símbolo constituído por um contentor de lixo barrado com uma cruz deve ser colocado em todos os produtos de forma a recordar a obrigatoriedade de recolha separada.

Os consumidores devem contactar as autoridades locais ou os pontos de venda para solicitar informação referente ao local apropriado onde devem depositar os electrodomésticos velhos.

Antes de eliminar o seu aparelho, inutilize-o. Puxe o cabo de alimentação, corte-o e elimine-o.

Índice

Instruções de instalação	73
Antes da instalação	73
Instalação eléctrica.....	73
Após a instalação	73
Instruções de segurança	74
As vantagens das microondas	76
Descrição do forno	77
Descrição das Funções	77
Funções Básicas	78
Microondas	78
Grelhador.....	78
Microondas + Grelhador	79
Função Pizza.....	79
Utilizando o Prato Tostador	80
Descongelação	81
Indicações gerais para a descongelação	81
Cozinhar com microondas	83
Cozinhar com Grelhador	85
Que tipo de loiça pode ser utilizada?	88
Função microondas	88
Função grelhador	88
Função microondas + grelhador	88
Recipientes e películas de alumínio	88
Tampas.....	88
Limpeza e Manutenção do forno	90
Superfície frontal	90
Interior do forno	90
Acessórios	91
O que fazer em caso de falha de funcionamento?	92
Substituição da Lâmpada	92
Características técnicas	93
Especificações.....	93
Instalação	94

Instruções de instalação

Antes da instalação

Verificar que a tensão de alimentação indicada na placa de características corresponde à tensão da sua instalação.

Abra a porta e **retire todos os acessórios** e o material de embalagem.

Não remova a tampa de mica situada no tecto da cavidade! Essa tampa evita que as gorduras e pedaços de alimentos causem danos ao gerador de microondas.

Atenção! A superfície frontal do forno pode estar envolvida numa **película de protecção**. Antes da primeira utilização, retire esta película cuidadosamente, começando pela parte inferior.

Certifique-se de que o forno não está danificado. Verifique se a porta do forno fecha correctamente e se o interior da porta e a frente da cavidade não estão danificadas. Em caso de danos contacte o Serviço de Assistência Técnica.

NÃO UTILIZE O FORNO se o cabo de alimentação ou a ficha estiverem danificados, se o forno não funciona correctamente ou se tiver sofrido danos ou tiver caído. Contacte o Serviço de Assistência Técnica.

Coloque o forno sobre uma superfície plana e estável. O forno não deve ser colocado próximo de elementos de calor, rádios e televisores.

Durante a instalação, certifique-se de que o cabo de alimentação não entra em contacto com humidade, objectos com arestas vivas ou a traseira do forno, pois as elevadas temperaturas podem danificar o cabo.

Atenção: após a instalação do forno é necessário assegurar o acesso à ficha.

Instalação eléctrica

A instalação eléctrica tem de ser efectuada por um técnico electricista habilitado, em conformidade com a legislação em vigor.

Antes de ligar o microondas à tomada eléctrica, verifique se a tensão e a frequência da rede eléctrica correspondem às indicadas na placa de características, localizada na cavidade frontal, e no certificado de garantia, que deve ser guardado juntamente com este manual.

A ligação eléctrica é efectuada através de uma tomada de corrente (onde existir) ou através de um dispositivo de corte omnipolar que seja adequado para a intensidade a tolerar e com separação mínima de 3 mm entre contactos, de modo a assegurar o seu desligamento em caso de emergência ou sempre que se proceda à limpeza do microondas.

A ligação deve incluir uma ligação correcta à terra, em conformidade com as normativas vigentes. **ATENÇÃO: O FORNO TEM QUE SER OBRIGATORIAMENTE CONECTADO À TERRA.**

A substituição do cabo de alimentação do microondas deverá ser efectuada por um serviço de pós-vendas oficial, em virtude de ser necessária a utilização de ferramentas especiais.

O fabricante e os revendedores declinam qualquer responsabilidade por eventuais danos causados a pessoas, animais ou bens no caso de se verificar inobservância destas instruções de instalação.

Após a instalação

O forno só funciona se a porta estiver correctamente fechada.

Antes da primeira utilização, limpe o interior do forno e os acessórios, seguindo as indicações relativas à limpeza constantes no ponto "Limpeza e Manutenção do forno".

Encaixe o Acoplamento no centro da cavidade do forno e sobreponha o Anel Rotativo e o Prato Rotativo, até este encaixar. Sempre que fizer uso do microondas é necessário que, tanto o prato rotativo como os respectivos acessórios, estejam no interior e correctamente colocados. **O prato rotativo pode girar em ambos os sentidos.**

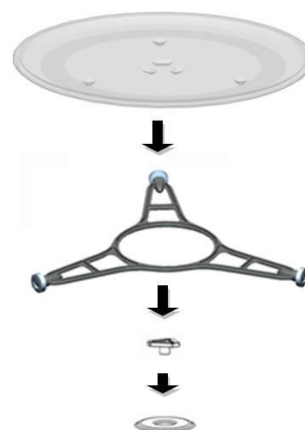

Durante a instalação, seguir as dimensões indicadas no final deste manual.

Indicações de segurança



- **Atenção!** Não deixe o forno sem vigilância, especialmente quando se usa papel, plástico ou outros materiais combustíveis. Estes materiais podem carbonizar e incendiar-se. **RISCO DE FOGO!**
- **Atenção!** Se observar fumo ou fogo, mantenha a porta fechada, de modo a abafar as chamas. Desligue o forno e retire a ficha da tomada ou corte a alimentação do forno.
- **Atenção!** Não aqueça álcool puro ou bebidas alcoólicas no microondas. **RISCO DE FOGO!**
- **Atenção!** Não aqueça líquidos ou outros alimentos em recipientes fechados, pois estes poderão explodir facilmente.
- **Atenção!** Este aparelho não se destina a ser utilizado por pessoas (incluindo crianças) com capacidades sensoriais ou mentais reduzidas, ou falta de experiência e conhecimento, excepto se tiverem recebido supervisão ou instruções relativas à utilização do aparelho por uma pessoa responsável pela sua segurança.
- **Atenção!** As crianças devem ser vigiadas para assegurar que não brincam com o aparelho.
- **Atenção!** Se o forno possui um modo de funcionamento combinado (microondas com outros meios de aquecimento), não permitir que as crianças usem o forno sem a supervisão de um adulto devido às altas temperaturas geradas.
- **Atenção!** O forno não pode ser utilizado se:
 - A porta não fechar correctamente;
 - As dobradiças da porta estiverem danificadas;
 - As superfícies de contacto entre a porta e a frente estiverem danificadas;
 - O vidro da janela estiver danificado;
 - Houver frequentemente arco eléctrico no interior, sem que haja a presença de quaisquer objectos de metal.

O forno **só pode voltar a ser utilizado** depois de ter sido reparado por um técnico do Serviço de Assistência Técnica.

- Durante a utilização o aparelho pode ficar muito quente. Por favor, tenha cuidado e evite qualquer contacto com os elementos de calor no interior na cavidade.

- **Cuidado:** as partes acessíveis podem ficar quentes durante a utilização. Mantenha as crianças afastadas.
- Não utilize produtos abrasivos, nem espátulas na limpeza do vidro da porta do forno, pois pode riscar a superfície e eventualmente estilhaçar o vidro.

Cuidado!

- **Aqueça os alimentos para bebé sempre em biberões, frascos ou garrafas sem tampa nem tetina. Após ter aquecido o alimento, mexa ou agite bem para que o calor se distribua de modo uniforme. Verifique a temperatura do alimento antes de o dar à criança. PERIGO DE QUEIMADURA!**
- De modo a evitar que os alimentos aqueçam demasiado ou que possam arder, é muito importante não seleccionar períodos de tempo longos, nem níveis de potência demasiado elevados, quando **aquecer pequenas quantidades de alimentos**. Por exemplo, um pão pode arder ao fim de 3 minutos se estiver definida uma potência demasiado alta.
- Para torrar, utilize somente a função grelhador e vigie sempre o forno. Se utilizar uma função combinada para torrar, o pão incendeia-se em muito pouco tempo.
- Nunca entale os cabos de alimentação de outros aparelhos eléctricos na porta quente do forno. O isolamento do cabo pode derreter. **Perigo de curto-circuito!**

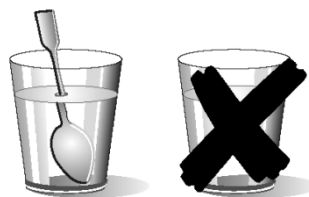

Cuidado ao aquecer líquidos!

Quando os líquidos (água, café, chá, leite, etc.) se encontram quase em ponto de ebulição dentro do forno e são retirados repentinamente, estes podem ser projectados para fora do recipiente. **PERIGO DE LESÕES E QUEIMADURAS!**

Para evitar este tipo de situações quando aquece líquidos, coloque uma colher de chá ou uma vareta de vidro no recipiente.

Este forno destina-se exclusivamente a uso doméstico!

Utilize o forno exclusivamente para a preparação de refeições.

Procedendo conforme as indicações seguintes evita danos no forno e outras situações perigosas:

- Não coloque o forno em funcionamento sem o **acoplamento**, o **anel rotativo** e o respectivo **prato**.
- **Não ligue o microondas em vazio**. Este pode ficar em sobrecarga e danificar-se, caso não haja alimentos no interior. **RISCO DE DANOS!**
- **Para efectuar testes de programação** do forno, coloque um copo de água no interior do forno. A água absorverá as microondas e o forno não se danificará.
- Não tape ou obstrua os **orifícios de ventilação**.
- Utilize apenas **loija adequada** para microondas. Antes de utilizar loija e recipientes no microondas, verifique se estes são adequados (ver capítulo sobre o tipo de loija).
- **Não remova a tampa de mica situada no tecto da cavidade!** Essa tampa evita que as gorduras e pedaços de alimentos danifiquem o gerador de microondas.
- Não guarde qualquer **objecto inflamável** no interior do forno, pois pode arder se o ligar.
- Não use o forno como **despensa**.
- Os **ovos com casca** e os **ovos cozidos inteiros** não devem ser aquecidos em fornos microondas porque podem explodir.
- Não use o forno para **fritar em banho de óleo**, pois é impossível controlar a temperatura do óleo sob acção das microondas.
- **Para evitar queimaduras**, use sempre luvas de cozinha para manipular os recipientes e tocar no forno.
- **Não se apoie ou sente na porta aberta do forno**. Isto pode causar danos ao forno em especial à zona das dobradiças. A porta suporta um máximo de 8 kg.

- **O prato rotativo e as grelhas suportam uma carga máxima de 8 kg**. Não exceda esta carga para evitar danos.

Limpeza:

- **Atenção!** O forno microondas deve ser limpo regularmente, devendo ser removidos todos os restos de comida (ver capítulo sobre Limpeza do Forno). Caso o forno microondas não seja mantido devidamente limpo pode ocorrer a deterioração da sua superfície, **podendo reduzir a vida útil do forno e eventualmente resultar numa situação perigosa**.
- **Atenção!** Não utilize produtos de limpeza abrasivos ou esfregões de palha-de-aço para limpar a porta do forno, uma vez que podem arranhar a superfície, podendo resultar no estilhaçamento do vidro.
- As superfícies de contacto da porta (a frente da cavidade e a parte interior da porta) têm de ser mantidas bastante limpas, de modo a garantir o correcto funcionamento.
- Por favor, tenha em atenção as indicações relativas à limpeza constantes no ponto “Limpeza e Manutenção do forno”.

Em caso de reparação:

- **Atenção – Microondas! A protecção exterior não deve ser removida.** Qualquer reparação ou manutenção efectuada por pessoas não autorizadas pelo fabricante é perigosa.
- Se o cabo de alimentação se danificar, deve ser substituído pelo fabricante, agentes autorizados ou técnicos qualificados para esta tarefa, de forma a evitar situações perigosas e porque são necessárias ferramentas especiais.
- As reparações e manutenções, especialmente em peças sob tensão, só podem ser efectuadas por técnicos autorizados pelo fabricante

As vantagens das microondas

No fogão convencional o calor radiado pelas resistências ou queimadores de gás penetra lentamente nos alimentos, de fora para dentro. Existe por isso uma grande perda de energia no aquecimento do ar, componentes do forno e recipientes.

No microondas o calor é gerado pelos próprios alimentos, isto é o calor passa do interior para o exterior. Não existe qualquer perda de calor para o ar, paredes da cavidade e recipientes (caso sejam adequados para fornos microondas), ou seja apenas o alimento é aquecido.

Resumidamente os fornos microondas apresentam as seguintes vantagens:

1. Economia de tempo de cozedura; em geral redução de até 3/4 do tempo em relação à cozedura convencional.
2. Descongelação ultra rápida de alimentos, reduzindo o perigo de desenvolvimento de bactérias.
3. Economia de energia.
4. Conservação do valor nutritivo dos alimentos devido à redução do tempo de cozedura.
5. Fácil limpeza.

Modo de funcionamento do forno microondas

No forno microondas existe uma válvula de alta tensão designada por magnetrão que converte a energia eléctrica em energia de microondas. Estas ondas electromagnéticas são canalizadas para o interior do forno através de uma guia de ondas e distribuídas por um espalhador metálico ou através de um prato rotativo.

Dentro do forno as microondas propagam-se em todos os sentidos e são reflectidas pelas paredes metálicas, penetrando uniformemente nos alimentos.

Porque é que os alimentos aquecem

A maior parte dos alimentos contém água cujas moléculas vibram por acção das microondas.

A fricção entre moléculas origina calor que eleva a temperatura dos alimentos, descongelando-os, cozinhando-os ou mantendo-os quentes.

Como o calor se forma no interior dos alimentos:

- Estes podem ser cozinhados sem/ou com poucos líquidos ou gorduras;
- Descongelar, aquecer ou cozinhar no forno microondas é mais rápido que num forno convencional;
- Conservam-se as vitaminas, os minerais e as substâncias nutritivas;
- Não se altera a cor natural, nem o aroma.

As microondas passam através de porcelana, vidro, cartão ou plástico mas não atravessam o metal. Por esse motivo não utilize recipientes metálicos ou recipientes que tenham partes metálicas no forno de microondas.

As microondas são reflectidas pelo metal...

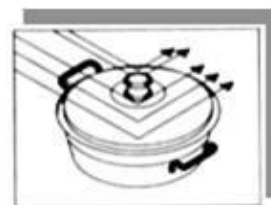

...atravessam o vidro e a porcelana...

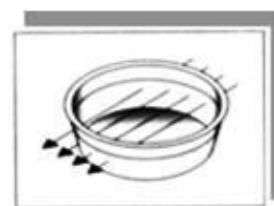

...e são absorvidos pelos alimentos.

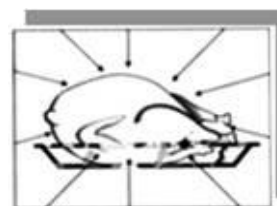

Descrição do forno

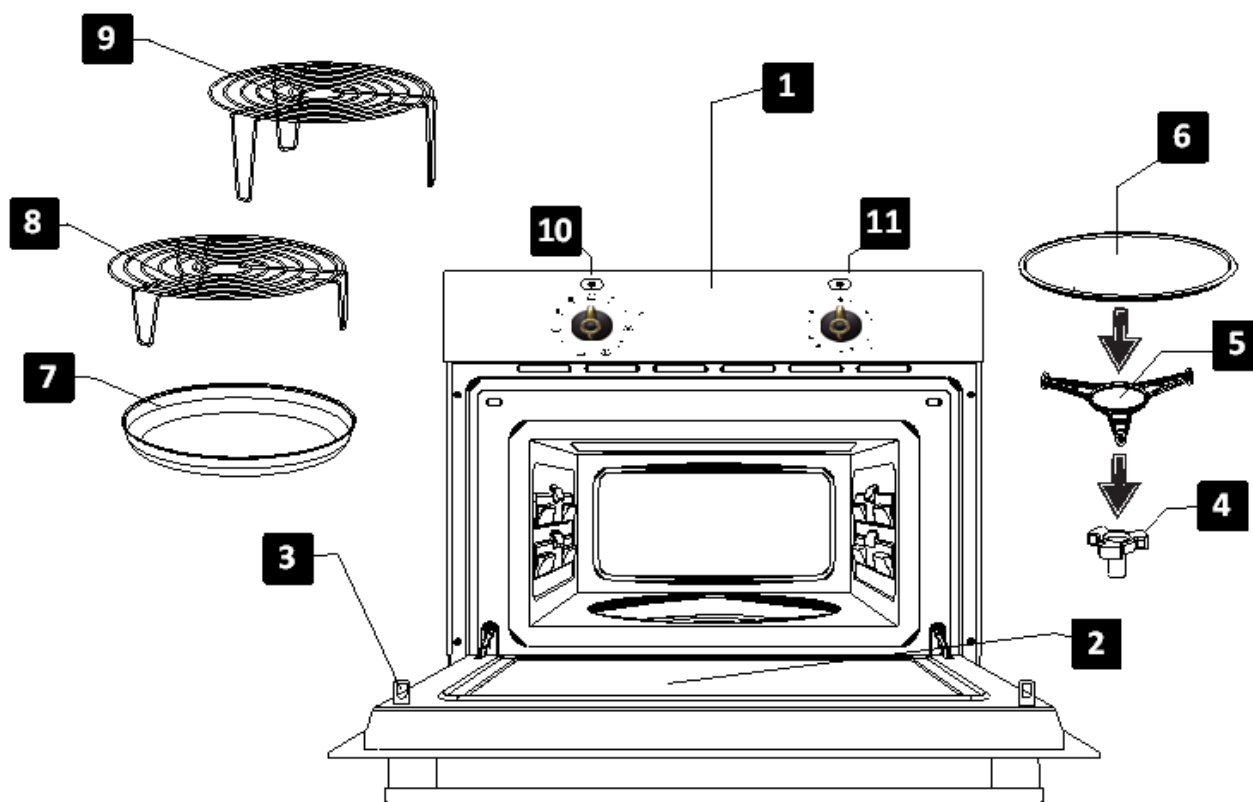

- | | |
|---------------------------|------------------------------------|
| 1. – Painel de comandos | 7. – Prato tostador |
| 2. – Vidro da Porta | 8. – Grelha baixa |
| 3. – Linguete | 9. – Grelha alta |
| 4. – Acoplamento do motor | 10. – Selector de funções |
| 5. – Anel rotativo | 11. – Selector de tempo em minutos |
| 6. – Prato Rotativo | |

Descrição das Funções

Símbolo	Descrição	Potência	Alimentos
	Manter quente	190W	Descongelação lenta para alimentos delicados; manter quente.
	Descongelar	360W	Cozinhar com pouco calor; refogar arroz. Descongelação rápida.
	Mínimo	570W	Derreter manteiga. Aquecer alimento para bebé
	Médio	810W	Cozinhar legumes e alimentos. Cozinhar e aquecer cuidadosamente. Aquecer e cozinhar pequenas quantidades. Aquecer alimentos delicados.
	Máximo	1000W	Cozinhar e aquecer rapidamente líquidos e alimentos pré confeccionados.
	1	300W	Gratinar tostas.
	2	490W	Grelhar aves e carne. Pizzas.
	3	660W	Cozinhar empadões e gratinados.
	4	850W	Utilizar com cuidado: pode queimar os alimentos.
	5	1000W	Utilizar com cuidado: pode queimar os alimentos.
	Grelhador	----	Grelhar alimentos.

Funções Básicas

Microondas

Utilizar esta função para cozer e aquecer verduras, batatas, arroz, peixe e carne.

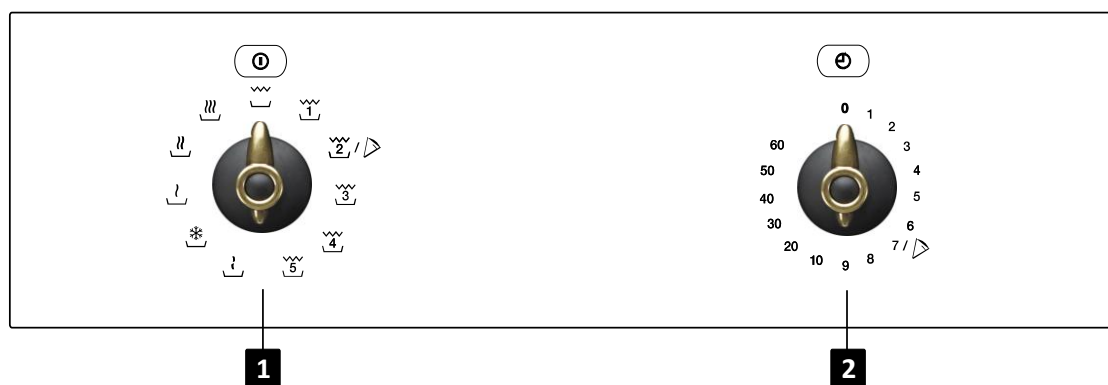

1. Rode o **Selector de Funções** para a posição correspondente à função **Microondas**.

2. Rode o selector de tempo para definir o tempo pretendido.

Grelhador

Utilizar esta função para dourar rapidamente a superfície dos alimentos.

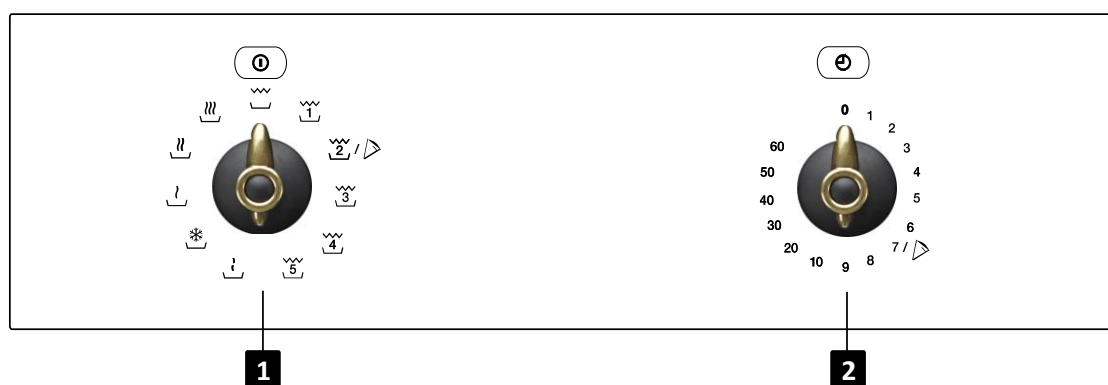

1. Rode o **Selector de Funções** para a posição correspondente à função **Grelhador**.

2. Rode o **Selector de tempo** para definir o tempo pretendido.

Microondas + Grelhador

Utilizar esta função para cozinhar lasanha, aves, batatas assadas e gratinados.

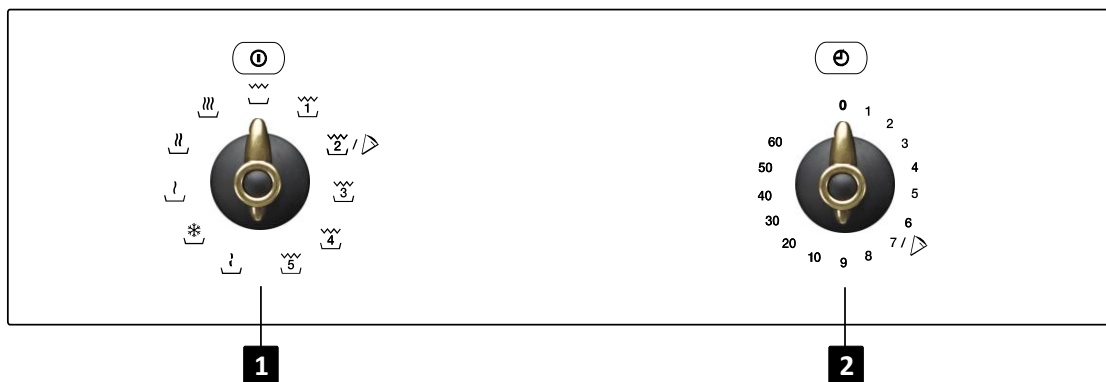

1. Rode o **Selector de Funções** para a posição correspondente à função **Microondas + Grelhador**.

2. Rode o **Selector de tempo** para definir o tempo pretendido.

Função Pizza :

Utilizar esta função para cozinhar pizzas :

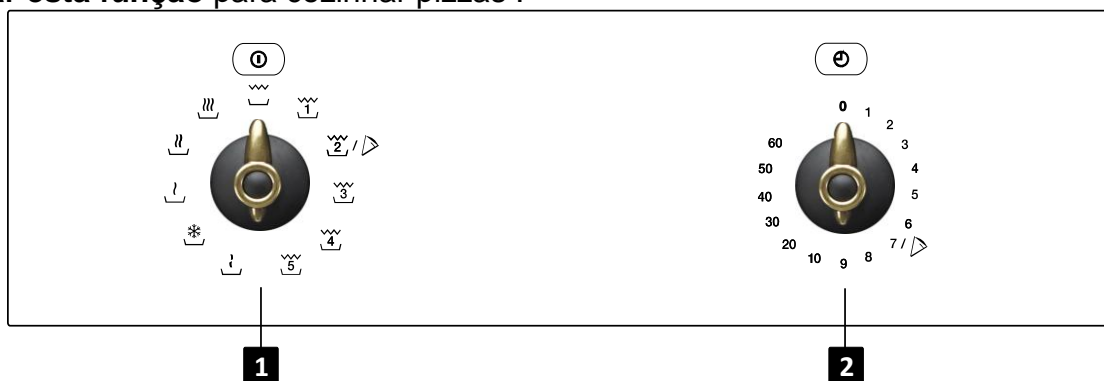

1. Rode o **Selector de Funções** para a posição correspondente a função **Microondas+Grelhador** (posição 2)

2. Rode o **Selector de tempo** para definir o tempo pretendido (7 minutos.).

Utilizando o Prato Tostador

Normalmente quando se cozinham alimentos como pizzas ou tartes/pastéis no forno micro-ondas, a massa fica húmida. Isto pode ser evitado utilizando o prato tostador. Como a parte inferior do prato tostador atinge temperaturas altas, a parte exterior do alimento torna-se estaladiça e dourada.

O prato tostador também pode ser utilizado para cozinhar bacon, ovos, salchichas, etc.

NOTAS MUITO IMPORTANTES:

- Utilizar sempre luvas especiais para forno, já que o prato tostador atinge temperaturas elevadas.
- Nunca utilizar o prato tostador sem a base cerâmica.
- Não colocar recipientes no prato tostador que não sejam resistentes ao calor (por exemplo: recipientes em plástico).

Como cozinhar com o prato tostador:

1. Pré aquecer o prato tostador selecionando a função Micro-ondas + Grill com tempo de 3 a 5 minutos com potência de micro-ondas de 70%.
2. Espalhar óleo/azeite sobre o prato tostador afim de obter um bom dourado dos alimentos.
3. Colocar os alimentos diretamente no prato tostador. Pode colocar alimentos congelados (como pizza congelada) sem descongelar previamente.
4. Colocar o prato tostador sobre a base cerâmica.
5. Selecionar a função MICRO-ONDAS + GRILL e o tempo de cozedura conforme descrito nos capítulos anteriores. Os Tempos de cozedura e de espera recomendados estão descritos na tabela abaixo.

Comida	Peso	Tempo de Cozedura	Tempo de Espera	Recomendações
Pizza	200 g	5 min	---	O tempo de cozedura é aplicável a pizzas de massa fina. Para pizzas pré cozinhadas, incrementar o tempo de 1 minuto.
	300 g	6 min	---	
	400 g	7 min	---	
Quiches e tartes	200 g	5 min	2 min	O tempo de espera permitirá que a temperatura estabilize.
	300 g	6 min	2 min	
	400 g	8 min	2 min	
Hambúrgueres	---	5 min	---	Virar os hambúrgueres uma ou duas vezes para conseguir dourá-los de ambos os lados.
Batatas fritas de forno	400 g	6 min	---	Agitar as batatas fritas para evitar que se queimem.

Como limpar o prato tostador:

A melhor maneira de limpar o prato tostador é lavá-lo com água quente e detergente e enxaguar com água limpa. Não utilizar escovas ou detergentes abrasivos já que podem danificar a parte interior do prato.

NOTAS MUITO IMPORTANTES:



- Como o prato tostador tem uma capa anti aderente, esta pode ser danificada se for utilizada de maneira incorrecta.
- Nunca cortar alimentos sobre o prato. Retirar os alimentos do prato antes de cortar. Virar os alimentos de preferência com uma espátula de plástico ou de madeira.

Indicações gerais para a descongelação

1. Para a descongelação, utilize apenas loiça adequada para microondas (porcelana, vidro, plástico apropriado).
2. A função descongelação por peso e as tabelas referem-se à descongelação de alimentos crus.
3. O tempo de descongelação depende da quantidade e da altura do alimento. Quando congelar os alimentos tenha em conta o processo de descongelação. Distribua o alimento em partes iguais ao tamanho do recipiente.
4. Distribua o melhor possível o alimento no interior do forno. As partes mais grossas de peixe ou das coxas de frango devem estar viradas para fora. Pode proteger as partes mais delicadas com uma folha de alumínio. **Importante:** a folha de alumínio não pode entrar em contacto com as paredes da cavidade, pois pode causar arco eléctrico.
5. As peças mais densas devem ser viradas várias vezes.
6. Distribua o alimento congelado do modo mais uniforme possível, pois as partes mais estreitas e finas descongelam mais rapidamente do que as partes mais grossas e altas.
7. Os alimentos ricos em gordura como a manteiga, o requeijão e as natas não devem ser totalmente descongeladas. Se estiverem à temperatura ambiente, em poucos minutos estarão prontos a ser servidos. No caso das natas ultra-congeladas, se houver pequenos pedaços de gelo, é necessário batê-las antes de as consumir.
8. Coloque as aves sobre um prato virado para que o molho da carne possa escorrer mais facilmente.
9. O pão deve ser envolvido num guardanapo, para não secar demasiado.
10. Vire os alimentos a intervalos de tempo regulares.
11. Retire o alimento congelado da embalagem e não se esqueça de remover os clips de metal, caso existam. No caso dos recipientes que servem para guardar os alimentos no congelador e que também podem ser utilizados para aquecer e cozinhar, retire somente a tampa. Nos restantes casos, coloque os alimentos em recipientes adequados para fornos microondas.
12. O líquido resultante da descongelação, principalmente das aves, deve ser deitado fora e em caso algum entrar em contacto com os restantes alimentos.
13. Tenha atenção que na função de descongelação é necessário um tempo de repouso, até o alimento estar completamente descongelado.

Descongelação

Para descongelar alimentos, seleccione a função Microondas com um dos seguintes níveis de potência.

Posição	Nível de potência	Potência
	Descongelar / Manter quente	200 W
	Descongelar	400 W

A seguinte tabela apresenta, de um modo geral, os diferentes tempos de descongelação e de repouso (de modo a garantir que o alimento alcance uma temperatura uniforme) em função do tipo e do peso dos alimentos e também as respectivas recomendações.

Alimento	Peso (g)	Tempo de descongelação (min)	Tempo de repouso (min)	Observação
Pedacos de carne, porco, vitela, vaca	100	2-3	5-10	Virar 1 x
	200	4-5	5-10	Virar 1 x
	500	10-12	10-15	Virar 2 x
	1000	21-23	20-30	Virar 2 x
	1500	32-34	20-30	Virar 2 x
	2000	43-45	25-35	Virar 3 x
Carne estufada	500	8-10	10-15	Virar 2 x
	1000	17-19	20-30	Virar 3 x
Carne picada	100	2-4	10-15	Virar 2 x
	500	10-14	20-30	Virar 3 x
Salsicha	200	4-6	10-15	Virar 1 x
	500	9-12	15-20	Virar 2 x
Aves, partes de aves	250	5-6	5-10	Virar 1 x
Frango	1000	20-24	20-30	Virar 2 x
	2500	38-42	25-35	Virar 3 x
Filetes de peixe	200	4-5	5-10	Virar 1 x
Truta	250	5-6	5-10	Virar 1 x
Camarão	100	2-3	5-10	Virar 1 x
	500	8-11	15-20	Virar 2 x
Fruta	200	4-5	5-10	Virar 1 x
	300	8-9	5-10	Virar 1 x
	500	11-14	10-20	Virar 2 x
Pão	200	4-5	5-10	Virar 1 x
	500	10-12	10-15	Virar 1 x
	800	15-17	10-20	Virar 2 x
Manteiga	250	8-10	10-15	
Requeijão	250	6-8	10-15	
Natas	250	7-8	10-15	

Atenção! Leia atentamente o capítulo “Indicações de Segurança” antes de cozinhar com microondas.

Siga as seguintes recomendações ao cozinhar com microondas:

- Antes de aquecer ou cozinhar alimentos com casca ou **pele** (p. ex. maçãs, tomates, batatas, salsichas) **pique-os**, para que não rebentem. Corte o alimento antes de iniciar a sua preparação
- Antes de utilizar um recipiente, verifique se o mesmo é adequado para microondas (ver capítulo sobre o tipo de loiça).
- Ao confeccionar alimentos com pouca humidade (p. ex. **descongelar pão**, fazer pipocas, etc.) dá-se uma evaporação rápida. O forno funciona deste modo em vazio e o alimento pode carbonizar. Esta situação pode causar danos no forno e na loiça. Deste modo, ajuste apenas o tempo necessário e vigie o cozinhado.
- Não é possível aquecer grandes quantidades de óleo (**fritar**) no microondas.
- Retire os **pratos pré-confeccionados** das embalagens, pois estas nem sempre são resistentes ao calor. Siga as instruções indicadas pelo fabricante.
- **Se tiver vários recipientes**, como por exemplo chávenas, disponha-os uniformemente sobre o prato rotativo.
- Não feche os **sacos de plástico** com molas de metal, mas sim com molas de plástico. Perfure várias vezes o saco para que o vapor possa sair facilmente.
- Ao aquecer ou cozinhar alimentos certifique-se de que atingem uma **temperatura mínima de 70°C**.
- Durante o cozinhado pode haver formação de **vapor de água** no vidro da porta e eventualmente acabar por pingar. Esta situação é normal e pode ser mesmo mais significativa se a temperatura ambiente for baixa. A segurança do forno não é posta em causa. Depois do cozinhado limpe a água resultante da condensação.

- Quando aquecer líquidos, utilize **recipientes com uma grande abertura**, para que o vapor possa sair facilmente.

Prepare os alimentos de acordo com as indicações e tenha em atenção os tempos de cozinhado e níveis de potência indicados nas tabelas.

Tenha em atenção que os valores referidos são apenas indicativos e que podem variar em função do estado inicial, da temperatura, da humidade e do tipo de alimento. É aconselhado ajustar os tempos e os níveis de potência a cada situação. Em função do alimento é necessário aumentar ou encurtar os tempos cozinhado ou então elevar ou baixar o nível de potência.

Cozinhar com microondas...

1. Quanto maior for a quantidade dos alimentos, mais longo é o tempo de cozinhado. Tenha em atenção que:

- Dobro da quantidade » dobro do tempo
- Metade da quantidade » metade do tempo

2. Quanto menor a temperatura, maior é o tempo de cozinhado.

3. Os alimentos líquidos aquecem mais rapidamente.

4. Uma boa distribuição dos alimentos sobre o prato rotativo facilita um cozinhado uniforme. Se colocar os alimentos densos na parte exterior do prato e os menos densos no centro do prato, poderá aquecer diferentes tipos de alimentos em simultâneo.

5. A porta do forno pode ser aberta em qualquer momento. Ele desliga-se automaticamente. O microondas só continua a funcionar se fechar a porta.

6. Os alimentos tapados requerem menos tempo de cozinhado, para além de preservarem melhor as próprias características. A tampa tem de deixar passar as microondas e ter pequenos orifícios que permitam a saída do vapor.

Cozinhar com microondas

Tabelas e sugestões – Cozinhar legumes

Alimento	Quantidade (g)	Adição de líquidos	Potência (Watt)	Tempo (min.)	Tempo de repouso (min.)	Indicações
Couve-flor	500	100 ml	800	9-11	2-3	Cortar às rodelas. Tapar
Brócolos	300	50 ml	800	6-8	2-3	
Cogumelos	250	25 ml	800	6-8	2-3	
Ervilhas & cenouras,	300	100 ml	800	7-9	2-3	Cortar aos cubos ou às rodelas. Tapar
Cenouras congeladas	250	25 ml	800	8-10	2-3	
Batatas	250	25 ml	800	5-7	2-3	Descascar, cortar em partes iguais. Tapar
Páprica	250	25 ml	800	5-7	2-3	Cortar aos pedaços ou às rodelas. Tapar
Alho-porro	250	50 ml	800	5-7	2-3	
Couve-de-bruxelas, congelada	300	50 ml	800	6-8	2-3	Tapar
Chucrute	250	25 ml	800	8-10	2-3	Tapar

Tabelas e sugestões – Cozinhar peixe

Alimento	Quantidade (g)	Potência (Watt)	Tempo (min.)	Tempo em repouso (min.)	Indicações
Filetes de peixe	500	600	10-12	3	Cozinhar tapado. Virar após ter decorrido metade do tempo.
Peixe inteiro	800	800 400	2-3 7-9	2-3	Cozinhar tapado. Virar após ter decorrido metade do tempo. Eventualmente cobrir as extremidades finas do peixe.

Para obter bons resultados com o grelhador, utilize a grelha fornecida em conjunto com o forno.

INDICAÇÕES IMPORTANTES:

1. Quando o grill é utilizado pela primeira vez verifica-se a formação de algum fumo e cheiro, que resultam da utilização de óleos durante o processo de fabrico.
2. O vidro da porta atinge temperaturas muito altas durante a utilização do grelhador. **Mantenha as crianças afastadas.**
3. Durante o funcionamento do grelhador as paredes da cavidade e a grelha atingem temperaturas muito elevadas. Aconselha-se a utilização de luvas de cozinha.
4. Durante uma utilização mais prolongada do grelhador é normal que as resistências se desliguem temporariamente, devido ao termóstato de segurança.
5. **Importante!** Quando os alimentos são grelhados ou cozinhados em recipientes é necessário verificar se o recipiente é ou não adequado. Ver capítulo sobre o tipo de loiça!
6. Ao utilizar o grelhador é possível que os salpicos de gordura cheguem à resistência e fiquem queimados. Esta é uma situação normal e não representa qualquer tipo de falha de funcionamento.
7. Após cada cozinhado, limpe o interior e os acessórios, para que a sujidade não fique incrustada.

Cozinhar com Grelhador

Tabelas e sugestões – Grelhador sem microondas

Alimento	Quantidade (g)	Tempo (min.)	Indicações
Peixe			
Dourada	800	18-24	Barre ligeiramente com manteiga. Após ter decorrido metade do tempo vire e barre com condimentos.
Sardinha/ruivo	6-8 unid.	15-20	
Carne			
Salsicha	6-8 unid.	22-26	Pique após ter decorrido metade do tempo de cozinhado e vire.
Hambúrguer congelado	3 unid.	18-20	
Entrecosto (aprox. 3 cm de espessura)	400	25-30	Após ter decorrido metade do tempo unte e vire.
Restantes			
Tostas	4 unid.	1½-3	Vigie as tostas.
Gratinar sandes	2 unid.	5-10	Vigie o gratinado.

Aqueça previamente o grelhador durante 2 minutos. Se não houver qualquer indicação em contrário, utilize a grelha. Coloque o trempe sobre um recipiente para que a água e a gordura possam pingar. Os tempos referidos são meramente indicativos e podem variar em função da composição e da quantidade do alimento, bem como do estado pretendido. O peixe e a carne adquirem um ótimo sabor se, antes de grelhar, pincelar com óleo vegetal, especiarias e ervas e deixar finalmente a marinar durante algumas horas. Adicione o sal somente depois de grelhar.

As salsichas não rebitam se as picar anteriormente com um garfo.

Após ter decorrido metade do tempo, vigie o cozinhado e se necessário vire ou pincele com óleo.

O grelhador é especialmente adequado para confeccionar pedaços de carne e peixe finos. Os pedaços de carne finos só têm de ser virados uma vez, os mais grossos várias vezes. No caso do peixe é aconselhado unir as duas extremidades do mesmo, boca com o rabo, e colocá-lo sobre a grelha.

Tabelas e sugestões – Microondas + Grelhador

A função microondas com grelhador é ideal para cozinhar rapidamente e, ao mesmo tempo, dourar alimentos. Para além disso, pode também gratinar os alimentos.

O microondas e o grelhador funcionam simultaneamente. As microondas cozinham e o grelhador tosta.

Prato	Quantidade (g)	Loiça	Potência (Watt)	Posição	Tempo (min.)
Massa gratinada pizza	500	Forma baixa	490		12-17 7
Batatas gratinadas	800	Forma baixa	1000		20-22
Lasanha	aprox. 800	Forma baixa	1000		15-20
Requeijão gratinado	aprox. 500	Forma baixa	850		18-20
2 pernas de frango, fresco (sobre a grelha)	cada 200	Forma baixa	660		10-15
Aves	aprox. 1000	Recipiente baixo e largo	850		35-40
Gratinar sopa de cebola	2 chávenas de 200	Malgas de sopa	660		2-4

Antes de utilizar loiça e recipientes no microondas, verifique se estes são adequados. Utilize somente loiça adequada para microondas.

A loiça a ser utilizada na função combinado tem de ser adequada para microondas e para grelhador. Ver capítulo sobre o tipo de loiça!

Tenha em atenção que os valores referidos são apenas indicativos e que podem variar em função estado inicial, da temperatura, da humidade e do tipo de alimento.

Se o tempo não foi suficiente para dourar bem o alimento, ponha-o durante mais 5 ou 10 min. na função grelhador.

Tenha em atenção os tempos de repouso e vire os pedaços de aves.

Se não houver indicações em contrário, utilize o prato rotativo para cozinhar.

Os valores indicados nas tabelas são válidos tendo em atenção que a cavidade está fria (não é necessário aquecer previamente).

Que tipo de loiça pode ser utilizada?

Função microondas

Na função microondas tenha em atenção que as microondas são reflectidas pelas superfícies metálicas. O vidro, a porcelana, o barro, o plástico, o papel deixam passar as microondas.

Por isso **as painelas e a loiça de metal ou os recipientes com partes ou decorações metálicas não podem ser utilizados no microondas**. O vidro e o barro com **decorações ou partes metálicas** (p. ex. cristal de chumbo) não podem ser utilizados.

O **ideal** para cozinhar no forno microondas é utilizar vidro, porcelana ou barro refractários e plástico resistente ao calor. O vidro e a porcelana muito finos e frágeis devem ser utilizados, durante pouco tempo, para descongelar ou aquecer alimentos já confeccionados.

Os alimentos quentes transmitem calor à loiça, a qual pode ficar muito quente. Por isso, utilize sempre uma **pega!**

Teste à loiça

Coloque a loiça no forno durante 20 segundos à potência máxima de microondas. Se esta estiver fria ou pouco quente ela é adequada. Porém se aquecer muito ou causar arco eléctrico ela não é adequada.

Função grelhador

No caso da função grelhador a loiça tem de ser resistente pelo menos a temperaturas de 300°C.

A loiça de plástico não é adequada.

Função microondas + grelhador

Na função microondas + grelhador a loiça a utilizar tem de ser adequada tanto para microondas como para grelhador.

Recipientes e películas de alumínio

Os pratos pré confeccionados em recipientes de alumínio ou com folha de alumínio podem ser

colocados no microondas se forem respeitados os seguintes aspectos:

Tenha em atenção as recomendações do fabricante constantes na embalagem.

- Os recipientes de alumínio não podem ter uma altura superior a 3 cm e entrar em contacto com as paredes da cavidade (**distância mínima de 3 cm**). A tampa de alumínio tem de ser removida.
- Coloque o recipiente de alumínio directamente sobre o prato rotativo. Se utilizar a grelha, coloque o recipiente sobre um prato de porcelana. Nunca coloque o recipiente directamente sobre a grelha!
- O tempo de cozinhado é mais longo porque as microondas entram nos alimentos somente a partir de cima. Em caso de dúvida, utilize somente loiça adequada para microondas.
- A folha de alumínio pode ser utilizada para reflectir as microondas durante o processo de descongelação. Os alimentos delicados, como aves ou carne picada, podem ser protegidos do calor excessivo cobrindo as respectivas extremidades.
- **Importante:** a folha de alumínio não pode entrar em contacto com as paredes da cavidade, pois pode provocar arco eléctrico.

Tampas

É recomendada a utilização de tampas de vidro, de plástico ou de uma película aderente, porque deste modo:

1. Impede uma evaporação excessiva (principalmente nos períodos de cozinhado muito longos);
2. O processo de cozinhado é mais rápido;
3. Os alimentos não ficam secos;
4. É preservado o aroma.

A tampa deve possuir orifícios para que não se forme qualquer tipo de pressão. Os sacos de plástico devem igualmente ter aberturas. Tanto os biberões como os frascos com comida para bebé e outros recipientes semelhantes só podem ser aquecidos sem tampa, pois podem rebentar.

Que tipo de loiça pode ser utilizada?

Tabela – Loiça

A tabela seguinte dá-lhe uma ideia geral sobre qual o tipo de loiça adequada a cada situação.

Modo de funcionamento Tipo de loiça	Microondas		Grelhador	Microondas + Grelhador
	Descongelar / aquecer	Cozinhar		
Vidro e porcelana 1) Doméstico, não resistente ao fogo, pode ser lavado na máquina de lavar loiça	sim	sim	não	não
Cerâmica vidrada Vidro e porcelana resistente ao fogo	sim	sim	sim	sim
Cerâmica, loiça de grés 2) Sem vidrados ou vidrados sem decorações metálicas	sim	sim	não	não
Loiça de barro 2) Vidrado	sim	sim	não	não
Não vidrado	não	não	não	não
Loiça de plástico 2) Resistente ao calor até 100°C	sim	não	não	não
Resistente ao calor até 250°C	sim	sim	não	não
Películas de plástico 3) Filme plástico para alimentos	não	não	não	não
Celofane	sim	sim	não	não
Papel, cartão, pergaminho 4)	sim	não	não	não
Metal Folha de alumínio	sim	não	sim	não
Embalagens de alumínio 5)	não	sim	sim	sim
Acessórios (grelha)	sim	sim	sim	sim

1. Sem rebordo dourado ou prateado e sem cristal de chumbo.
2. Tenha em atenção as indicações do fabricante!
3. Não utilize clips de metal para fechar os sacos. Perfure os sacos. Utilize as películas apenas para tapar.

4. Não utilize pratos de papel.
5. Somente embalagens de alumínio pouco profundas e sem tampa. O alumínio não pode entrar em contacto com as paredes da cavidade.

Limpeza e Manutenção do forno

A limpeza é a única manutenção normalmente requerida.

Atenção! O forno microondas deve ser limpo regularmente, devendo ser removidos todos os restos de comida. Caso o forno microondas não seja mantido devidamente limpo pode ocorrer a deterioração da sua superfície, **podendo ser reduzida a vida útil do forno e eventualmente resultar numa situação perigosa.**

Atenção! A limpeza deve ser efectuada com o forno desligado da alimentação eléctrica. Retire a ficha da tomada ou desligue o circuito de alimentação do forno.

Não utilize produtos de limpeza agressivos ou abrasivos, esfregões que risquem ou objectos pontiagudos, pois podem aparecer manchas.

Não utilize aparelhos de limpeza a alta pressão ou a jacto de vapor.

Superfície frontal

Basta limpar o forno com um pano húmido. Se estiver muito sujo, adicione algumas gotas de detergente da loiça à água da lavagem. Depois limpe o forno com um pano seco.

Nos fornos com frente em alumínio use um produto limpa-vidros suave e um pano macio que não liberte fios. Limpe no sentido horizontal sem exercer pressão sobre a superfície.

Remova imediatamente as manchas de calcário, gordura, amido, clara de ovo. Sob estas manchas pode ocorrer corrosão.

Evite a entrada de água no interior do forno.

Interior do forno

Após cada utilização, limpe as paredes interiores com um pano húmido porque assim é mais fácil remover os salpicos e a comida agarrada.

Para retirar a sujidade mais difícil, use um produto de limpeza não agressivo. **Não utilize sprays de forno nem outros produtos de limpeza agressivos ou abrasivos.**

Mantenha a porta e a frente do forno sempre bem limpas de modo a assegurar um correcto funcionamento.

Evite a entrada de água nos orifícios de ventilação do microondas.

Regularmente retire o prato rotativo e o respectivo suporte e limpe a base da cavidade, especialmente se tiverem ocorrido derrames de líquidos.

Não ligue o forno sem o prato rotativo e o respectivo suporte.

Se a cavidade do forno estiver muito suja, coloque um copo com água sobre o prato rotativo e ligue o forno microondas durante 2 ou 3 minutos na potência máxima. O vapor libertado amolecerá a sujidade que será facilmente limpa com um pano macio.

Os odores desagradáveis (por ex., depois de cozinhar peixe) podem ser facilmente eliminados. Deite algumas gotas de sumo de limão numa chávena com água. Introduza uma colher de café na chávena para evitar uma ebulição retardada. Aqueça a água durante 2 a 3 minutos à potência máxima de microondas.

Teto do Forno

Se o teto do forno estiver sujo, o grelhador pode ser rebatido para facilitar a limpeza.

Aguarde até que o grelhador esteja frio antes de o rebater, para evitar o perigo de queimadura. Proceda da seguinte forma:

1. Rode 90° o Suporte do Grelhador (1).
2. Baixe suavemente o Grelhador (2). **Não use força excessiva pois pode causar danos.**
3. Depois de limpar o teto reponha o Grelhador (2) no seu sítio, repetindo o procedimento inverso.

A Tampa de Mica (3) localizada no tecto deve ser mantida sempre limpa. Os restos de alimentos acumulados na tampa de mica podem causar danos ou provocar faíscas.

Não utilize produtos de limpeza abrasivos nem objectos pontiagudos.

Não retire a tampa de mica, para evitar qualquer risco.

A Tampa de Vidro da Lâmpada (4) está localizada no tecto do forno e pode ser retirada facilmente para limpeza. Para isso desenrosque-a e limpe-a com água e detergente da loiça.

Acessórios

Limpe os acessórios após cada utilização. No caso de estar bastante sujo, ponha primeiro de molho e, em seguida, utilize uma escova e uma esponja. Os acessórios podem ser lavados na máquina de lavar loiça.

Certifique-se de que o prato rotativo e o respectivo suporte estão sempre limpos. Não ligue o forno sem o prato rotativo e o respectivo suporte.

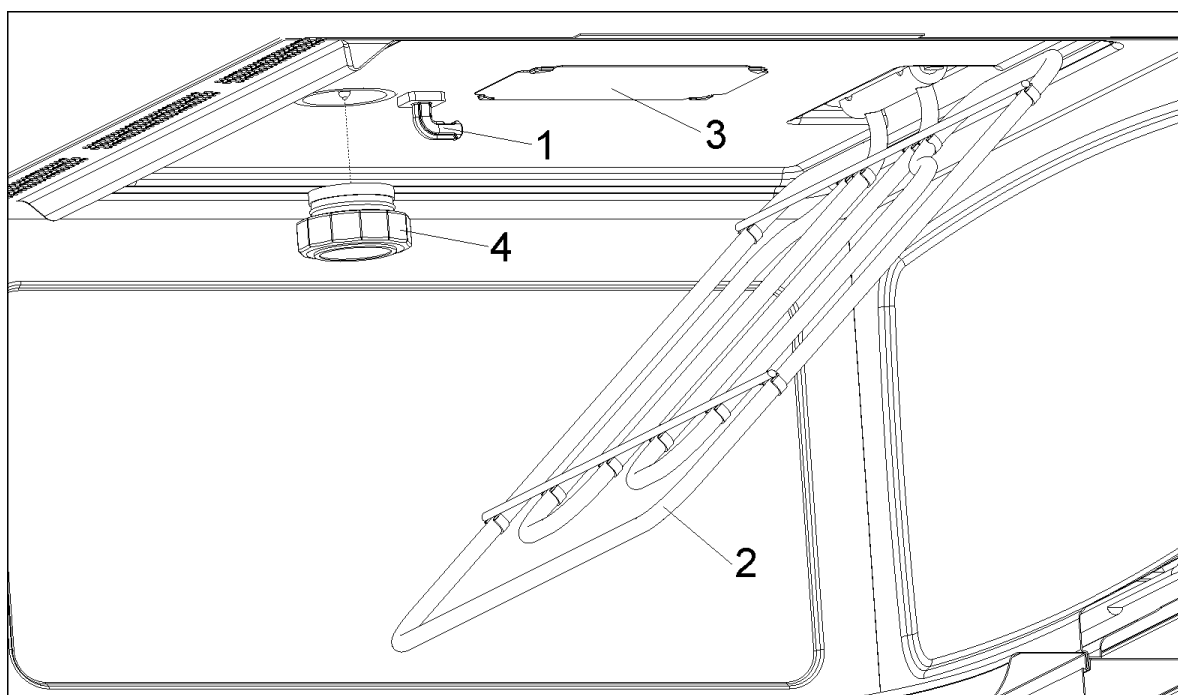

O que fazer em caso de falha de funcionamento?

ATENÇÃO! Qualquer tipo de reparação só pode ser executada por técnicos especializados. Qualquer reparação efectuada por pessoas não autorizadas pelo fabricante é perigosa.

As questões seguintes podem ser corrigidas sem contactar a Assistência Técnica.

- **O forno não funciona!** Verificar se:
 - A ficha está correctamente ligada à tomada.
 - O circuito de alimentação do forno está ligado.
 - A porta está completamente fechada. A porta tem de fechar de forma audível.
 - Existem corpos estranhos entre a porta e a frente da cavidade.
- **Durante o funcionamento do forno ouvem-se ruídos estranhos!** Verificar se:
 - Existem arcos eléctricos no interior do forno gerados por objectos metálicos estranhos (ver capítulo sobre o tipo de Loiça).
 - A loiça entra em contacto com as paredes do forno.
 - Existem espetos ou colheres soltos no interior do forno.
- **Os alimentos não aquecem ou aquecem muito lentamente!** Verificar se:
 - Utilizou inadvertidamente loiça de metal.
 - Seleccionou o tempo de funcionamento e o nível de potência adequados.
 - Colocou no interior do forno uma quantidade maior ou mais fria de alimentos, do que habitualmente.

- **O alimento está excessivamente quente, ressequido ou então queimado!** Verificar se seleccionou o tempo de funcionamento e o nível de potência adequados.
- **Ouve-se um ruído depois de um processo ter terminado!** Isto não é um problema. O ventilador de refrigeração continua a funcionar durante algum tempo. Quando a temperatura baixar o suficiente o ventilador desligar-se-á.
- **O forno funciona mas iluminação interior não acende!** Se todas as funções operam correctamente é provável que a lâmpada esteja fundida. Pode continuar a utilizar o aparelho.

Substituição da Lâmpada

Para substituir a lâmpada proceda da seguinte forma:

- Desligue o forno da alimentação eléctrica. Retire a ficha da tomada ou desligue o circuito de alimentação do forno.
- Desenrosque e remova a tampa de vidro da lâmpada (1).
- Remova a lâmpada de halogéneo (2). **Atenção! A lâmpada pode estar muito quente.**
- Coloque uma nova lâmpada de halogéneo de G4 / 12V / 20W. **Atenção! Não toque a superfície da lâmpada directamente com os dedos porque pode danificar a lâmpada.** Siga as instruções do fabricante da lâmpada.
- Enrosque a tampa de vidro da lâmpada (1).
- Volte a ligar o forno à alimentação eléctrica.

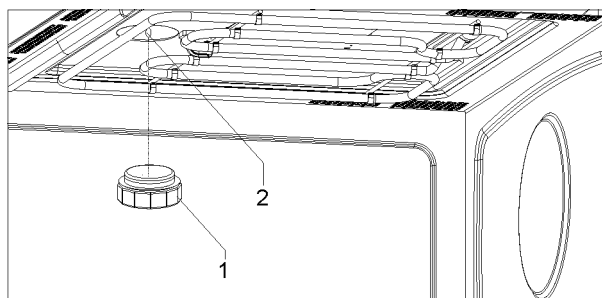

Especificações

- Tensão AC 230-240 V / 50 Hz
- Potência requerida 3300 W
- Potência do grelhador 1500 W
- Potência de saída microondas 1000 W
- Frequência de microondas... 2450 MHz
- Dimensões exteriores (LxAxP)..... 595 × 455 × 542 mm
- Dimensões da cavidade (LxAxP). 420 × 210 × 390 mm
- Capacidade do forno 38 ltr
- Peso..... 35 kg

Installation / Installation / Instalación / Instalação

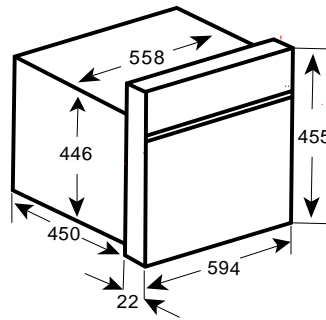
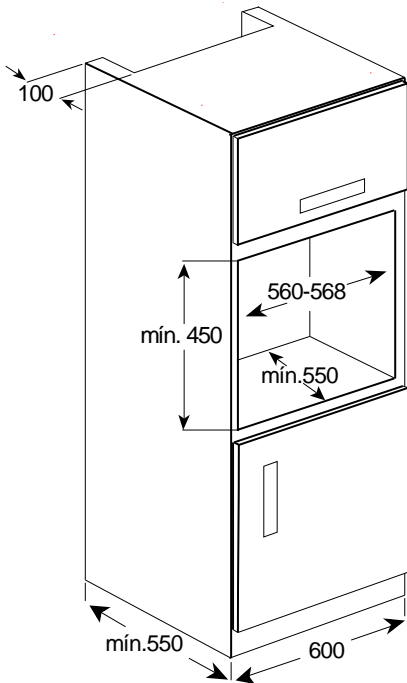
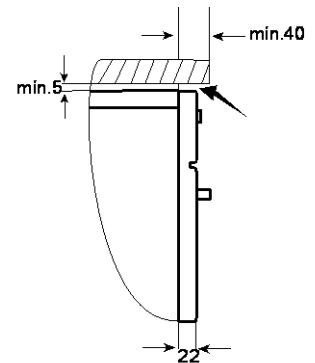
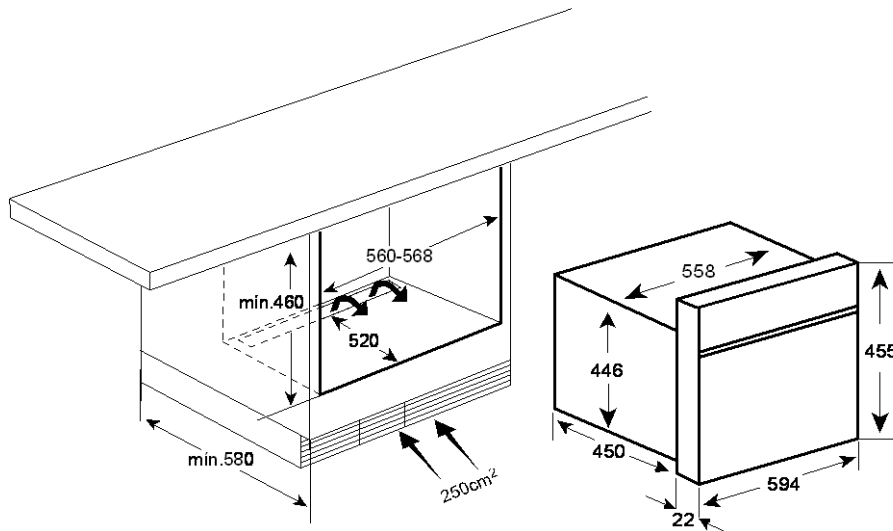

EN

- Push oven completely into the cabinet and centre it.
- Open microwave door and fasten the appliance to the cabinet using the four screws provided. Insert the screws through the front holes.

FR

- Introduisez le four dans le meuble jusqu'à ce que la partie avant de celui-ci butte sur le bois et alignez-le.
- Ouvrez la porte du four et fixez ce dernier aux parois latérales du meuble au moyen des 4 vis fournies. Introduisez-les dans les trous prévus à cet effet.

ES

- Introduzca el horno en el mueble hasta que el marco quede alineado.
- Abra la puerta del horno y fíjelo a las paredes laterales del mueble, con los 4 tornillos suministrados, atravesando los 4 agujeros en el marco del horno.

PT

- Introduza o forno no móvel até que o aro toque no móvel e alinhe-o.
- Abra a porta do forno e fixe-o às paredes laterais do móvel, com os 4 parafusos fornecidos, através dos 4 furos no aro do forno.

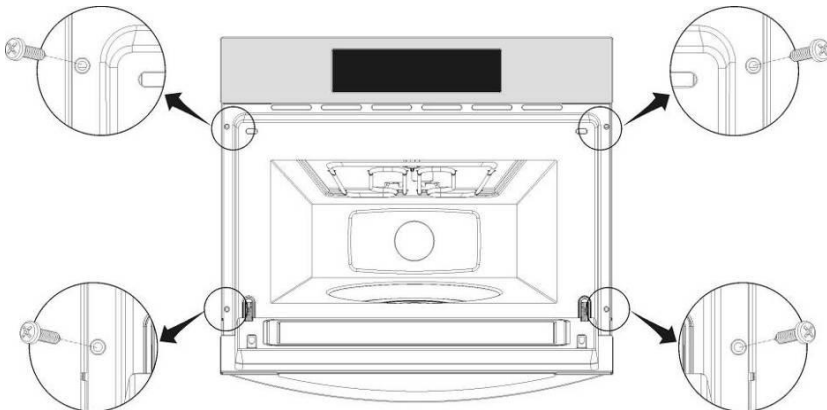

Teka Subsidiaries

Country Subsidiary	Address	City	Phone
Austria Küppersbusch Austria	Eitnergasse, 13	1231 Wien	+43 18 668 022
Belgium Küppersbusch Belgium S.P.R.L.	Doomveld Industrie, Asse 3, No. 11 - Boite 7	1731 Zellik	+32 24 668 740
Bulgaria Teka Bulgaria EOOD	Blvd. "Tsarigradsko Shosse" 135	1784 Sofia	+359 29 768 330
Chile Teka Chile S.A.	Avd El Retiro Parque los Maitenes, 1237. Parque Enea	Pudahuel, Santiago de Chile	+ 56 24 386 000
China Teka International Trading (Shanghai) Co. Ltd.	6/F. Datong Business Center, No. 369 Fuxing Middle Rd.	200025 Shanghai	+86 2 153 076 901
Czech Republic Teka CZ S.R.O.	V Holesovickách, 593	182 00 Praha 8 - Liben	+420 284 691 940
Denmark Juvél A/S	Københavnsvej 222	DK-4600 Køge	+45 36 340 288
Ecuador Teka Ecuador S.A.	Parque Ind. California 2, Via a Daule Km 12	Guayaquil	+593 42 100 311
Germany Teka Küchentechnik GmbH	Sechsheldener Str. 122	35708 Haiger	+49 27 713 950
Great Britain Teka Products Ltd.	177 Milton Park	OX14 4SE Milton, Abingdon	+44 1 235 861 916
Greece Teka Hellas A.E.	Thesi Roupaki - Aspropyrgos	193 00 Athens	+30 2 109 760 283
Hungary Teka Hungary Kft.	Bajcsy Zsilinszky u. 53	1065 Budapest	+36 13 542 110
Indonesia PT Teka Buana	Jalan Menteng Raya, Kantor Taman A9 Unit A3	12950 Jakarta	+62 215 762 272
Malaysia Teka Küchentechnik (Malaysia) Sdn Bhd	10 Jalan Kartunis U1/47, Temasya Park, Off Glenmarie	40150 Shah Alam, Selangor Darul Ehsan	+60 376 201 600
Mexico Teka Mexicana S.A. de C.V.	Ferrocarril 200, Esquina Norte 29, Col. Moctezuma	15500 Mexico D.F.	+52 5 551 330 493
Morocco Teka Maroc S.A.	73, Bd. Slimane, Depôt 33, Route de Ain Sebaa	Casablanca	+212 22 674 462
Netherlands Teka B.V.	Wijkermeerstraat, 34	2131 HA Hoofddorp	+ 31 235 656 480
Norway Intra, A.S	Storsand	7563 Malvik	+47 73 980 100
Poland Teka Polska Sp. ZO.O.	ul. 3-go Maja 8 / A2	05-800 Pruszków	+48 227 383 270
Portugal Teka Portugal S.A.	Estrada da Mota - Apdo 533	3834-909 Ilhavo, Aveiro	+35 1 234 329 500
Romania S.C. Teka Küchentechnik Romania S.R.L.	Sevastopol str., no 24, 5th floor, of. 15	010992 Bucharest Sector 1	+40 212 334 450
Russia Teka Rus LLC	Barklaya str. 6, bld. 3, Barklay plaza center, office 402	121087 Moscow â™™ Russia	+7 4 956 450 064
Singapore Teka Singapore PTE Ltd	Clemenceau Avenue, 83, 01-33/34 UE Square	239920 Singapore	+65 67 342 415
Spain Teka Industrial, S.A.	C/ Cajo,17	39011 Santander	+34 942 355 050
Sweden Intra Mölntorp AB	Säbyvägen, 8	734 93 Kolbäck	+46 22 040 300
Thailand Teka (Thailand) Co. Ltd.	364/8 Sri-Ayuttaya Road, Phayathai, Ratchatavee	10400 Bangkok	+66 -26 424 888
Turkey Teka Teknik Mutfak Aletleri Sanayi Ve	Büyükdere Cad. 24/13	80290 Mecidiyeköy, Istanbul	+90 2 122 883 134
Ukraine Teka Ukraine LLC	86-e, Bozhenko Str .2nd floor,4th entrance	03150 Kyiv	+380 444 960 680
United Arab Emirates Teka Middle East Fze	Building LOB 16, Office 417	P.O. Box 18251 Dubai	+971 48 872 912
United Arab Emirates Teka Küchentechnik U.A.E LLC	Bin Khedia Centre	P.O. Box 35142 Dubai	+971 42 833 047
Venezuela Teka Andina S.A.	Ctra. Petare-Santa Lucia, km 3 (El Limoncito)	1070 Caracas	+58 2 122 912 821
Vietnam TEKA Vietnam Co., Ltd.	803 Dai Minh Convention Tower, 8th Floor	77 Hoang Van Thai, District 7, Ho Chi Minh	+84 854 160 646