



BOSCH



Зарегистрируйте
свое новое
устройство на MyBosch
сейчас и получите
бесплатные преимущества:

[bosch-home.com/
welcome](https://bosch-home.com/welcome)

Сушилка для белья

WQB245B0ME

[ru] Руководство пользователя и
инструкция по установке

Для получения дополнительной информации см.
Цифровое руководство пользователя.



Содержание

1 Безопасность	4	8 Результат сушки	26
1.1 Общие указания	4	8.1 Изменить результат сушки	26
1.2 Использование по назначению.....	4	8.2 Выбор результата сушки.....	26
1.3 Ограничение круга пользова- телей	4	9 Программы	27
1.4 Безопасный монтаж	5	9.1 Автоматические программы	27
1.5 Безопасная эксплуатация	7	9.2 Программы по времени.....	28
1.6 Безопасная очистка и техоб- служивание.....	10	10 Аксессуары	30
2 Предотвращение материаль- ного ущерба	11	11 Стирка	31
3 Защита окружающей среды и экономия	11	11.1 Подготовка белья	31
3.1 Утилизация упаковки.....	11	12 Стандартное управление	31
3.2 Как сэкономить элек- троэнергию	11	12.1 Включение прибора.....	31
3.3 Режим экономии энергии	12	12.2 Установка программы	31
4 Установка и подключение	12	12.3 Сохранение установок.....	31
4.1 Распаковка прибора.....	12	12.4 Загрузка белья	31
4.2 Комплект поставки	12	12.5 Запуск программы	32
4.3 Требования к месту установки	13	12.6 Дозагрузка белья	32
4.4 Сливной шланг	14	12.7 Отмена программы	32
4.5 Выравнивание прибора	16	12.8 Извлечение белья.....	32
4.6 Изменение стороны навешива- ния дверцы	16	12.9 Переключение прибора в со- стояние готовности/режим ожидания	32
4.7 Подключение прибора к элек- тросети	18	12.10 Фильтрующая сетка	32
5 Знакомство с прибором	19	12.11 Резервуар для конденсата.....	34
5.1 Прибор	19	13 Блокировка для безопасно- сти детей	35
5.2 Панель управления.....	20	13.1 Активация блокировки для безопасности детей	35
5.3 Логика управления	20	13.2 Деактивация блокировки для безопасности детей	35
6 Дисплей	21	14 Home Connect	35
7 Кнопки	23	14.1 Установка приложения Home Connect	36
		14.2 Настройка Home Connect.....	36

14.3	Меню Home Connect.....	36	20 Сервисная служба.....	52
14.4	Включение Wi-Fi на приборе	37	20.1	Номер изделия (E-Nr.), заводской номер (FD) и порядковый номер (Z-Nr.)
14.5	Выключение Wi-Fi на приборе ...	37		
14.6	Сброс настроек сети на приборе	37	21 Параметры расхода.....	53
14.7	Дистанционный запуск.....	37	22 Технические характеристики ...	54
14.8	Интеллектуальный подбор программы	38	22.1	Информация по свободно распространяемому и открытому программному обеспечению
14.9	Дистанционная диагностика	38		55
14.10	Защита данных.....	38	23 Сертификат соответствия	55
15	Базовые установки.....	40		
15.1	Обзор базовых установок	40		
15.2	Изменение базовых установок	41		
16	Программа по уходу за прибором	41		
16.1	Подготовка к выполнению программы по уходу за прибором	41		
16.2	Активация программы по уходу за прибором	42		
16.3	Запуск программы по легкому уходу за прибором.....	42		
16.4	Выполнение интенсивной программы по уходу за прибором.....	43		
17	Очистка и уход	44		
17.1	Рекомендации по очистке и уходу	44		
17.2	Датчик влажности	44		
17.3	Фильтр резервуара для конденсата.....	45		
18	Устранение неисправностей	46		
19	Транспортировка, хранение и утилизация.....	51		
19.1	Подготовка прибора к транспортировке.....	51		
19.2	Утилизация старого бытового прибора	51		



1 Безопасность

Соблюдайте следующие указания по технике безопасности.

1.1 Общие указания



- Внимательно прочитайте данное руководство.
- Сохраните инструкцию и информацию о приборе для дальнейшего использования или для передачи следующему владельцу.
- В случае обнаружения повреждений, связанных с транспортировкой, не подключайте прибор.

1.2 Использование по назначению

Используйте прибор только:

- для сушки и освежения текстильных изделий, выстиранных в воде и пригодных для сушильной машины.
- в бытовых условиях и в закрытых помещениях домашних хозяйств.
- на высоте не более 4000 м над уровнем моря.

1.3 Ограничение круга пользователей

Данный прибор может использоваться детьми в возрасте от 8 лет и старше, а также лицами с ограниченными физическими, сенсорными или умственными способностями или с недостатком опыта и/или знаний, если они находятся под присмотром или после получения указаний по безопасному использованию прибора и после того, как они осознали опасности, связанные с неправильным использованием.

Детям запрещено играть с прибором.

Очистку и обслуживание прибора запрещается выполнять детям без надзора взрослых.

Не подпускайте детей младше 3 лет и домашних животных к прибору.

1.4 Безопасный монтаж

⚠ ПРЕДУПРЕЖДЕНИЕ – Опасность поражения электрическим током!

При неквалифицированном монтаже прибор может стать источником опасности.

- ▶ При подключении прибора и его эксплуатации соблюдайте данные, приведенные на фирменной табличке.
- ▶ Прибор можно подключать только к электросети переменного тока через установленную согласно предписаниям розетку с заземлением.
- ▶ Система заземления в домашней электропроводке должна быть установлена согласно предписаниям. Для установки должны использоваться кабели с достаточно большим поперечным сечением проводников.
- ▶ В случае применения устройства защитного отключения допускается использовать только тип с обозначением .
- ▶ Запрещается оснащать прибор внешним переключателем, например, таймером или пультом дистанционного управления.
- ▶ Запрещается подключать прибор к цепи, регулярно включающейся и выключающейся энергоснабжающей организацией.
- ▶ Если прибор встроен, необходимо предусмотреть свободный доступ к вилке сетевого кабеля или, если это невозможно, предусмотреть в стационарной электропроводке специальный выключатель для размыкания всех полюсов согласно условиям монтажа.
- ▶ При установке прибора не допускайте зажатия или повреждения сетевого кабеля.

Поврежденная изоляция сетевого кабеля является источником опасности.

- ▶ Ни в коем случае не допускайте контакта сетевого кабеля с горячими частями прибора или с источниками тепла.
- ▶ Ни в коем случае не допускайте контакта сетевого кабеля с острыми концами или кромками.
- ▶ Запрещается перегибать, заземлять или переоборудовать сетевой кабель.

⚠ ПРЕДУПРЕЖДЕНИЕ – Опасность возгорания!

Использование удлиненного сетевого кабеля и недопустимых адаптеров опасно.

- ▶ Не используйте удлинительные кабели или многоконтактные розетки.
- ▶ Используйте только допущенные производителем адаптеры и сетевые кабели.
- ▶ Если сетевой кабель слишком короткий и более длинного нет в наличии, следует связаться со специализированной электротехнической фирмой, чтобы адаптировать домовую внутреннюю проводку.

⚠ ПРЕДУПРЕЖДЕНИЕ – Опасность травмирования!

Вследствие большого веса прибора при его подъеме возможны травмы.

- ▶ Не поднимайте прибор в одиночку.

Если прибор неправильно установлен в колонну, он может упасть.

- ▶ Сушильную машину можно устанавливать на стиральную, только используя комплект для подключения от производителя сушильной машины

→ "Аксессуары", Страница 30. Другие варианты установки не допускаются.

- ▶ Если производитель сушильной машины не предлагает специального комплекта для подключения, встраивать прибор в колонну нельзя.
- ▶ Запрещается встраивать в колонну приборы, имеющие разную глубину и ширину, и от разных производителей.
- ▶ Запрещается устанавливать колонну из стиральной и сушильной машин на помост, приборы могут опрокинуться.

⚠ ПРЕДУПРЕЖДЕНИЕ – Опасность удушья!

Дети могут завернуться в упаковочный материал или надеть его себе на голову и задохнуться.

- ▶ Не подпускайте детей к упаковочному материалу.
- ▶ Не позволяйте детям играть с упаковочным материалом.

⚠ ОСТОРОЖНО – Опасность травмирования!

Прибор может вибрировать или перемещаться во время работы.

- ▶ Установите прибор на чистой, ровной и прочной поверхности.
- ▶ Выровняйте прибор с помощью ножек и уровня.

Неправильная прокладка шлангов и соединительных кабелей может привести к спотыканию.

- ▶ Прокладывайте шланги и сетевые кабели таким образом, чтобы никто не мог споткнуться о них.

Передвигание прибора за выступающие части, например, за дверцу, может привести к их поломке.

- ▶ Не допускайте передвигание прибора за выступающие части.

⚠ ОСТОРОЖНО – Опасность пореза!

Прикосновение к острым краям прибора может привести к порезам.

- ▶ Не прикасайтесь к острым краям прибора.
- ▶ Надевайте защитные перчатки при установке и транспортировке прибора.

1.5 Безопасная эксплуатация**⚠ ПРЕДУПРЕЖДЕНИЕ – Опасность поражения электрическим током!**

Поврежденный прибор или поврежденный сетевой кабель являются источником опасности.

- ▶ Категорически запрещается эксплуатировать поврежденный прибор.
- ▶ Запрещается тянуть за сетевой кабель, чтобы отсоединить прибор от сети электропитания. Вынимайте из розетки вилку сетевого кабеля.
- ▶ В случае повреждения прибора или сетевого кабеля немедленно выньте вилку сетевого кабеля из розетки или отключите предохранитель в блоке предохранителей.
- ▶ Обратитесь в сервисную службу. → *Страница 52*

Проникшая в прибор влага может стать причиной поражения током.

- ▶ Используйте прибор только в закрытом помещении.

- ▶ Не пользуйтесь прибором при слишком высокой температуре или влажности.
- ▶ Не используйте для очистки прибора пароочистители, очистители высокого давления, шланги или душевые установки.

⚠ ПРЕДУПРЕЖДЕНИЕ – Риск нанесения вреда здоровью!

Дети могут оказаться запертыми в приборе и подвергнуть свою жизнь опасности.

- ▶ Не устанавливайте прибор за дверью, если она будет мешать свободному открыванию дверцы прибора.
- ▶ На отслуживших приборах отсоедините вилку сетевого кабеля, после чего разрежьте сетевой кабель и приведите в негодность замок дверцы прибора, чтобы дверца более не могла закрываться.

⚠ ПРЕДУПРЕЖДЕНИЕ – Опасность удушья!

Дети могут вдохнуть или проглотить мелкие детали, в результате чего задохнуться.

- ▶ Не подпускайте детей к мелким деталям.
- ▶ Не позволяйте детям играть с мелкими деталями.

⚠ ПРЕДУПРЕЖДЕНИЕ – Опасность взрыва!

Угольная пыль или мука, находящиеся вокруг устройства, могут привести к взрыву.

- ▶ Содержите прибор в чистоте во время эксплуатации.

⚠ ПРЕДУПРЕЖДЕНИЕ – Опасность отравления!

Конденсат из этого прибора не является питьевой водой и может содержать ворсинки.

- ▶ Не пейте и не используйте повторно конденсат из прибора.
- Моющие средства и средства по уходу могут вызвать отравление при проглатывании.
- ▶ При случайном попадании вовнутрь организма обратитесь за помощью к врачу.
 - ▶ Храните моющие средства и средства по уходу в недоступном для детей месте.

⚠ ПРЕДУПРЕЖДЕНИЕ – Опасность возгорания!

Хладагент R290, используемый в этом приборе, экологически безвреден, но горюч, и может воспламеняться при контакте с открытым пламенем или источником воспламенения.

- ▶ Держите вдали от прибора открытый огонь и источники воспла-

менения.

**⚠ ПРЕДУПРЕЖДЕНИЕ – Опасность взрыва!**

Остатки в ворсовом фильтре могут воспламеняться во время сушки.

- ▶ Регулярно очищайте ворсовый фильтр.

Легковоспламеняющиеся предметы, в частности, зажигалки или спички, могут воспламеняться во время сушки.

- ▶ Перед сушкой удалите все легковоспламеняющиеся предметы из карманов одежды.

Невыстиранные текстильные изделия со следами растворителя, масла, воска, средства для удаления воска, краски, жира или пятновыводителя могут вспыхнуть во время сушки.

- ▶ Запрещается сушить нестиранную одежду в этом приборе.
- ▶ Перед сушкой тщательно промойте одежду горячей водой с моющим средством.
- ▶ Не пользуйтесь прибором, если одежда предварительно очищалась промышленными химикатами.

⚠ ПРЕДУПРЕЖДЕНИЕ – Опасность возгорания!

В случае досрочного прерывания сушки одежда будет недостаточно охлаждена и может воспламениться.

- ▶ Не останавливайте программу сушки раньше срока.
- ▶ В случае преждевременного прекращения сушки немедленно выньте и расправьте одежду.

⚠ ОСТОРОЖНО – Опасность травмирования!

При вставании или опирании на прибор крышка может сломаться.

- ▶ Не допускайте вставания или опирания на прибор.

При вставании или опирании на открытую дверцу прибор может опрокинуться.

- ▶ Не вставляйте и не опирайтесь на открытую дверцу прибора.
- ▶ Не оставляйте никакие предметы на дверце прибора.

Не касайтесь вращающегося барабана - это может привести к травмам рук.

- ▶ Дождитесь полной остановки барабана.

1.6 Безопасная очистка и техобслуживание

⚠ ПРЕДУПРЕЖДЕНИЕ – Опасность поражения электрическим током!

При неквалифицированном ремонте прибор может стать источником опасности.

- ▶ Ремонтировать прибор разрешается только квалифицированным специалистам.
- ▶ Для ремонта прибора можно использовать только оригинальные запчасти.
- ▶ Во избежание опасностей замена поврежденного сетевого кабеля данного прибора может быть выполнена только производителем или авторизованной им сервисной службой либо лицом, имеющим аналогичную квалификацию.

Проникшая в прибор влага может стать причиной поражения током.

- ▶ Не используйте для очистки прибора пароочистители, очистители высокого давления, шланги или душевые установки.

⚠ ПРЕДУПРЕЖДЕНИЕ – Опасность травмирования!

Использование неоригинальных запасных частей и аксессуаров опасно.

- ▶ Используйте только оригинальные запчасти и оригинальные аксессуары производителя.

⚠ ПРЕДУПРЕЖДЕНИЕ – Опасность отравления!

Использование чистящих средств, содержащих растворители, может привести к образованию токсичных паров.

- ▶ Не используйте средства для чистки, в состав которых входят растворители.

2 Предотвращение материального ущерба

ВНИМАНИЕ!

Неправильное дозирование кондиционеров, моющих средств, средств по уходу и чистящих средств может привести к ухудшению работы прибора.

- ▶ Соблюдайте указания производителей по дозированию.

Превышение максимального объёма загрузки ухудшает работу прибора.

- ▶ Соблюдайте и не превышайте максимальный объём загрузки для каждой программы.

→ *"Программы", Страница 27*

Перегрев прибора может ухудшить его работу.

- ▶ Во время работы вентиляционное отверстие прибора должно оставаться открытым.
- ▶ Обеспечьте достаточную вентиляцию в помещении.

Легкие объекты, в частности, волосы и пух, во время работы могут затягиваться в вентиляционное отверстие прибора и ухудшать его работу.

- ▶ Следите за чистотой прибора во время эксплуатации.
- ▶ Держите легкие предметы вдали от прибора.

Во время сушки вставки из пеноматериала или резины могут деформироваться или расплавиться.

- ▶ Запрещается сушить одежду со вставками из пеноматериала или пены резины.

Неподходящие чистящие средства могут повредить поверхности прибора.

- ▶ Не используйте агрессивные или абразивные чистящие средства.
- ▶ Не используйте чистящие средства с большим содержанием спирта.
- ▶ Не используйте жесткие мочалки или губки.

- ▶ Протирайте прибор только мягкой влажной тряпкой.
- ▶ При контакте с прибором немедленно удалите все остатки моющего средства, распыленных веществ или других загрязнений.

3 Защита окружающей среды и экономия

3.1 Утилизация упаковки

Упаковочные материалы экологически безопасны и могут использоваться повторно.

- ▶ Утилизируйте отдельные части, предварительно рассортировав их.

3.2 Как сэкономить электроэнергию

При соблюдении этих указаний прибор будет расходовать меньше электроэнергии.

Эксплуатируйте прибор в хорошо вентилируемом помещении и не закрывайте вентиляционное отверстие.

- ✓ Нарушение воздухообмена увеличивает продолжительность программы и расход энергии.

Перед сушкой отожмите белье в стиральной машине.

- ✓ Влажное белье увеличивает продолжительность программы, а также расход энергии.

Соблюдайте максимальную загрузку для программ.

→ *"Программы", Страница 27*

- ✓ Превышение максимального объёма загрузки приводит к увеличению времени выполнения программы и расхода энергии.

ru Установка и подключение

После сушки очищайте ворсовый фильтр → *Страница 32*.

- ✓ Засоренный ворсовый фильтр уменьшает поток воздуха в приборе, увеличивает продолжительность программы и расход энергии.

Если функция Wi-Fi не используется, следует отключить ее.

→ *"Выключение Wi-Fi на приборе", Страница 37*.

- ✓ Активированная функция Wi-Fi увеличивает расход энергии.

3.3 Режим экономии энергии

Если вы не пользуетесь прибором в течение длительного времени, он автоматически переключается в режим экономии электроэнергии. Все индикаторы гаснут, а \blacktriangleright мигает.

Режим экономии электроэнергии завершается при повторном использовании прибора.

Если прибор не будет использоваться, он перейдет в режим ожидания.

4 Установка и подключение

4.1 Распаковка прибора

ВНИМАНИЕ!

Оставшиеся в барабане предметы, не предназначенные для эксплуатации прибора, могут стать причиной материального ущерба и повреждения прибора.

- ▶ Выньте эти предметы и прилагаемые аксессуары из барабана перед использованием.

1. Снимите с прибора весь упаковочный материал и защитную пленку.

→ *"Утилизация упаковки", Страница 11*

2. Проверьте прибор на отсутствие видимых повреждений.

3. Откройте дверцу.
4. Выньте принадлежности из барабана.
5. Закройте дверцу.

4.2 Комплект поставки

После распаковки проверьте все детали на отсутствие транспортных повреждений, а также комплектность поставки.

ВНИМАНИЕ!

Эксплуатация с неполным комплектом принадлежностей или с неисправными принадлежностями может повлиять на работу прибора или привести к материальному ущербу и повреждению прибора.

- ▶ Не используйте прибор с неполными комплектом принадлежностей или с неисправными принадлежностями.
- ▶ Перед использованием прибора замените соответствующие принадлежности.

→ *"Аксессуары", Страница 30*

Комплект поставки	Описание
	Сушилка для белья
	Сопроводительная документация
	Сливной шланг с соединительным адаптером, крепежом и изогнутым фиксатором. → <i>"Сливной шланг", Страница 14</i>

4.3 Требования к месту установки

ВНИМАНИЕ!

Остатки воды могут выливаться при наклоне прибора под углом более 40°, что может привести к материальному ущербу.

- ▶ Наклоняйте прибор с осторожностью.
- ▶ Транспортируйте прибор в вертикальном положении.

Остатки воды могут повредить прибор при замерзании.

- ▶ Не устанавливайте и не эксплуатируйте прибор на открытом воздухе и/или в местах, где существует угроза замерзания.

Если начать использование прибора сразу после транспортировки, охлаждающая жидкость, содержащаяся в приборе, может привести к его повреждению.

- ▶ Дайте прибору отстояться после транспортировки в течение двух часов.

Место установки	Требования
На полу 	Установите прибор на чистую, ровную и твердую поверхность. Выровняйте прибор → Страница 16.

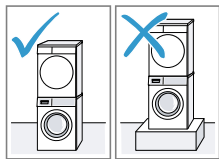
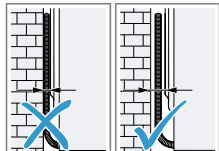
Место установки	Требования
Установка стирально-сушильной колонны 	Устанавливайте этот прибор в стирально-сушильную колонну только с использованием оригинального комплекта для подключения от производителя сушильной машины. <ul style="list-style-type: none"> ■ Комплект подключения с выдвижной рабочей панелью → Страница 30 ■ Комплект для подключения → Страница 30 Размещайте этот прибор только на стиральной машине того же производителя. Глубина и ширина этого прибора должны соответствовать габаритам стиральной машины. Стирально-сушильную колонну запрещается устанавливать на подставку.
На стене 	Не прокладывайте шланги и сетевые кабели между стеной и прибором.

4.4 Сливной шланг

В процессе сушки образуется конденсат, который прибор использует для автоматической очистки. Используйте сливной шланг, чтобы слить скопившийся конденсат прямо в канализацию.

Примечания

- Используйте этот прибор вместе со шлангом из комплекта прибора. При подсоединении сливного шланга → *Страница 14* вам не придется регулярно опорожнять резервуар для конденсата → *Страница 34*.
- Вы можете дополнительно заказать → *"Аксессуары"*, *Страница 30* через сервисную службу.

Подключение сливного шланга

Если вы не хотите регулярно опорожнять резервуар для конденсата, подсоедините сливной шланг.

ВНИМАНИЕ!

При эксплуатации прибора без соответствующим образом подключенного шланга для конденсата или сливного шланга жидкость может вытечь из штуцера.

- ▶ Перед эксплуатацией прибора подсоедините шланг для конденсата или сливной шланг к штуцеру соответствующим образом.

Требования

- Прибор и принадлежности распакованы.
→ *"Распаковка прибора"*, *Страница 12*
- Установите прибор стационарно.
→ *"Требования к месту установки"*, *Страница 13*

1. Отсоедините шланг для конденсата от штуцера.

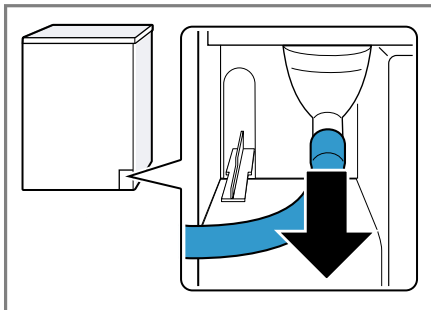

Шланг для конденсата подключен к штуцеру на заводе.

Заметка: При отсоединении шланга для конденсата из штуцера может подтекать вода.

2. Вставьте шланг для конденсата в крепление.

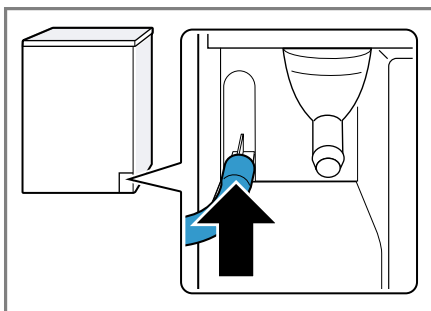

3. Вставьте сливной шланг до упора в штуцер.

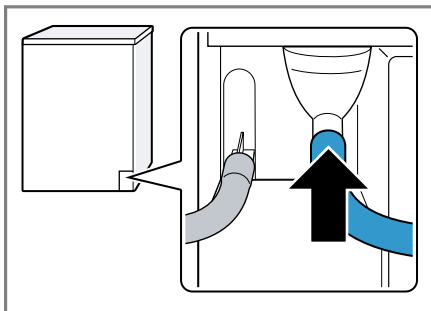

4. Опорожните резервуар для конденсата → Страница 34.

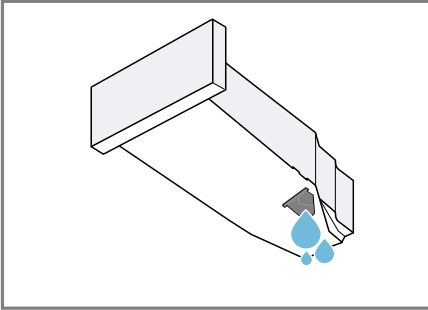

5. Выньте пробку на нижней стороне.

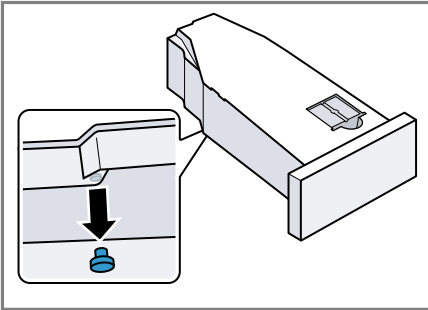

6. Вставьте пробку в углубление на передней стороне.

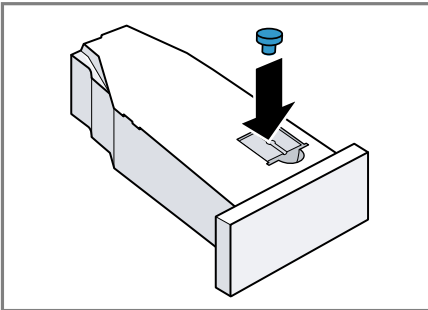

7. Установите на место резервуар для конденсата → Страница 35.
8. Перекройте слив воды на приборе. → "Варианты подключения слива воды", Страница 15

Рекомендация: Чтобы снова собирать конденсат в резервуар для конденсата, например, при изменении местоположения прибора, выполните эти шаги в обратном порядке.

Варианты подключения слива воды

ВНИМАНИЕ!

Если слив засорен или перекрыт, застоявшиеся сточные воды могут попасть обратно в прибор.

- ▶ Во время эксплуатации прибора убедитесь, что сточные воды стекают быстро и устранили засор.

Слив в сифон.

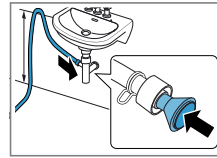

Зафиксируйте соединение хомутом (12–22 мм).

Закрепите сливной шланг с направляющей для шланга на высоте от 80 до 100 см.

Заметка: С помощью Y-образного распределителя → Страница 30 вы можете подсоединить сливной шланг дополнительного прибора, например стиральную машину, к одному и тому же сливу сифона.

Слив в умывальник.

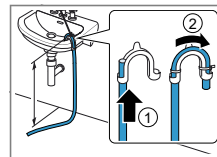

Полностью пропустите сливной шланг через и закрепите с помощью крепежного материала.

Закрепите изогнутый держатель на уровне не выше 100 см.

Слив в водосток.

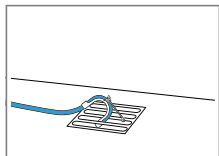

Полностью пропустите сливной шланг через и закрепите с помощью крепежного материала. Закрепите изогнутый держатель на водостоке.

4.5 Выравнивание прибора

Для уменьшения уровня шумов и вибрации правильно выровняйте прибор.

- ▶ Выравнивание прибора осуществляется путем вворачивания и выворачивания регулируемых ножек. Проверьте выравнивание по уровню.

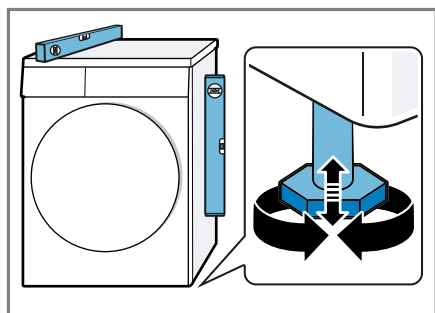

Все ножки прибора должны прочно стоять на полу.

4.6 Изменение стороны навешивания дверцы

Чтобы было удобнее класть и вынимать белье, можно перевесить дверцу на другую сторону.

⚠ ОСТОРОЖНО Опасность пореза!

Прикосновение к острым краям прибора может привести к порезам.

- ▶ Не прикасайтесь к острым краям прибора.

- ▶ Надевайте защитные перчатки при установке и транспортировке прибора.

Примечания

- Для отвинчивания и завинчивания винтов используйте только отвертки Torx T15 и Torx T20.
- Чтобы не повредить дверцу, положите ее после снятия на ровную и мягкую поверхность.

Снятие дверцы

Требование: Прибор отключен от сети.

1. Откройте дверцу.
2. Открутите дверцу.

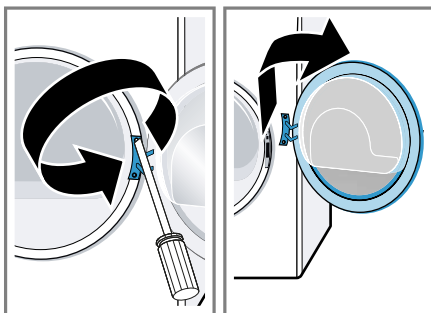

Перестановка дверных петель и крючков на другую сторону

1. Открутите защитные накладки петель дверцы.

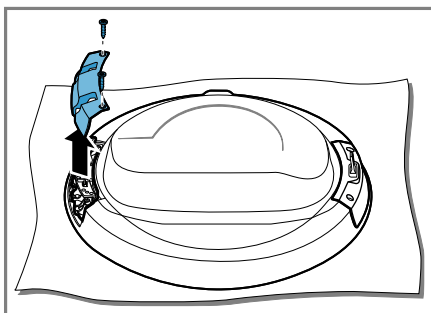

2. Открутите дверные петли и крючки.

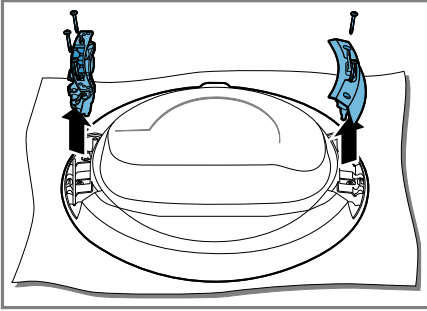

3. Закрутите дверные петли и крючки на другой стороне.

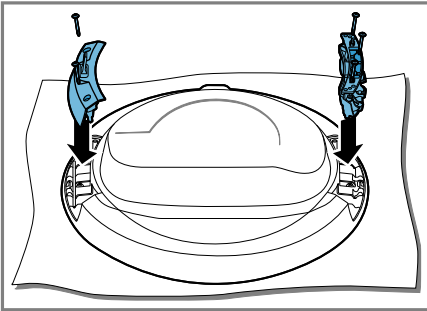

Следите за тем, чтобы не защемить и не деформировать уплотнитель дверцы.

4. Прикрутите защитные накладки петель дверцы.

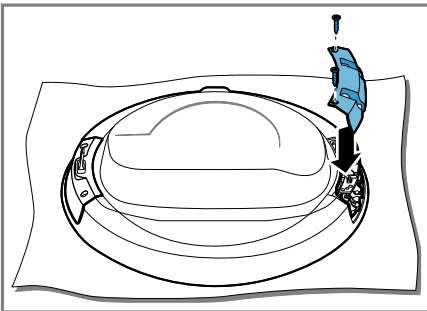

Следите за тем, чтобы не защемить и не деформировать уплотнитель дверцы.

5. Снимите цветовой индикатор дверной ручки и замените его на крышку, расположенную с обратной стороны.

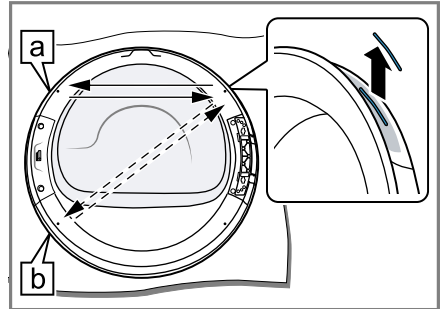

Выберите положение индикатора дверной ручки в зависимости от места установки прибора:

- **a** Прибор стоит на полу.
- **b** Прибор встроен в стирально-сушильную колонну.

Перестановка дверного замка на другую сторону

1. Открутите защитную накладку дверного замка.

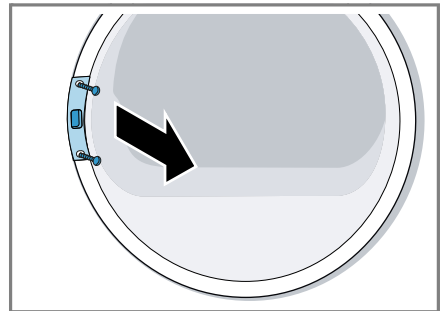

2. Извлеките дверной замок.

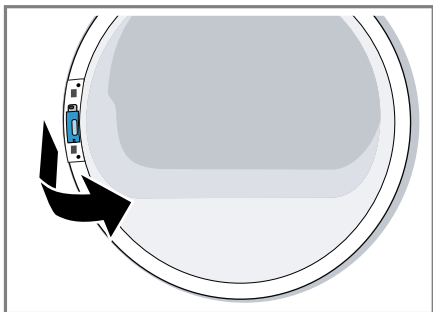

3. Установите дверной замок с противоположной стороны.

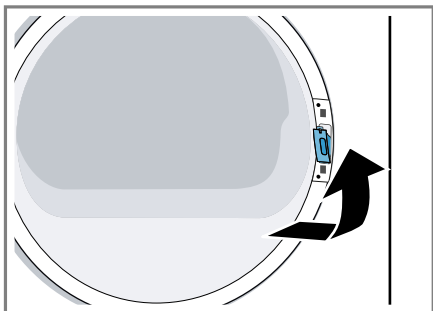

4. Закрутите защитную накладку дверного замка.

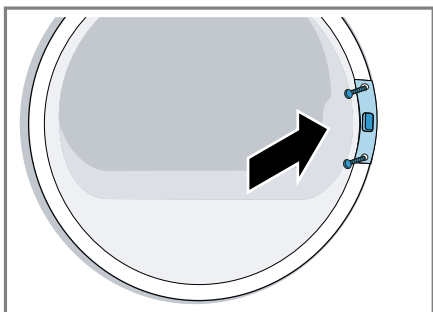

5. Установите и прикрутите дверцу.

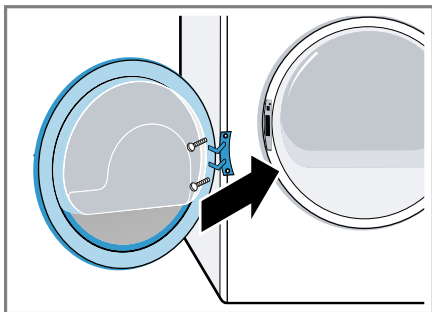

4.7 Подключение прибора к электросети

1. Вставьте вилку сетевого кабеля прибора в розетку, расположенную вблизи прибора.

Параметры подключения прибора содержатся в разделе технических данных → *Страница 54*.

2. Проверьте прочность подключения вилки сетевого кабеля.

5 Знакомство с прибором

5.1 Прибор

Здесь приведен обзор составных частей прибора.

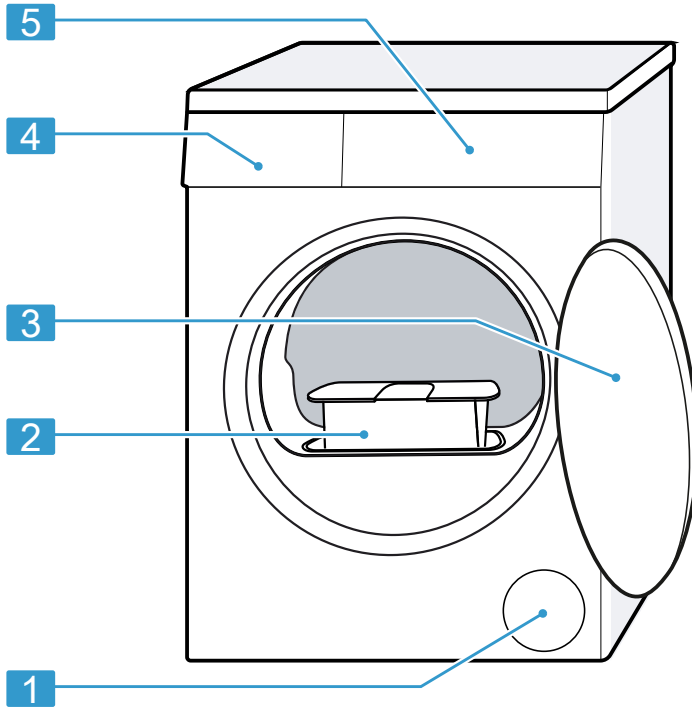

В зависимости от типа прибора отдельные детали на рисунке могут отличаться, например, по цвету и форме.

1 Вентиляционное отверстие

2 Фильтрующая сетка
→ Страница 32

3 Дверца

4 Резервуар для конденсата
→ Страница 34

5 Панель управления
→ Страница 20

5.2 Панель управления

Настроить все функции прибора и получить информацию о его рабочем состоянии можно через панель управления.

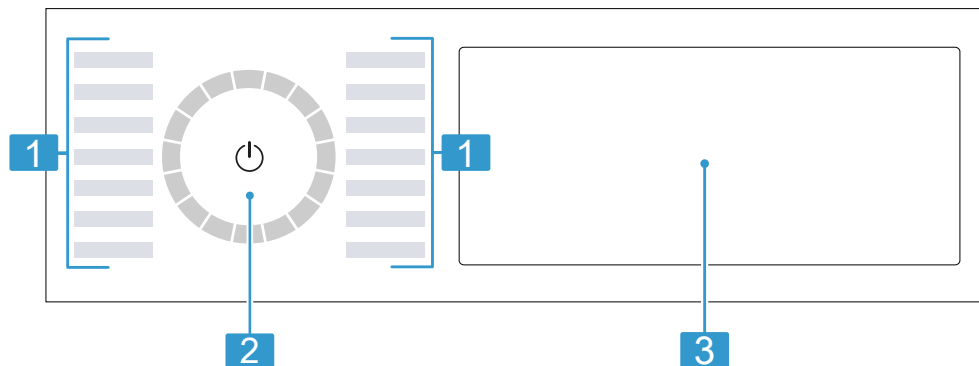

1 Программы → *Страница 27*

2 Переключатель программ
→ *Страница 31*

3 Кнопки → *Страница 23* и дис-
плей → *Страница 21*

5.3 Логика управления

Некоторые зоны дисплея действуют как кнопки и реагируют на касание. Активация, деактивация или изменение установок происходит путем нажатия кнопок. Активированные установки выделяются на дисплее светлым цветом.

ВНИМАНИЕ!

Воздействие на дисплей с применением силы может привести к его повреждению.

- ▶ Не касайтесь дисплея острыми предметами.
- ▶ Не нажимайте на дисплей колющими или режущими предметами.

Изменение установочных значений

При активации определенных настроек на дисплее отображаются кнопки выбора, и вы можете изменить установочное значение.

- ▶ Нажмите на кнопки выбора
→ *Страница 23*.

На дисплее отображается установочное значение.

6 Дисплей



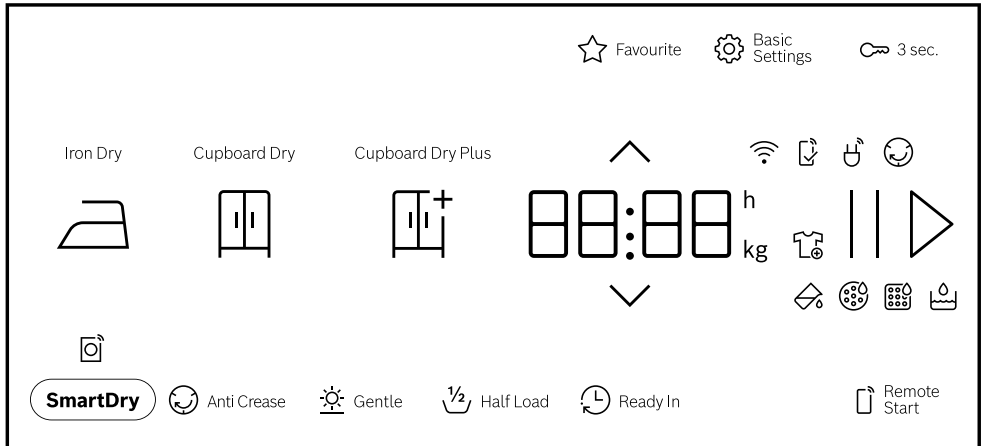

На дисплее отображаются текущие установочные значения, опции для выбора или текстовые указания.



Пример индикации на дисплее









Индикация	Наименование	Описание
0:40 ¹	Продолжительность программы/оставшееся время выполнения программы	Предположительная продолжительность программы или оставшееся время выполнения программы в часах и минутах.
9,0 ¹	Рекомендованная загрузка	Максимальный объём загрузки для установленной программы в кг.
0:45h ¹	Время окончания программы	→ "Кнопки", Страница 25
	Дозагрузка белья	Можно прервать выполнение программы и вынуть или доложить белье. → "Дозагрузка белья", Страница 32
	Резервуар для конденсата	Опорожните резервуар для конденсата → Страница 34. Установите на место резервуар для конденсата → Страница 35.
	Фильтрующая сетка	Очистка фильтрующей сетки → Страница 32.



¹ Пример





Индикация	Наименование	Описание
CArE	Лёгкий уход за прибором	Запустите программу для лёгкого ухода за прибором. → "Программа по уходу за прибором", Страница 41
Hot	Процесс охлаждения	Пока вращается барабан, бельё охлаждается во избежание повреждений. Открывание дверцы прерывает процесс выполнения программы. Заметка: Не изменяйте программу.
	Wi-Fi	<ul style="list-style-type: none"> ■ Светится: прибор подключен к домашней сети. ■ Мигает: прибор пытается подключиться к домашней сети. → "Home Connect", Страница 35
	Приложение Home Connect	Установки, которые невозможно задать на приборе, можно установить в приложении Home Connect. Дополнительную информацию можно найти в приложении Home Connect.
	Защита от сминания	Статус программы
	Пауза	Статус программы
End	Окончание программы	Статус программы
¹ Пример		

7 Кнопки

Здесь приведен обзор кнопок и возможных установок.



Кнопка	Выбор	Описание
	<ul style="list-style-type: none"> ■ запустить ■ отменить ■ приостановить 	Запустить, отменить или приостановить программу. Когда отображается  , вы можете приостановить выполнение программы. Когда отображается  , вы можете запустить выполнение программы.
 (Сетевой выключатель)	<ul style="list-style-type: none"> ■ Включить ■ Режим готовности (ожидания) 	Включите прибор или переключите в режим готовности/ожидания.
 3 sec.	<ul style="list-style-type: none"> ■ Активировать ■ Деактивировать 	Активация или деактивация функции блокировки для безопасности детей. Защита от случайного использования панели управления. Если блокировка для безопасности детей включена, а прибор выключен, то блокировка для безопасности детей остаётся активной. → "Блокировка для безопасности детей", Страница 35
	Выбор нескольких установок	Для изменения установок нажимайте кнопку  или  до тех пор, пока на дисплее не появится необходимая установка.
 Basic Settings	Выбор нескольких установок	→ "Базовые установки", Страница 40

Кнопка	Выбор	Описание
☆ Favourite	<ul style="list-style-type: none"> ■ Сохранить ■ Установить 	<p>Чтобы сохранить индивидуальные установки программ, удерживайте кнопку нажатой в течение примерно 3 секунд.</p> <p>→ "Сохранение установок", Страница 31</p> <p>При однократном нажатии кнопки программа устанавливается с индивидуальными установками.</p>
Cupboard Dry Plus 	<ul style="list-style-type: none"> ■ активировать ■ деактивировать 	<p>Результат сушки устанавливает степень влажности или сухости белья по окончании программы.</p> <p>→ "Результат сушки", Страница 26</p>
Cupboard Dry 	<ul style="list-style-type: none"> ■ активировать ■ деактивировать 	<p>Результат сушки устанавливает степень влажности или сухости белья по окончании программы.</p> <p>→ "Результат сушки", Страница 26</p>
Iron Dry 	<ul style="list-style-type: none"> ■ активировать ■ деактивировать 	<p>Результат сушки устанавливает степень влажности или сухости белья по окончании программы.</p> <p>→ "Результат сушки", Страница 26</p>
☺ Anti Crease	<ul style="list-style-type: none"> ■ Активировать ■ Деактивировать 	<p>Активация или деактивация уменьшения сминания.</p> <p>После завершения программы бельё в барабане регулярно перемещается в течение 120 минут, чтобы минимизировать сминание тканей.</p>

Кнопка	Выбор	Описание
 Gentle	<ul style="list-style-type: none"> ■ Активировать ■ Деактивировать 	<p>Активация или деактивация бережной сушки.</p> <p>Температура для деликатного белья, например, из полиакрила или эластана, снижена.</p> <p>Продолжительность программы увеличивается.</p>
 Ready In	до 24 часов	<p>Установите время окончания программы.</p> <p>Продолжительность программы определена в виде заданного количества часов.</p> <p>После запуска программы отображается продолжительность программы.</p>
 Half Load	<ul style="list-style-type: none"> ■ Активировать ■ Деактивировать 	Сушка отдельного белья или сушка при небольшом объеме загрузки.
 SmartDry	активация	<p>После того, как вы постираете белье в стиральной машине, сушильная машина подберет подходящую программу для сушки белья.</p> <p>Заметка: Стиральная машина должна быть оснащена Home Connect. Стиральная и сушильная машины должны быть подключены к домашней сети и зарегистрированы в приложении Home Connect.</p>
 Remote Start	<ul style="list-style-type: none"> ■ Активировать ■ Деактивировать ■ Открыть меню Home Connect 	→ "Дистанционный запуск", Страница 37

8 Результат сушки

Результат сушки указывается для каждой автоматической программы. Результат сушки устанавливает степень влажности или сухости белья по окончании программы.

Результат сушки	Стирка	Результат сушки
	Многослойные, плотные текстильные изделия, требующие длительной сушки.	Белье сухое.
	Однослойные текстильные изделия.	Белье сухое.
	Однослойные текстильные изделия.	Белье слегка влажное. Во избежание образования заломов после сушки следует прогладить или развесить белье.

8.1 Изменить результат сушки

В некоторых автоматических программах можно изменить результат сушки, чтобы бельё получалось более сухим или оставалось более влажным.

1. Установка автоматической программы.

→ "Автоматические программы",
Страница 27

- ✓ На дисплее появится индикация заданного результата сушки.

2. Нажмите **Cupboard Dry** , **Cupboard Dry Plus**  или **Iron Dry** .

Заметка: При изменении этой установки изменения настроек сохраняются и в режиме готовности/ожидания.

8.2 Выбор результата сушки

Если вы обнаружите, что после сушки с установленным результатом сушки белье слишком влажное, вы можете настроить результат сушки.

Заметка: Вы также можете отрегулировать результат сушки в базовых установках.

1. Установка автоматической программы.

→ "Автоматические программы",
Страница 27

- ✓ На дисплее появится индикация заданного результата сушки.
2. В течение 3 секунд нажмите и удерживайте **Cupboard Dry** .
 3. Нажмите  или , чтобы настроить результат сушки.
 4. Нажмите и удерживайте выбранное значение результата сушки в течение прим. 3 секунд, чтобы вернуться к автоматической программе.

Заметка: При изменении этой установки изменения настроек сохраняются и в режиме готовности/ожидания.

9 Программы

Вы можете сушить текстильные изделия, используя автоматическую программу или программу по времени.

9.1 Автоматические программы









Автоматические программы — это программы, при работе которых датчики влажности измеряют остаточную влажность белья во время сушки. Программа завершается только по достижении заданного результата сушки.

Для каждой автоматической программы задан результат сушки → *Страница 26*.

Результат сушки устанавливает степень сухости или влажности белья по окончании программы.







Рекомендации

- Выберите результат сушки в соответствии с тканью или желаемым результатом сушки.
→ *"Результат сушки", Страница 26*
- На этикетках по уходу за изделиями приведена дополнительная информация по выбору программы.

Программа	Описание	макс. загрузка (кг)
Cottons  (Хлопок)	Сушка прочных и стойких к кипячению текстильных изделий из хлопка и льна.	9,0
 Cottons Eco  (Хлопок Эко)	Сушка прочных и стойких к кипячению текстильных изделий из хлопка и льна. Энергосберегающая программа.	9,0
Easy Care  (Синтетика)	Сушка текстильных изделий из синтетических и смешанных волокон.	3,5
Mix  (Смешанное бельё)	Сушка текстильных изделий и изделий из синтетических волокон.	3,0
 Bed Linen (Постельное бельё)	Сушка пододеяльников и наволочек, а также простыней из хлопка. Заметка: Движение барабана оптимизировано для сушки белья больших размеров.	3,5
Delicates  (Тонкое бельё)	Сушка деликатных текстильных изделий из сатина, синтетических и смешанных волокон.	2,0
 Down Wear (Пуховики)	Сушка пуховых текстильных изделий, покрывал или пуховых одеял.	1,5

Примечания



- Сушите крупные текстильные изделия, одежды или спальные мешки по отдельности.
- После завершения программы встряхните бельё, чтобы равномерно распределить наполнитель и устранить переувлажненные участки.

Программа	Описание	макс. загрузка (кг)
	<ul style="list-style-type: none"> ■ Если вам не удастся высушить подушку, используя стандартную программу, запустите сушку подушки, используя программу по времени. → "Программы по времени", Страница 28 	
 Hygiene Plus (Гигиена)	Сушка прочных и стойких к кипячению текстильных изделий из хлопка и льна. Заметка: Подходит, в первую очередь, для белья с высокими требованиями по гигиене.	4,0
Sportswear  (Спортивная)	Сушка быстросохнущей спортивной одежды из функциональных волокон, микрофибры и синтетических волокон.	1,5
 Shirts (Рубашки/Блузы)	Сушка рубашек и блуз из хлопка, льна, синтетики или смешанных волокон. Заметка: Для оптимального результата сушите одновременно не более 5 рубашек или блуз. Прогладьте или развесьте белье после сушки. Остаточная влага распределится равномерно.	1,5
 Super 40 (Супер40')	Сушка лёгких текстильных изделий и изделий из синтетических волокон.	1,0
 Towels (Полотенца)	Сушка прочных и стойких к кипячению полотенец и банных халатов из хлопка и льна.	6,0
App  (Доп. Программы)	Выберите дополнительные программы непосредственно через приложение Home Connect. Описание программ приведено в приложении Home Connect. Заметка: Ваш прибор должен быть подключен к домашней сети и зарегистрирован в вашем приложении Home Connect. → "Home Connect ", Страница 35	—

9.2 Программы по времени

Программы по времени — это программы с заданной или регулируемой продолжительностью выполнения. Программа завершится по истечении времени, даже если бельё ещё не высохло. Программы по времени подходят для сушки отдельных предметов белья или изделий из тонких тканей.

Рекомендация: На этикетках по уходу за изделиями приведена дополнительная информация по выбору программы.

Программа	Описание	макс. за- грузка (кг)
 Time Program Warm (По времени: тепло)	Сушка любых текстильных изделий, кроме шерсти и шелка. Подходит для предварительно высушенного или слегка влажного белья и досушивания многослойных, плотных текстильных изделий.	3,0
App  (Доп. Программы)	Выберите дополнительные программы непосредственно через приложение Home Connect. Описание программ приведено в приложении Home Connect. Заметка: Ваш прибор должен быть подключен к домашней сети и зарегистрирован в вашем приложении Home Connect. → "Home Connect", Страница 35	–

10 Аксессуары

Используйте оригинальные аксессуары. Они адаптированы к данному прибору.

Заметка: Некоторые принадлежности доступны в других цветах. Обратитесь в → "Сервисная служба", Страница 52.

	Применение	Номер для заказа
Комплект для подсоединения	Для экономии места установите прибор на подходящую стиральную машину того же производителя, имеющую ту же ширину и глубину.	WTZ27510
Комплект подсоединения с выдвижной рабочей панелью	Для экономии места установите прибор на подходящую стиральную машину того же производителя, имеющую ту же ширину и глубину. Выдвижная рабочая поверхность облегчает загрузку и разгрузку прибора.	WTZ27500
Y-образный распределитель	Подсоединяйте сливной шланг дополнительного прибора к тому же сливу сифона.	15000490
Средство по уходу за прибором	Запасная деталь для выполнения программы по интенсивному уходу за прибором.	00311829
Помост	Установите прибор на возвышении, чтобы облегчить его загрузку и разгрузку.	WTZPW20D

11 Стирка

11.1 Подготовка белья

ВНИМАНИЕ!

Предметы, оставленные в белье, могут повредить бельё и барабан.

- ▶ Удалите все предметы из карманов одежды.

Заметка

Для защиты прибора и белья подготовьте белье.

- Вычистите землю и песок
- Рассортируйте белье по цвету и типу ткани, учитывая информацию на этикетках по уходу за изделиями
- Застегните застёжки на молниях, липучках, а также крючки и пуговицы
- Снимите ролики и металлические полоски со штор
- Кладите белье в барабан в расправленном виде
- Отожмите изделия перед сушкой

12 Стандартное управление

12.1 Включение прибора

Заметка: После подключения к электросети при первом включении прибора процесс приведения в рабочий режим занимает до одной минуты.

Требование: Прибор установлен и подключен надлежащим образом.

→ *"Установка и подключение"*,

Страница 12

- ▶ Нажмите .

Процесс включения занимает несколько секунд.

Заметка: Подсветка барабана гаснет автоматически.

12.2 Установка программы

1. Нажмите на необходимую программу.

→ *"Программы"*, *Страница 27*

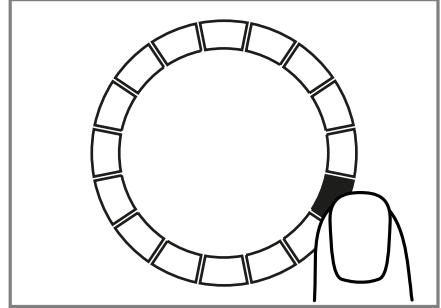

- ✓ На дисплее отображаются установки для программы.
2. При необходимости отрегулируйте установки программ.

12.3 Сохранение установок

Можно сохранить индивидуальные установки как «Избранные».

Требования

- Программа установлена.
→ *"Установка программы"*,
Страница 31
 - Установки для программы изменены.
- ▶ В течение 3 секунд нажмите и удерживайте ☆ **Favourite** .

Для вызова сохраненной программы нажмите ☆ **Favourite** .

Заметка: Для перезаписи сохраненной программы повторите операции.

12.4 Загрузка белья

Заметка: Для предотвращения сминания учитывайте максимальную загрузку для программы.

→ *"Программы"*, *Страница 27*

Требования

- Белье подготовлено и отсортировано.
→ "Стирка", Страница 31
- Барабан пуст.

1. Откройте дверцу.
2. Загрузите белье в барабан.
3. Закройте дверцу.
Убедитесь, что белье не зажато дверцей.

12.5 Запуск программы

Требование: Программа установлена.
→ "Установка программы", Страница 31

- ▶ Нажмите  .
- ✓ На дисплее отображается время выполнения и время окончания программы.
- ✓ По окончании программы на дисплее отображается: "End" .

Заметка: Когда появляется "Hot" , прибор охлаждает бельё.
Когда "Hot" гаснет, бельё охладилось.

12.6 Дозагрузка белья

После запуска программы вы можете дозагрузить бельё или вынуть его в любой момент.

1. Нажмите  .
Процесс охлаждения начинается автоматически примерно через 30 секунд, бельё охлаждается во время вращения барабана. Если вы хотите пропустить или отменить процесс охлаждения, откройте дверцу.
→ "Дисплей", Страница 22

2. Откройте дверцу.
3. Загрузите или выньте белье.
4. Закройте дверцу.
5. Нажмите  .

12.7 Отмена программы

1. Нажмите  .

2. Откройте дверцу.
3. Выньте белье.
→ "Извлечение белья", Страница 32

12.8 Извлечение белья

1. Откройте дверцу.
2. Выньте белье из барабана.

12.9 Переключение прибора в состояние готовности/режим ожидания

- ▶ Нажмите  .

12.10 Фильтрующая сетка

Во время сушки ворс от белья собирается на фильтрующей сетке. Фильтрующая сетка защищает прибор от повреждений в результате накопления ворса.

Очистка фильтрующей сетки

По завершении программы сушки или при появлении на дисплее во время работы прибора указания очистите фильтрующую сетку.

Заметка: Если не очистить прибор в соответствии с описанием, его функционирование может быть нарушено.

Требования

- По завершении сушки на дисплее отображается: "End"
 - или во время работы на дисплее отображается:  .
1. Откройте дверцу.

2. Удалите ворс из дверцы.

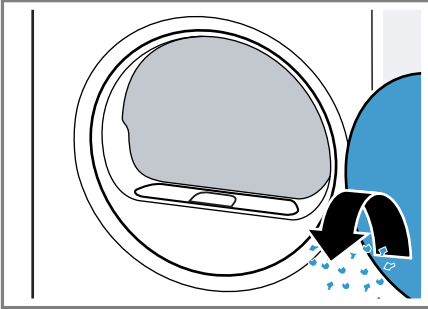

3. Извлеките ворсовый фильтр, состоящий из двух частей.

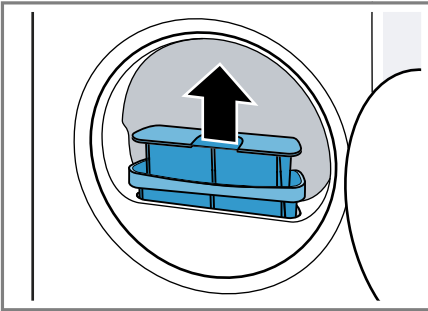

4. Удалите ворс из углубления.

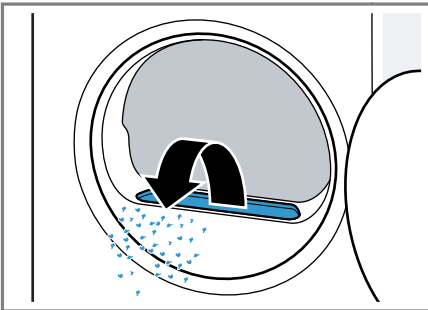

Убедитесь, что ворс не попал в воздуховод.

5. Разделите состоящую из двух частей фильтрующую сетку.

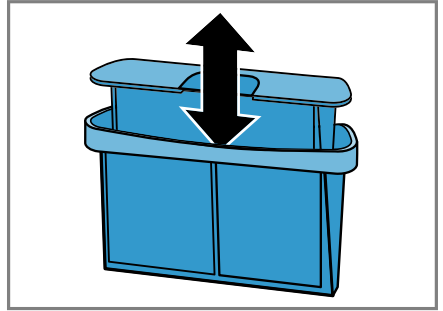

6. Откройте обе фильтрующие сетки.

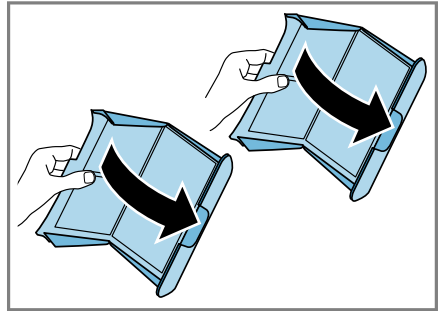

7. Удалите ворс.

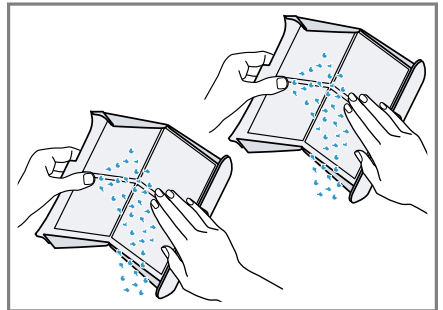

- Тщательно промойте обе фильтрующие сетки под теплой проточной водой и высушите их.

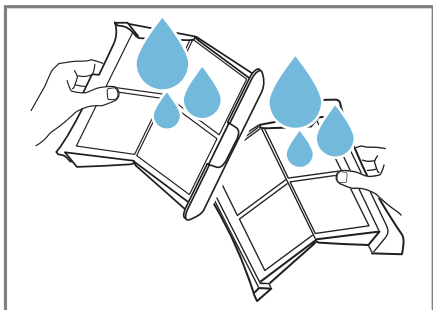

- Закройте и соедините обе фильтрующие сетки.

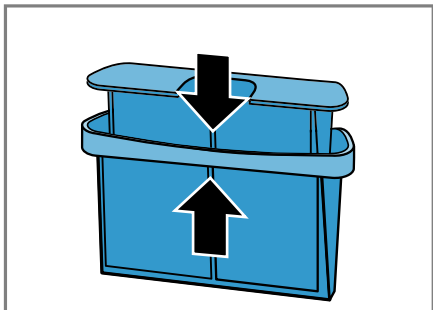

- Установите двухчастную фильтрующую сетку.

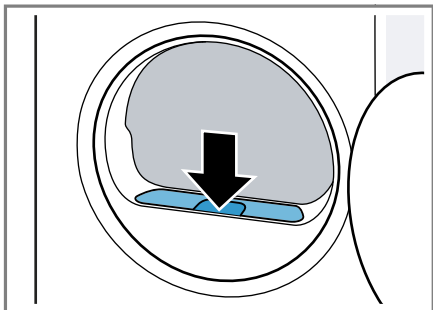

- Закройте дверцу.

12.11 Резервуар для конденсата

В процессе сушки образуется конденсат, который используется прибором для автоматической очистки. Слив конденсата в резервуар для конденсата прибора предусмотрен конструкционно на заводе.

Заметка: Используйте этот прибор вместе со шлангом из комплекта прибора. При подсоединении сливного шланга → *Страница 14* вам не придется регулярно опорожнять резервуар для конденсата → *Страница 34*.

Опорожнение резервуара для конденсата

По завершении программы сушки или при появлении указания на дисплее во время работы прибора опорожните резервуар для конденсата.

Требования

- По завершении сушки на дисплее отображается: "End"
- или во время работы на дисплее отображается: ☼.

- Извлеките резервуар для конденсата в горизонтальном положении.

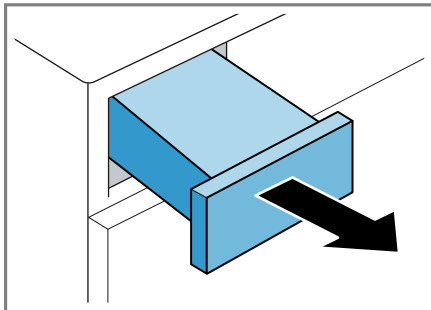

2. Опорожните резервуар для конденсата.

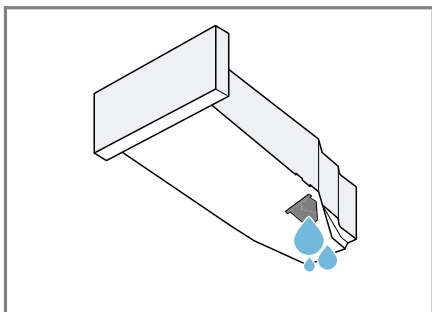

Регулярно проверяйте фильтр резервуара для конденсата

→ Страница 45 и очищайте его по мере загрязнения.

Обязательно задвигайте резервуар для конденсата перед использованием прибора.

→ "Установка резервуара для конденсата", Страница 35

Установка резервуара для конденсата

- ▶ Задвиньте резервуар для конденсата до упора.

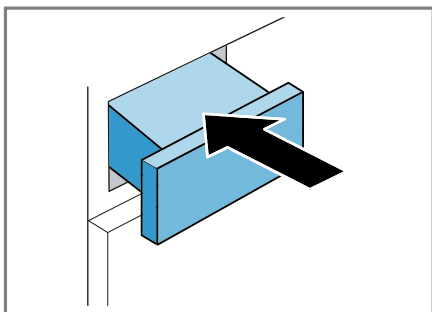

13 Блокировка для безопасности детей

Защитите свой прибор от непреднамеренного использования.

13.1 Активация блокировки для безопасности детей

- ▶ В течение 3 секунд удерживайте нажатой **3 sec.** .
- ✓ Элементы управления заблокированы.
- ✓ Блокировка для безопасности детей остается активированной даже после переключения прибора в режим готовности/ожидания и при отключении электроэнергии.

13.2 Деактивация блокировки для безопасности детей

Требование: Для деактивации блокировки для безопасности детей требуется включить прибор.

- ▶ В течение 3 секунд удерживайте нажатой **3 sec.** .

14 Home Connect

Данный прибор можно подключить к домашней сети связи. Подключите прибор к мобильному устройству, чтобы управлять функциями прибора через приложение Home Connect, изменять базовые установки и отслеживать актуальный статус стирки.

Сервис Home Connect доступен не во всех странах. Возможность использования функции Home Connect зависит от наличия сервиса Home Connect в вашей стране. Информацию об этом вы найдете здесь: www.home-connect.com.

Приложение Home Connect поможет вам пройти весь процесс регистрации. Для выполнения настроек следуйте указаниям в приложении Home Connect.

Рекомендации

- Соответствующая информация содержится в прилагаемой документации Home Connect.
- Также соблюдайте указания, приведенные в приложении Home Connect.

Примечания

- Соблюдайте изложенные в данной инструкции правила техники безопасности, в том числе при управлении прибором через приложение Home Connect.
→ *"Безопасность", Страница 4*
- Приоритетным является управление непосредственно на самом приборе. В этом случае одновременное управление через приложение Home Connect невозможно.

14.1 Установка приложения Home Connect

1. Приложение Home Connect установлено на мобильном устройстве.

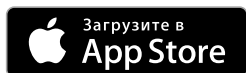

1

2. Запустите приложение Home Connect и настройте доступ для Home Connect.

Приложение Home Connect поможет вам пройти весь процесс регистрации.

14.2 Настройка Home Connect

Требования

- Приложение Home Connect настроено на мобильном устройстве.
 - Wi-Fi на роутере активирован.
 - Место установки прибора находится в радиусе действия домашней сети WLAN (Wi-Fi).
1. В течение 3 секунд нажмите и удерживайте **Remote Start**.
 2. Следуйте указаниям в приложении Home Connect.

14.3 Меню Home Connect

В меню Home Connect находятся все установки Home Connect.

Вызов меню Home Connect

- ▶ Нажмите и удерживайте **Remote Start** не менее 3 секунд.
- ✓ На дисплее отображается первая установка меню Home Connect.

Навигация по меню Home Connect

- ▶ Коротко нажимайте **Remote Start**, пока на дисплее не появится необходимая установка.

Выход из меню Home Connect

- ▶ Нажмите и удерживайте **Remote Start** не менее 3 секунд.

¹ Apple App Store и логотип Apple App Store являются товарными знаками компании Apple Inc. Google Play и логотип Google Play являются товарными знаками компании Google LLC.

14.4 Включение Wi-Fi на приборе

Требования

- Вызвано меню Home Connect.
→ *"Вызов меню Home Connect"*,
Страница 36
- На дисплее отображается **ВЫКЛ.**
- ▶ Нажмите  для изменения установки.
- ✓ На дисплее отображается **вкл.**, если Wi-Fi активирован.

Заметка: Когда Wi-Fi активирован, на дисплее попеременно отображаются **вкл** и уровень сигнала подключения к Wi-Fi.

14.5 Выключение Wi-Fi на приборе

Требования

- Вызвано меню Home Connect.
→ *"Вызов меню Home Connect"*,
Страница 36
- На дисплее отображается **вкл.**
- ▶ Нажмите  для изменения установки.
- ✓ На дисплее отображается **ВЫКЛ.**, если Wi-Fi отключен.

14.6 Сброс настроек сети на приборе

Требования

- Вызвано меню Home Connect.
→ *"Вызов меню Home Connect"*,
Страница 36
- На дисплее отображается "rES" .
- ▶ Нажмите  и удерживайте не менее 3 секунд.
- ✓ Настройки сети возвращаются к исходным.

14.7 Дистанционный запуск

Разблокируйте прибор для дистанционного запуска через приложение Home Connect.



Заметка

В целях безопасности дистанционный запуск деактивируется при следующих условиях:

- Выполняется разблокировка дверцы прибора.
- Нажата .
- Нажата  **Remote Start** .
- После отключения электроэнергии.

Активация дистанционного запуска

Требования

- Подключите прибор к домашней сети WLAN (Wi-Fi).
- Прибор подключен к приложению Home Connect.
- Программа выбрана.
- Дверца прибора закрыта.
- ▶ Нажмите  **Remote Start** .
- ✓ Горит  **Remote Start** и прибор становится доступен для дистанционного запуска через приложение Home Connect.

Деактивация дистанционного запуска

- ▶ Нажмите  **Remote Start** .
- ✓  **Remote Start** гаснет.

14.8 Интеллектуальный подбор программы

После того, как вы стираете бельё в стиральной машине, сушильная машина подберёт подходящую программу для сушки белья.

Чтобы определить оптимальную программу сушки, ваши приборы должны уметь передавать и принимать данные. Обратите внимание:

- Стиральная машина должна быть оснащена функцией Home Connect.
- Стиральная и сушильная машины должны быть подключены к домашней сети и зарегистрированы в приложении Home Connect.

Использование интеллектуального подбора программы

1. Нажмите  SmartDry .

- ✓ Прибор определяет подходящую программу. Чтобы прервать подбор программы или изменить ее, установите другую программу или переключите прибор в режим готовности/ожидания.
- ✓ Когда прибор найдет подходящую программу, загорится индикатор программы и на дисплее появится информация о программе.
- ✓ Если прибор не может найти подходящую программу, раздаётся звуковой сигнал и на дисплее отображается "--".

2. Нажмите  .

Заметка

Почему моя сушильная машина не рекомендует программы для использования?

- На сушильной машине нет подходящей программы сушки для выбранной программы стирки.
- Нет данных о последней программе стирки. Данные хранятся в течение 24 часов, а затем удаляются.

- Программа стирки была отменена. Для проведения анализа программа стирки должна быть полностью завершена.

14.9 Дистанционная диагностика

В случае вашего обращения с запросом, сервисная служба может получить доступ к вашему прибору посредством дистанционной диагностики Home Connect, если ваш прибор подключен к серверу, а удаленная диагностика доступна в стране пользователя.

Рекомендация: Для получения дополнительной информации и указаний по доступу к удаленной диагностике в вашей стране см. раздел Сервис на местном веб-сайте: www.home-connect.com.

14.10 Защита данных

Соблюдайте указания по защите данных. При первом соединении прибора с домашней сетью, имеющей выход в интернет, прибор передает на сервер Home Connect данные следующих категорий (первоначальная регистрация):

- Уникальный идентификатор прибора (состоит из кодовых номеров прибора и MAC-адреса встроенного модуля Wi-Fi).
- Сертификат безопасности модуля Wi-Fi (для информационно-технической защиты соединения).
- Текущие версии программного и аппаратного обеспечения вашего бытового прибора.
- Статус предыдущего восстановления заводских настроек, если оно выполнялось.

Первоначальная регистрация является этапом подготовки к использованию функций Home Connect и требуется лишь однократно, при первом использовании функций Home Connect.

Заметка: Обратите внимание, что использование функций Home Connect возможно только при наличии приложения Home Connect. Информацию о защите данных можно найти в приложении Home Connect.

15 Базовые установки

Вы можете задать базовые установки прибора в соответствии с вашими потребностями.

15.1 Обзор базовых установок

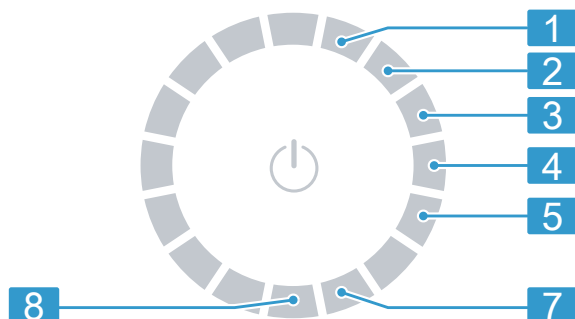





Положение	Базовая установка	Выбор	Описание
1	Сигнал	0 (выкл) 1 (тихий) 2 (средняя) 3 (громкий) 4 (очень громкий)	Установить громкость сигнала по окончании программы.
2	Сигнал кнопок	0 (выкл) 1 (тихий) 2 (средняя) 3 (громкий) 4 (очень громкий)	Установить громкость сигнала при нажатии кнопок.
3	Яркость дисплея	1 (низкая мощность) 2 (средняя) 3 (высокая) 4 (очень высокая)	Установить яркость дисплея.
4	Результат сушки	0 1 2 3	Настроить результат сушки. → "Результат сушки", Страница 26

5	Программа по уходу за прибором	CP1 CP2	Запустить программу по уходу за прибором. → "Программа по уходу за прибором", Страница 41
7	Счетчик программ		Показывает количество запущенных программ.
8	Заводск. установки	rES	Сбросить настройки прибора до заводских.

15.2 Изменение базовых установок

Требование: На дисплее отображаются все дополнительные кнопки.

1. Для вызова базовых установок нажмите  **Basic Settings** .
2. Выберите нужную базовую установку.
→ "Обзор базовых установок",
Страница 40
3. Для изменения значения нажмите  или  .
4. Чтобы сбросить настройки прибора до заводских, нажмите и удерживайте  прим. 3 секунды.
5. Для сохранения установок нажмите  **Basic Settings** .

16 Программа по уходу за прибором

Прибор предлагает программы очистки для базового и интенсивного ухода за прибором.

16.1 Подготовка к выполнению программы по уходу за прибором

Подготовка прибора к выполнению программы по уходу за прибором

Подготовьте прибор к выполнению программы по уходу за прибором.

Требования

- Барабан пуст.
 - Прибор находится в режиме готовности/ожидания.
1. Очистите фильтрующую сетку.
→ "Очистка фильтрующей сетки",
Страница 32
 2. Извлеките резервуар для конденсата в горизонтальном положении и опорожните его.
→ "Опорожнение резервуара для конденсата", Страница 34

Подготовка резервуара для конденсата к выполнению программы по уходу за прибором

Если конденсат сливается из прибора через сливной шланг, перед обслуживанием прибора подготовьте резервуар для конденсата.

1. Снимите заглушку с панели на верхней стороне.

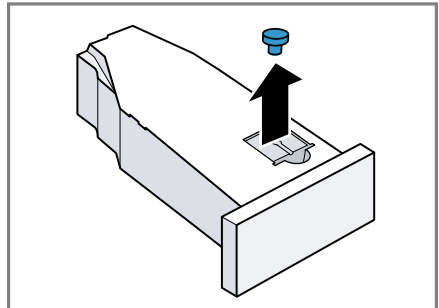

ru Программа по уходу за прибором

2. Вставьте заглушку на нижней стороне.

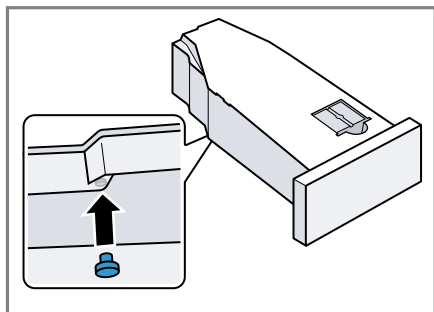

3. Очистите фильтр резервуара для конденсата.

16.2 Активация программы по уходу за прибором

Требование: Программа по уходу за прибором подготовлена к запуску.

→ "Подготовка к выполнению программы по уходу за прибором", Страница 41

1. Нажмите .

Процесс включения занимает несколько секунд.

2. Нажмите  **Basic Settings**.
 3. Установите переключатель программ в положение 5.
- ✓ На дисплее попеременно отображаются "CP1" и продолжительность программы.

16.3 Запуск программы по легкому уходу за прибором

Запустите выполнение базовой программы по уходу за прибором для удаления незначительных загрязнений, имеющих ся в приборе.

Примечания

- Продолжительность базовой программы по уходу за прибором составляет около 1 часа.

- После продолжительного использования прибор напомнит вам о проведении базовой программы по уходу за прибором. Перед запуском и по окончании программы на дисплее отображается указание "CArE". Это указание будет появляться до тех пор, пока не будет выполнена базовая программа по уходу за прибором.

Требования

- Программа по уходу за прибором подготовлена к запуску.
→ "Подготовка к выполнению программы по уходу за прибором", Страница 41
 - Активирована программа по уходу за прибором.
→ "Активация программы по уходу за прибором", Страница 42
1. Налейте в резервуар для конденсата прим. 1,5 литра теплой водопроводной воды.
Чтобы вода не вытекала, держите наполненный резервуар для конденсата горизонтально.
 2. Задвиньте резервуар для конденсата до щелчка.
 3. Нажмите .
- ✓ Программа по уходу за прибором запускается и раздается звуковой сигнал.
- ✓ По завершении программы по уходу за прибором на дисплее отображается "End" и раздается звуковой сигнал.
4. Извлеките резервуар для конденсата в горизонтальном положении и опорожните его.
→ "Опорожнение резервуара для конденсата", Страница 34
 5. Если вы используете сливной шланг для слива конденсата:
 - Выньте пробку на нижней стороне резервуара для конденсата.

- Вставьте пробку в углубление на передней стороне резервуара для конденсата.
- 6. Задвиньте резервуар для конденсата до щелчка.

16.4 Выполнение интенсивной программы по уходу за прибором

Запустите выполнение интенсивной программы по уходу за прибором для удаления стойких загрязнений, имеющихся в приборе, а также запахов после перерыва в работе более одного месяца.

Примечания

- Интенсивная программа по уходу за прибором длится ок. 4 часов и ее выполнение нельзя прерывать.
- Для интенсивной программы по уходу за прибором вам понадобится оригинальное средство по уходу за прибором.
→ "Аксессуар", Страница 30

ПРЕДУПРЕЖДЕНИЕ

Опасность травмирования!



Использование неоригинальных запасных частей и аксессуаров опасно.

- ▶ Используйте только оригинальные запчасти и оригинальные аксессуары производителя.

Запуск интенсивной программы по уходу за прибором

Требования

- Программа по уходу за прибором подготовлена к запуску.
→ "Подготовка к выполнению программы по уходу за прибором", Страница 41
- Активирована программа по уходу за прибором.
→ "Активация программы по уходу за прибором", Страница 42

1. Нажмите .
- ✓ На дисплее попеременно отображаются "CP2" и продолжительность программы.
2. **ВНИМАНИЕ!** Неправильное дозирование кондиционеров, моющих средств, средств по уходу и чистящих средств может привести к ухудшению работы прибора.
 - ▶ Соблюдайте указания производителей по дозированию.
- Залейте в резервуар для конденсата бутылку средства по уходу за прибором прим. на 1,5 л горячей водопроводной воды.
Чтобы вода не вытекала, держите наполненный резервуар для конденсата горизонтально.
3. Задвиньте резервуар для конденсата до щелчка.
4. Нажмите .
- ✓ Программа по уходу за прибором запускается и раздается звуковой сигнал.
- ✓ Примерно через 3 часа прибор приостанавливает выполнение программы по уходу и на дисплее мигает оставшееся время выполнения программы.
5. Извлеките резервуар для конденсата в горизонтальном положении и опорожните его.
6. Налейте в резервуар для конденсата прим. 1,5 литра теплой водопроводной воды.
7. Аккуратно поверните резервуар для конденсата, удерживая его в горизонтальном положении, и опорожните резервуар, чтобы смыть остатки средства по уходу за прибором.

Продолжение выполнения программы по интенсивному уходу за прибором

1. Налейте в резервуар для конденсата прим. 1,5 литра теплой водопроводной воды.
Чтобы вода не вытекала, держите наполненный резервуар для конденсата горизонтально.
2. Задвиньте резервуар для конденсата до щелчка.
3. Нажмите **||▷**.
 - ✓ Программа по уходу за прибором продолжит выполняться.
 - ✓ По завершении программы по уходу за прибором на дисплее отображается "End" и раздается звуковой сигнал.
4. Извлеките резервуар для конденсата в горизонтальном положении и опорожните его.
5. Если вы используете сливной шланг для слива конденсата:
 - Выньте пробку на нижней стороне резервуара для конденсата.
 - Вставьте пробку в углубление на передней стороне резервуара для конденсата.
6. Задвиньте резервуар для конденсата до щелчка.

17 Очистка и уход

Для долговременной исправной работы прибора требуется его тщательная очистка и уход.

17.1 Рекомендации по очистке и уходу

Корпус прибора и элементы управления следует про-	Детали прибора остаются чистыми и гигиеничными.
---	---

тирать влажной тканевой салфеткой.

Немедленно удалите любые остатки моющих и распыленных средств, а также грязь.	Свежие отложения легче поддаются полному удалению.
---	--

После использования оставьте дверцу прибора открытой.	Это позволит остаткам воды высохнуть и поможет избежать образования запахов в приборе.
---	--

17.2 Датчик влажности

Датчик влажности этого прибора определяет степень влажности белья во время сушки. Прибор регулирует продолжительность автоматической программы в зависимости от остаточной влажности белья.

Очистка датчика влажности

Через некоторое время на датчике влажности могут скапливаться известковые отложения, остатки моющих средств и средств по уходу. Регулярно очищайте датчик влажности.

ВНИМАНИЕ!

Твердые или жесткие предметы могут повредить датчик влажности.

- ▶ Не используйте для чистки твердые или жесткие предметы, абразивные материалы или металлическую губку.

Заметка: Если не очистить прибор в соответствии с описанием, его функционирование может быть нарушено.

1. Откройте дверцу.

- Очистите датчик влажности губкой.

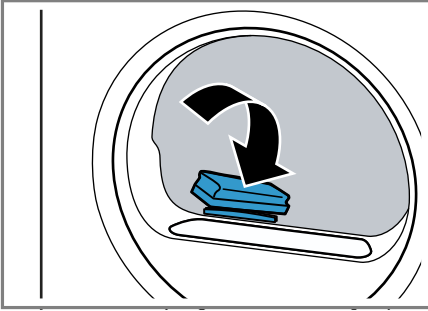

17.3 Фильтр резервуара для конденсата

В процессе сушки ворс от белья попадает в конденсат. Фильтр резервуара защищает прибор от повреждений в результате накопления ворса.

Очистите фильтр резервуара для конденсата.

Фильтр очищается автоматически при опорожнении резервуара для конденсата. Регулярно проверяйте фильтр и очищайте его по мере загрязнения.

- Опорожните резервуар для конденсата.
→ "Опорожнение резервуара для конденсата", Страница 34

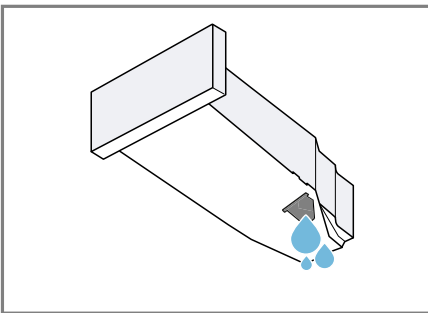

- Снимите фильтр.

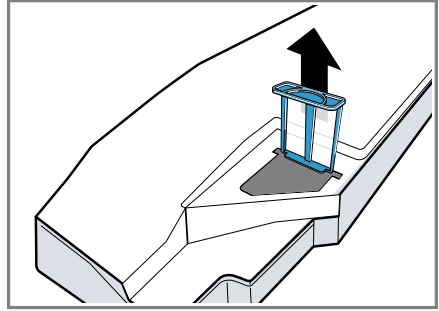

- Очистите фильтр теплой проточной водой или промойте его в посудомоечной машине.
- Задвиньте фильтр до упора.

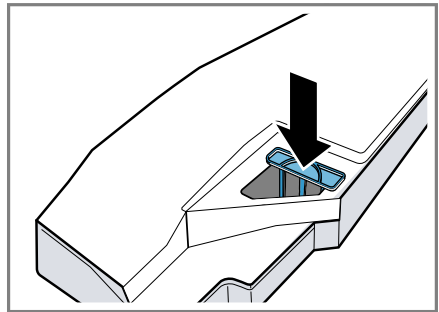

- Установите на место резервуар для конденсата.
→ "Установка резервуара для конденсата", Страница 35

18 Устранение неисправностей



Вы можете самостоятельно устранить незначительные неисправности вашего прибора. Воспользуйтесь информацией из главы «Устранение неисправностей» перед обращением в сервисную службу. Это позволит избежать дополнительных расходов.

ПРЕДУПРЕЖДЕНИЕ



Опасность поражения электрическим током!

При неквалифицированном ремонте прибор может стать источником опасности.

- ▶ Ремонтировать прибор разрешается только квалифицированным специалистам.
- ▶ Для ремонта прибора можно использовать только оригинальные запчасти.
- ▶ Во избежание опасностей замена поврежденного сетевого кабеля данного прибора может быть выполнена только производителем или авторизованной им сервисной службой либо лицом, имеющим аналогичную квалификацию.

Неисправность	Причина и устранение неисправностей
"Hot" и барабан начинают вращаться.	<p>Запущен процесс охлаждения.</p> <ol style="list-style-type: none"> 1. Не является неисправностью. 2. Не изменяйте программу во время охлаждения. <p>Заметка: Процесс охлаждения занимает до 10 минут. После этого можно снова использовать прибор.</p>
Гудящий шум.	<p>Запущена работа компрессора.</p> <ul style="list-style-type: none"> ▶ Не является неисправностью – обычный шум при нормальной работе прибора.
Дисплей гаснет и мигает  .	<p>Режим энергосбережения активен.</p> <ul style="list-style-type: none"> ▶ Нажмите любую кнопку. ✓ Дисплей снова загорается.
"CArE"	<p>После некоторого времени эксплуатации прибор автоматически предложит запустить программу по лёгкому уходу.</p> <ul style="list-style-type: none"> ▶ Выполнение программы по базовому уходу за прибором. <p>→ <i>"Программа по уходу за прибором", Страница 41</i></p>
	<p>Фильтрующая сетка загрязнена.</p> <ul style="list-style-type: none"> ▶ → <i>"Очистка фильтрующей сетки", Страница 32</i>
Прибор не работает.	<p>Вилка сетевого кабеля не вставлена в розетку.</p> <ul style="list-style-type: none"> ▶ Подключите прибор к электросети. <p>Сработал предохранитель в блоке предохранителей.</p> <ul style="list-style-type: none"> ▶ Проверьте предохранитель в блоке предохранителей. <p>Сбой электропитания.</p> <ul style="list-style-type: none"> ▶ Проверьте, работает ли освещение или другие приборы в помещении.

Неисправность	Причина и устранение неисправностей
Прибор останавливается, но барабан продолжает вращаться.	<p>Запущен процесс охлаждения.</p> <ul style="list-style-type: none"> ▶ Не является неисправностью – никаких действий не требуется.
Ноте Connect не работает надлежащим образом.	<p>Возможны различные причины.</p> <ul style="list-style-type: none"> ▶ Зайдите на www.home-connect.com.
Подключение к домашней беспроводной сети отсутствует.	<p>Wi-Fi выключен.</p> <ul style="list-style-type: none"> ▶ Включение Wi-Fi на приборе. → <i>"Включение Wi-Fi на приборе", Страница 37.</i>
	<p>Wi-Fi включен, однако подключение к домашней беспроводной сети не происходит.</p> <ol style="list-style-type: none"> 1. Убедитесь, что домашняя беспроводная сеть доступна. 2. Снова подключите прибор к домашней беспроводной сети. → <i>"Настройка Ноте Connect", Страница 36</i>
Сминание тканей.	<p>Превышен объем загрузки.</p> <ul style="list-style-type: none"> ▶ Не превышайте максимальный объем загрузки для → <i>"Программы", Страница 27.</i> <p>После сушки бельё слишком долго лежит в барабане.</p> <ol style="list-style-type: none"> 1. Вынимайте бельё из барабана сразу по завершении сушки. 2. Разложите бельё, чтобы оно остыло. <p>Неподходящая программа для данного типа ткани.</p> <ul style="list-style-type: none"> ▶ Установите программу, подходящую для типа ткани. → <i>"Программы", Страница 27</i> <p>Синтетическое бельё сохнет слишком долго.</p> <ul style="list-style-type: none"> ▶ → <i>"Изменить результат сушки", Страница 26.</i> ▶ → <i>"Выбор результата сушки", Страница 26.</i> <p>«Защита от сминания» не активирована.</p> <ul style="list-style-type: none"> ▶ Активируйте защиту от сминания. → <i>"Кнопки", Страница 24</i>
Выполнение  и программы прервано.	<p>Резервуар для конденсата заполнен.</p> <ol style="list-style-type: none"> 1. → <i>"Опорожнение резервуара для конденсата", Страница 34.</i> 2. → <i>"Установка резервуара для конденсата", Страница 35.</i> 3. → <i>"Запуск программы", Страница 32.</i>
	<p>Сливной шланг согнут или пережат.</p> <ol style="list-style-type: none"> 1. Убедитесь, что сливной шланг не согнут и не пережат. 2. Проложите сливной шланг так, чтобы он не сгибался.

Неисправность	Причина и устранение неисправностей
Выполнение  и программы прервано.	Сливной шланг подсоединен некорректно. ▶ Убедитесь, что сливной шланг подсоединен правильно. → <i>"Подключение сливного шланга", Страница 14</i>
	Сливной шланг засорен. ▶ Промойте сливной шланг водопроводной водой.
	Фильтр резервуара для конденсата загрязнён. ▶ → <i>"Очистите фильтр резервуара для конденсата.", Страница 45.</i>
Конденсат скапливается в резервуаре для конденсата, хотя сливной шланг подключен.	Прибор использует конденсат для автоматической самоочистки. ▶ Не является неисправностью – никаких действий не требуется.
	Сливной шланг подсоединен некорректно. ▶ Убедитесь, что сливной шланг подсоединен правильно. → <i>"Подключение сливного шланга", Страница 14</i>
Не запускается программа.	Активирована блокировка для безопасности детей. ▶ → <i>"Деактивация блокировки для безопасности детей", Страница 35</i>
	Кнопка  не была нажата. ▶ Нажмите  .
	Программа не установлена. 1. → <i>"Установка программы", Страница 31.</i> 2. → <i>"Запуск программы", Страница 32.</i>
Продолжительность программы изменяется во время процесса сушки.	Выполнение программы оптимизируется автоматически. Это может привести к изменению продолжительности программы. ▶ Не является неисправностью – никаких действий не требуется.
Шум откачивания воды.	Работает насос откачки конденсата. ▶ Не является неисправностью – обычный шум при нормальной работе прибора.
Гудящий звук.	Работает вентилятор компрессора. ▶ Не является неисправностью – обычный шум при нормальной работе прибора.
Слишком длительная сушка.	Фильтрующая сетка загрязнена. ▶ → <i>"Очистка фильтрующей сетки", Страница 32</i>
	Температура окружающей среды выше 30 °С. ▶ Убедитесь, что температура окружающей среды ниже 30 °С.

Неисправность	Причина и устранение неисправностей
Слишком длительная сушка.	Температура окружающей среды ниже 15 °С. ▶ Убедитесь, что температура окружающей среды выше 15 °С.
	Недостаточная циркуляция воздуха в месте установки прибора. ▶ Проветривайте в месте установки прибора.
	Вентиляционное отверстие прибора перекрыто. ▶ Убедитесь, что вентиляционное отверстие прибора не перекрыто.
	Теплообменник загрязнён. ▶ Выполнение программы по базовому уходу за прибором. → <i>"Программа по уходу за прибором", Страница 41</i>
Вытекает вода.	Прибор установлен некорректно. ▶ → <i>"Выравнивание прибора", Страница 16</i>
	Сливной шланг подсоединен некорректно. ▶ Убедитесь, что сливной шланг подсоединен правильно. → <i>"Подключение сливного шланга", Страница 14</i>
Бельё слишком влажное.	неподходящая программа для данного типа ткани. ▶ Чтобы просушить бельё, установите программу по времени. → <i>"Программы", Страница 27</i>
	Сбой электропитания. ▶ Проверьте, работает ли освещение или другие приборы в помещении.
	Превышен объем загрузки. ▶ Не превышайте максимальный объем загрузки для → <i>"Программы", Страница 27.</i>
	После окончания программы тёплое бельё кажется более влажным, чем есть на самом деле. 1. Вынимайте бельё из барабана сразу по завершении сушки. 2. Разложите бельё, чтобы оно остыло.
	Выбор несоответствующего результата сушки. ▶ → <i>"Изменить результат сушки", Страница 26.</i>
	Результат сушки не соответствует типу белья. ▶ → <i>"Выбор результата сушки", Страница 26.</i>
	Слишком малый объем загрузки.

Неисправность	Причина и устранение неисправностей
Бельё слишком влажное.	<ul style="list-style-type: none"> ▶ Чтобы просушить бельё, установите программу по времени. → <i>"Программы", Страница 27</i>
	<p>Датчик влажности загрязнён.</p> <ul style="list-style-type: none"> ▶ → <i>"Очистка датчика влажности", Страница 44.</i>
	<p>Прервите процесс сушки и наполните резервуар для конденсата.</p> <ol style="list-style-type: none"> 1. → <i>"Опорожнение резервуара для конденсата", Страница 34.</i> 2. → <i>"Установка резервуара для конденсата", Страница 35.</i> 3. → <i>"Запуск программы", Страница 32.</i>
В приборе образовались неприятные запахи.	<p>Стойкое загрязнение прибора или длительный простой (более месяца).</p> <ul style="list-style-type: none"> ▶ Запустите интенсивную программу по уходу за прибором. → <i>"Программа по уходу за прибором", Страница 41</i>

19 Транспортировка, хранение и утилизация

19.1 Подготовка прибора к транспортировке

ВНИМАНИЕ!

Если начать использование прибора сразу после транспортировки, охлаждающая жидкость, содержащаяся в приборе, может привести к его повреждению.

- ▶ Дайте прибору отстояться после транспортировки в течение двух часов.

Рекомендация: В приборе может содержаться остаточная жидкость, которая может вытечь во время транспортировки. Транспортируйте прибор в вертикальном положении.

Требования

- Резервуар для конденсата пуст. Опорожнение резервуара для конденсата → *Страница 34*
 - Прибор включён.
→ *"Включение прибора", Страница 31*
1. Выберите необходимую программу → *Страница 31*.
 2. Запустите программу → *Страница 32* и подождите 5 минут.
- ✓ Конденсат сливается.
3. Переключение прибора в режим готовности/ожидания.
→ *"Переключение прибора в состояние готовности/режим ожидания", Страница 32*
 4. Отсоедините сливной шланг от места его подсоединения.
→ *"Варианты подключения слива воды", Страница 15*
 5. Обезопасьте сливной шланг на приборе от случайного отсоединения.

Следите за тем, чтобы сливной шланг не перегибался.

6. Опорожните резервуар для конденсата → *Страница 34*.
 7. Установите на место резервуар для конденсата → *Страница 35*.
 8. Отсоедините вилку сетевого кабеля прибора от электросети.
- ✓ Прибор готов к транспортировке.

19.2 Утилизация старого бытового прибора

Утилизация в соответствии с экологическими нормами обеспечивает возможность вторичного использования ценных сырьевых материалов.

ПРЕДУПРЕЖДЕНИЕ

Риск нанесения вреда здоровью!

Дети могут оказаться запертыми в приборе и подвергнуть свою жизнь опасности.

- ▶ Не устанавливайте прибор за дверь, если она будет мешать свободному открыванию дверцы прибора.
- ▶ На отслуживших приборах отсоедините вилку сетевого кабеля, после чего разрежьте сетевой кабель и приведите в негодность замок дверцы прибора, чтобы дверца более не могла закрываться.

ПРЕДУПРЕЖДЕНИЕ

Опасность возгорания!

В этом приборе используется экологичный хладагент R290, однако он горюч и может воспламениться в приборах, утилизированных ненадлежащим образом.

- ▶ Утилизируйте прибор надлежащим образом.
 - ▶ Избегайте повреждений труб контура циркуляции хладагента.
1. Выньте из розетки вилку сетевого кабеля.
 2. Обрежьте сетевой кабель прибора.

3. Утилизируйте прибор в соответствии с экологическими нормами.

Сведения о возможных способах утилизации можно получить в специализированном торговом предприятии, а также в районных или городских органах управления.



Данный прибор имеет метку о соответствии европейским нормам 2012/19/EU утилизации электрических и электронных приборов (waste electrical and electronic equipment - WEEE).

Данные нормы определяют действующие на территории Евросоюза правила возврата и утилизации старых приборов.

20 Сервисная служба

Важные для функционирования прибора оригинальные запчасти, соответствующие Директиве ЕС по экологическому проектированию электропотребляющей продукции вы можете заказать в нашей сервисной службе, как минимум, в течение 10 лет с момента продажи вашего прибора в пределах Европейского экономического пространства.

Заметка: При выполнении гарантийных условий производителя работы выполняются сервисной службой бесплатно.

Подробную информацию о гарантийном сроке и условиях гарантии в вашей стране вы можете запросить в нашей сервисной службе, у вашего продавца или найти на нашем сайте.

Адрес и телефон сервисной службы можно найти в прилагаемом перечне сервисных служб или на нашем веб-сайте.

Для доступа к контактам служб клиентского сервиса, вы также можете использовать данный QR код.

<https://www.bosch-home.ru>

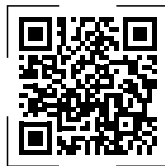

20.1 Номер изделия (E-Nr.), заводской номер (FD) и порядковый номер (Z-Nr.)

В зависимости от модели фирменная табличка находится:

- с внутренней стороны дверцы.
- с внутренней стороны дверцы для технического обслуживания.
- с задней стороны прибора.

Чтобы быстро найти данные прибора и номер телефона сервисной службы, вы можете записать эти данные.

21 Параметры расхода





















Программа  **Cottons Eco**  (Хлопок Эко) (отмечена «стрелкой») подходит для сушки белья из хлопка нормальной степени влажности и наиболее энергоэффективна при сушке влажного белья из хлопка.

Значения расхода при выполнении этой программы, указанные на наклейке с информацией об энергопотреблении, относятся к белью с влажностью 60%.

Заявленные значения для других программ являются ориентировочными и были определены в соответствии с действующим стандартом EN61121.

Фактические значения могут отличаться от заявленных в зависимости от типа ткани, состава загруженного на сушку белья, остаточной влажности, установленной степени сушки, объема загрузки, внешних факторов и дополнительных активированных функций.

Ожидаемая продолжительность программы / время завершения, отображаемое на дисплее прибора при наличии выбранной программы, основывается на скорости отжима в стиральной машине, равной 1000 об/мин при действующих заводских настройках.

Программа	Остаточная влажность (%)	Загрузка (кг)	Скорость отжима (об/мин)	Начальная влажность (%)	Продолжительность программы (ч:мин)	Расход электроэнергии (кВт*ч/цикл)
Cottons  (Хлопок) + Cupboard Dry 	-1,5	9,0	1400	50	3:16	1,54
Cottons  (Хлопок) + Cupboard Dry 	-1,5	4,5	1400	50	2:23	0,98
Cottons  (Хлопок) + Cupboard Dry 	-1,5	9,0	1000	60	3:38	1,78
Cottons  (Хлопок) + Cupboard Dry 	-1,5	4,5	1000	60	2:36	1,12
Cottons  (Хлопок) + Cupboard Dry 	-1,5	9,0	800	70	4:00	2,01
Cottons  (Хлопок) + Cupboard Dry 	-1,5	4,5	800	70	2:49	1,27
 Cottons Eco  (Хлопок Эко)	0,0	9,0	1400	50	2:52	1,36
 Cottons Eco  (Хлопок Эко)	0,0	4,5	1400	50	1:54	0,78
 Cottons Eco  (Хлопок Эко)	0,0	9,0	1000	60	3:15	1,60
 Cottons Eco  (Хлопок Эко)	0,0	4,5	1000	60	2:05	0,89

Программа	Оста- точная влажность (%)	Загруз- ка (кг)	Ско- рость отжима (об/мин)	Началь- ная влаж- ность (%)	Про- должи- тель- ность про- граммы (ч:мин)	Расход элек- тро- энергии (кВт*ч/ цикл)
☐ Cottons Eco 🌀 (Хло- пок Эко)	0,0	9,0	800	70	3:38	1,84
☐ Cottons Eco 🌀 (Хло- пок Эко)	0,0	4,5	800	70	2:16	1,00
Cottons 🌀 (Хлопок) + Iron Dry ☐	12,0	9,0	1400	50	2:05	0,96
Cottons 🌀 (Хлопок) + Iron Dry ☐	12,0	4,5	1400	50	1:22	0,54
Cottons 🌀 (Хлопок) + Iron Dry ☐	12,0	9,0	1000	60	2:28	1,21
Cottons 🌀 (Хлопок) + Iron Dry ☐	12,0	4,5	1000	60	1:35	0,68
Cottons 🌀 (Хлопок) + Iron Dry ☐	12,0	9,0	800	70	2:51	1,45
Cottons 🌀 (Хлопок) + Iron Dry ☐	12,0	4,5	800	70	1:48	0,82
Easy Care 🌀 (Синтети- ка) + Cupboard Dry ☐	2,0	3,5	800	40	1:08	0,42
Easy Care 🌀 (Синтети- ка) + Cupboard Dry ☐	2,0	3,5	600	50	1:20	0,52

22 Технические характеристики

Высота прибора	84,2 см
Ширина прибора	59,8 см
Глубина прибора	61,3 см
Глубина прибора при закрытой дверце	66,2 см
Глубина прибора при открытой дверце	110,5 см

Вес	54,7 кг
Максимальный объем загрузки	9,0 кг
Напряжение сети	220-240 В, 50 Гц
⇄ Минимальный номинал предохранителя	10 А
Номинальная мощность	600 Вт
Потребляемая мощность	<ul style="list-style-type: none"> ■ Режим готовно- сти (ожидания): 0,30 Вт ■ Включенное со- стояние: 0,30 Вт

Температура окружающей среды	<ul style="list-style-type: none"> ■ Минимум: 5 °C ■ Максимум: 35 °C
Длина сетевого кабеля	145 см

Этот продукт имеет источники света класса энергоэффективности F. Источники света предлагаются в качестве запчастей и должны заменяться только специально обученным квалифицированным специалистом.

Дополнительную информацию по вашей модели можно найти на сайте <https://eprel.ec.europa.eu/>¹. Эта ссылка ведет на официальную базу данных продуктов ЕС EPREL. Следуйте указаниям по поиску модели. Идентификатор модели определяется символами перед косой чертой в номере продукта (E-Nr.) на типовой табличке. Кроме того, идентификатор модели указан в первой строке таблички по энергопотреблению ЕС.

22.1 Информация по свободно распространяемому и открытому программному обеспечению

Этот продукт содержит компоненты программного обеспечения, которые лицензированы обладателями авторских прав как свободно распространяемое и открытое программное обеспечение. Соответствующая информация о лицензиях сохранена на бытовом приборе. Доступ к соответствующей информации о лицензиях возможен также через приложение Home Connect: «Профиль -> Правовые указания -> Информация о лицензиях».² Вы можете скачать информацию о лицензиях на сайте фирменно-

го продукта. (Найдите на сайте продукта модель своего прибора и прочую документацию.) Вы можете также запросить соответствующую информацию по адресу ossrequest@bshg.com или BSH Hausgeräte GmbH, Carl-Wery-Str. 34, D-81739 München – Мюнхен, Германия. По запросу предоставляется исходный код.

Направьте свой запрос по адресу ossrequest@bshg.com или BSH Hausgeräte GmbH, Carl-Wery-Str. 34, D-81739 München – Мюнхен, Германия. Тема: „OSSREQUEST“
Расходы на обработку вашего запроса будут поставлены вам в счет. Это предложение действительно на протяжении трех лет с даты покупки или же, по меньшей мере, в течение периода, на который мы предлагаем техническую поддержку и запасные детали для соответствующего прибора.

23 Сертификат соответствия

Настоящим компания BSH Hausgeräte GmbH заявляет, что прибор с функциональными возможностями Home Connect соответствует основным требованиям и прочим применимым положениям директивы 2014/53/EU. Полный текст декларации соответствия RED размещен на интернет-сайте www.bosch-home.com на странице с описанием вашего прибора в разделе дополнительной документации.



Диапазон 2,4 ГГц (2400–2483,5 МГц):
макс. 100 мВт

¹ Действительно только для стран Европейского экономического пространства

² В зависимости от комплектации

ru Сертификат соответствия

Диапазон 5 ГГц (5150–5350 МГц + 5470–5725 МГц): макс. 150 мВт

	BE	BG	CZ	DK	DE	EE	IE	EL	ES
	FR	HR	IT	CY	LI	LV	LT	LU	HU
	MT	NL	AT	PL	PT	RO	SI	SK	FI
	SE	NO	CH	TR	IS	UK (NI)			

5 ГГц WLAN (Wi-Fi): только для использования в помещениях.

AL	BA	MD	ME	MK	RS	UK	UA
----	----	----	----	----	----	----	----

5 ГГц WLAN (Wi-Fi): только для использования в помещениях.



A series of horizontal lines for writing, starting from the top right of the pencil icon and extending across the width of the page. There are 25 lines in total, providing a template for handwriting practice.



A series of horizontal lines for writing, starting from the top line below the icon and extending down to the bottom of the page.



Благодарим за выбор бытовой техники Bosch!

Зарегистрируйте свой новый прибор на MyBosch прямо сейчас и получите следующие преимущества:

- Полезные советы по использованию вашего прибора
- Возможности расширения гарантии
- Скидки на аксессуары и запасные части
- Руководство по эксплуатации в электронном виде, чтобы все данные о приборе были всегда под рукой
- Быстрый доступ к Службе сервиса бытовой техники Bosch

Бесплатная удобная регистрация, в том числе с мобильных телефонов:

www.bosch-home.com/welcome



Нужна помощь? Вы найдете ее здесь.

Обращайтесь, когда нужны советы экспертов Bosch, помощь в решении проблем или ремонт бытовой техники. Bosch поможет вам справиться с техническими сложностями и окажет всестороннюю поддержку:

www.bosch-home.com/service

Контактная информация по всем странам в приложенном перечне центров сервисного обслуживания.

BSH Hausgeräte GmbH

Carl-Wery-Straße 34

81739 München, GERMANY

www.bosch-home.com

A Bosch Company



9001805679 (030309)

ru