

Встраиваемый духовой шкаф

Руководство пользователя и
инструкция по установке

B58VT68.0

Для получения дополнительной информации см. Цифровое руководство пользователя.



Содержание

РУКОВОДСТВО ПОЛЬЗОВАТЕЛЯ

1	Безопасность	2
2	Во избежание материального ущерба.....	6
3	Защита окружающей среды и экономия	7
4	Знакомство с прибором	7
5	Аксессуары	11
6	Перед первым использованием.....	12
7	Стандартное управление	14
8	Пар.....	15
9	Функции времени.....	18
10	Термометр для жаркого.....	19
11	Помощник при выпекании и жарении.....	21
12	Программы с паром.....	22
13	Блокировка для безопасности детей.....	23
14	Быстрый нагрев.....	24
15	Программа «Шаббат»	24
16	Базовые установки	25
17	Home Connect	26
18	Очистка и уход	28
19	Режимы очистки.....	30
20	Навесные элементы.....	33
21	Дверца прибора.....	34
22	Устранение неисправностей	40
23	Утилизация	43
24	Сервисная служба	43
25	Сертификат соответствия.....	43
26	У вас всё получится!.....	44
27	ИНСТРУКЦИЯ ПО МОНТАЖУ	51
27.1	Общие указания по монтажу	51

1 Безопасность

Соблюдайте следующие указания по технике безопасности.

1.1 Общие указания

- Внимательно прочитайте данное руководство.
- Сохраните инструкцию и информацию о приборе для дальнейшего использования или для передачи следующему владельцу.
- В случае обнаружения повреждений, связанных с транспортировкой, не подключайте прибор.

1.2 Использование по назначению

Данный прибор предназначен исключительно для встраивания. Соблюдайте специальные инструкции по монтажу.

Подключение прибора без штепсельной вилки должен производить только квалифицированный специалист. В случае повреждений из-за неправильного подключения гарантийные обязательства теряют силу.

Используйте прибор только:

- для приготовления блюд и напитков.
- в бытовых условиях и в закрытых помещениях домашних хозяйств.
- на высоте не более 4000 м над уровнем моря.

1.3 Ограничение круга пользователей

Данный прибор может использоваться детьми в возрасте от 8 лет и старше, а также лицами с ограниченными физическими, сенсорными или умственными способностями или с недостатком опыта и/или знаний, если они находятся под присмотром или после получения указаний по безопасному использованию прибора и после того, как они осознали опасности, связанные с неправильным использованием.

Детям запрещено играть с прибором.

Очистку и обслуживание прибора запрещается выполнять детям; это разрешается только детям старше 15 лет под надзором взрослых.

Не допускайте детей младше 8 лет к прибору и его сетевому проводу.

1.4 Безопасная эксплуатация

Всегда следите за правильностью установки принадлежностей в рабочую камеру.

→ "Аксессуары", Страница 11

⚠ ПРЕДУПРЕЖДЕНИЕ – Опасность возгорания!

Легковоспламеняющиеся предметы, хранящиеся в рабочей камере, могут воспламениться.

- ▶ Не храните в рабочей камере легковоспламеняющиеся предметы.
- ▶ Если из прибора поступает дым, выключите его или отключите от электросети и держите дверь закрытой, чтобы погасить возможное пламя.

Случайно упавшие кусочки пищи, капнувший жир или сок от жарения могут вспыхнуть.

- ▶ Перед эксплуатацией удалите грубые загрязнения из рабочей камеры, с поверхности нагревательных элементов и принадлежностей.

Из-за струи воздуха, проникающей в прибор при открывании дверцы, пергаментная бумага может подняться, коснуться нагревательного элемента и вспыхнуть.

- ▶ При предварительном разогреве и во время приготовления обязательно закрепляйте пергаментную бумагу в принадлежностях.
- ▶ Всегда отрезайте подходящий размер бумаги и ставьте на бумагу кастрюлю или форму для выпекания.

⚠ ПРЕДУПРЕЖДЕНИЕ – Опасность ожога!

Во время работы прибор и его доступные части нагреваются.

- ▶ Соблюдайте осторожность, не прикасайтесь к нагревательным элементам.
- ▶ Не подпускайте детей младше 8 лет к прибору.

Принадлежности или посуда очень горячие.

- ▶ Чтобы извлечь горячую посуду или принадлежности из рабочей камеры, всегда используйте прихватки.

Пары алкоголя могут воспламеняться в горячей рабочей камере. Дверца прибора может распахнуться. Из рабочей камеры могут вырваться горячий пар и языки пламени.

- ▶ Добавляйте в блюда только небольшое количество напитков с высоким содержанием спирта.
- ▶ Не нагревайте неразбавленный спирт ($\geq 15\%$ алк.) (например, при добавлении в блюдо).
- ▶ Осторожно откройте дверцу прибора.

Выдвижные направляющие нагреваются в процессе работы прибора.

- ▶ Не трогайте горячие выдвижные направляющие, дайте им остыть.
- ▶ Прикасайтесь к выдвижным направляющим только в перчатках.

⚠ ПРЕДУПРЕЖДЕНИЕ – Опасность ошпаривания!

В процессе эксплуатации открытые для доступа части прибора сильно нагреваются.

- ▶ Не прикасайтесь к горячим частям прибора.
- ▶ Не подпускайте детей близко к прибору.

Из открытой дверцы прибора может вырваться горячий пар. При определённой температуре он может быть не виден.

- ▶ Осторожно открывайте дверцу прибора.
- ▶ Не подпускайте детей близко к прибору.

При использовании воды в рабочей камере может образоваться горячий водяной пар.

- ▶ Запрещается наливать воду в горячую рабочую камеру.

⚠ ПРЕДУПРЕЖДЕНИЕ – Опасность травмирования!

Поцарапанное стекло дверцы прибора может треснуть.

- ▶ Не используйте агрессивные абразивные чистящие средства или острые металлические скребки для очистки стекла дверцы духового шкафа, так как они могут поцарапать поверхность.

Прибор и его доступные части могут иметь острые края.

- ▶ Соблюдайте осторожность при использовании и очистке.
- ▶ По возможности используйте защитные перчатки.

Петли дверцы прибора подвижны при открытии и закрывании дверцы, вы можете защемить себе пальцы.

- ▶ Не дотрагивайтесь до участка, где находятся петли.

Некоторые части дверцы прибора имеют острые кромки.

- ▶ Используйте защитные перчатки.

⚠ ПРЕДУПРЕЖДЕНИЕ – Опасность поражения электрическим током!

При неквалифицированном ремонте прибор может стать источником опасности.

- ▶ Ремонтировать прибор разрешается только квалифицированным специалистам.
- ▶ Для ремонта прибора можно использовать только оригинальные запчасти.
- ▶ Если сетевой кабель прибора будет поврежден, он должен быть заменен обученным специалистом.

Поврежденная изоляция сетевого кабеля является источником опасности.

- ▶ Ни в коем случае не допускайте контакта сетевого кабеля с горячими частями прибора или с источниками тепла.
- ▶ Ни в коем случае не допускайте контакта сетевого кабеля с острыми концами или кромками.
- ▶ Запрещается перегибать, заземлять или переоборудовать сетевой кабель.

Проникшая в прибор влага может стать причиной поражения током.

- ▶ Не используйте для очистки прибора пароочистители или очистители высокого давления.

Поврежденный прибор или поврежденный сетевой кабель являются источником опасности.

- ▶ Категорически запрещается эксплуатировать поврежденный прибор.
- ▶ Запрещается тянуть за сетевой кабель, чтобы отсоединить прибор от сети электропитания. Вынимайте из розетки вилку сетевого кабеля.
- ▶ В случае повреждения прибора или сетевого кабеля немедленно выньте вилку сетевого кабеля из розетки или отключите предохранитель в блоке предохранителей.
- ▶ Обратитесь в сервисную службу.

→ Страница 43

⚠ ПРЕДУПРЕЖДЕНИЕ – Опасность: магнетизм!

В панели управления или в элементах управления имеются встроенные постоянные магниты. Они могут воздействовать на электронные имплантаты, например, на кардиостимуляторы или инъекторы инсулина.

- ▶ Если вы используете электронные имплантаты, соблюдайте минимальное расстояние до панели управления 10 см.

⚠ ПРЕДУПРЕЖДЕНИЕ – Опасность удушья!

Дети могут завернуться в упаковочный материал или надеть его себе на голову и задохнуться.

- ▶ Не подпускайте детей к упаковочному материалу.
- ▶ Не позволяйте детям играть с упаковочным материалом.

Дети могут вдохнуть или проглотить мелкие детали, в результате чего задохнуться.

- ▶ Не подпускайте детей к мелким деталям.
- ▶ Не позволяйте детям играть с мелкими деталями.

1.5 Пар

При использовании функции приготовления на пару соблюдайте эти указания.

⚠ ПРЕДУПРЕЖДЕНИЕ – Опасность ошпаривания!

В процессе работы прибора вода в резервуаре может сильно нагреваться.

- ▶ В процессе работы прибора вода в резервуаре может сильно нагреваться. Всегда опорожняйте резервуар после приготовления пищи с паром.

Горячий пар образуется в рабочей камере.

- ▶ Во время приготовления пищи с паром не суйте руки в рабочую камеру.

Будьте осторожны при вынимании из духовки принадлежностей с горячей жидкостью: жидкость может выплеснуться.

- ▶ Вынимая горячие принадлежности, используйте прихватки.

⚠ ПРЕДУПРЕЖДЕНИЕ – Опасность возгорания!

Пары воспламеняющихся веществ могут загореться в рабочей камере при взаимодействии с горячими поверхностями (взорваться). Дверца прибора может распахнуться. Из рабочей камеры могут вырваться горячий пар и языки пламени.

- ▶ Не наполняйте резервуар для воды легко воспламеняющимися жидкостями (например, алкогольными напитками).
- ▶ Наполните резервуар для воды водой или рекомендуемым нами средством для удаления известкового налета.

1.6 Термометр для жаркого

⚠ ПРЕДУПРЕЖДЕНИЕ – Опасность поражения электрическим током!

При использовании неподходящего термометра для жаркого изоляция прибора может быть повреждена.

- ▶ Используйте специальный термометр для жаркого для данного прибора.

1.7 Режим очистки

⚠ ПРЕДУПРЕЖДЕНИЕ – Опасность возгорания!

Случайно упавшие кусочки пищи, капнувший жир или сок от жарения во время очистки могут вспыхнуть.

- ▶ Перед каждым процессом очистки удаляйте сильные загрязнения из рабочей камеры прибора и с принадлежностей.

Во время очистки прибор сильно нагревается снаружи.

- ▶ Никогда не вешайте на ручку дверцы духового шкафа кухонные полотенца и другие подобные предметы, которые могут загореться.
- ▶ Не загораживайте фронтальную поверхность прибора.
- ▶ Не подпускайте детей близко к прибору.

При использовании поврежденного уплотнителя дверцы в области дверцы выходит много тепла.

- ▶ Не трите и не снимайте уплотнитель.
- ▶ Не используйте прибор, если уплотнитель поврежден или отсутствует.

⚠ ПРЕДУПРЕЖДЕНИЕ – Риск нанесения серьезного вреда здоровью!

Во время очистки прибор сильно нагревается. Из-за очень сильного жара антипригарное покрытие противней и форм разрушается, и при этом выделяются ядовитые газы.

- ▶ Нельзя одновременно с прибором очищать противни и формы с антипригарным покрытием.
- ▶ Одновременно с прибором можно очищать только эмалированные принадлежности.

⚠ ПРЕДУПРЕЖДЕНИЕ – Риск нанесения вреда здоровью!

Функция очистки нагревает рабочую камеру до очень высокой температуры, поэтому остатки от жарения, приготовления на гриле или выпекания сгорают. При этом выделяются пары, которые могут раздражать слизистые оболочки.

- ▶ Тщательно проветривайте кухню во время очистки.
- ▶ Не оставайтесь в помещении на долгое время.
- ▶ Выведите из него детей и домашних животных.

⚠ ПРЕДУПРЕЖДЕНИЕ – Опасность ожога!

Во время очистки рабочая камера сильно нагревается.

- ▶ Не открывайте дверцу прибора.
- ▶ Дайте прибору остыть.
- ▶ Не подпускайте детей близко к прибору.

⚠ Во время очистки прибор сильно нагревается снаружи.

- ▶ Не прикасайтесь к дверце прибора.
- ▶ Дайте прибору остыть.
- ▶ Не подпускайте детей близко к прибору.

2 Во избежание материального ущерба

2.1 Общая информация

ВНИМАНИЕ!

Находящиеся в нагретой рабочей камере пары алкоголя могут воспламениться и привести к необратимому повреждению прибора. В результате дефлаграции дверца прибора может быть выбита вырывающимися парами. Стекла дверцы могут разбиться и разлететься на осколки. Возникающее отрицательное давление может привести к сильной деформации внутренней поверхности рабочей камеры.

- ▶ Не нагревайте неразбавленный спирт ($\geq 15\%$ алк.) (например, при добавлении в блюдо).

При эксплуатации при температуре выше $120\text{ }^{\circ}\text{C}$ вода на дне рабочей камеры повреждает эмаль.

- ▶ Не запускайте режим, если на дне рабочей камеры собралась вода.
- ▶ Перед запуском прибора вытрите воду на дне рабочей камеры.

Объекты, находящиеся на дне рабочей камеры при температуре выше $50\text{ }^{\circ}\text{C}$, могут вызвать аккумуляцию тепла. Время выпекания или жарения будет нарушено, что приведёт к повреждению эмали.

- ▶ Не кладите на дно рабочей камеры никакие принадлежности, бумагу для выпекания или фольгу.
- ▶ Не ставьте посуду на дно рабочей камеры, если установлена температура выше $50\text{ }^{\circ}\text{C}$.

Вода, находящаяся в разогретой рабочей камере, вызывает образование горячего водяного пара. В результате изменения температуры возможно повреждение прибора.

- ▶ Запрещается наливать воду в горячую рабочую камеру.
- ▶ Не ставьте посуду с водой на дно рабочей камеры. Влага, скопившаяся в рабочей камере в течение длительного времени, может стать причиной коррозии.
- ▶ После использования дайте рабочей камере высохнуть.
- ▶ Не держите влажные продукты в закрытой рабочей камере в течение длительного времени.
- ▶ Не используйте рабочую камеру для хранения продуктов.

Охлаждение прибора с открытой дверцей со временем вызывает повреждение поверхности примыкающей к прибору мебели.

- ▶ После режима эксплуатации при высокой температуре дайте рабочей камере остыть с закрытой дверцей.
- ▶ Запрещается фиксировать дверцу прибора в открытом состоянии каким-либо предметом.
- ▶ Оставляйте рабочую камеру открытой для высыхания только после режима работы с большим количеством влаги.

Сок от фруктов будет стекать с противня и оставлять пятна, которые будет практически невозможно удалить.

- ▶ При выпекании сочных фруктовых пирогов не заполняйте противень целиком.
- ▶ Используйте по возможности более глубокий универсальный противень.

Использование средства для очистки духовок в нагретой рабочей камере приводит к повреждению эмали.

- ▶ Нельзя использовать средство для очистки духовок, если рабочая камера нагрета.
- ▶ Перед следующим разогреванием полностью удалите остатки пищи из рабочей камеры и с дверцы прибора.

Если уплотнитель дверцы сильно загрязнён, дверца во время использования не будет плотно закрываться. Это может привести к повреждению поверхности прилегающей к прибору мебели.

- ▶ Следите за тем, чтобы уплотнителя дверцы всегда оставался чистым.
- ▶ Не используйте прибор, если уплотнитель повреждён или отсутствует.

Сидеть на дверце прибора или облокачиваться на неё запрещается, так как дверца при этом повреждается.

- ▶ Запрещается вставать на дверцу прибора, садиться, держаться или опираться на неё.
- ▶ Не ставьте посуду и принадлежности на дверцу прибора.

В зависимости от типа прибора принадлежности могут поцарапать стекло дверцы прибора при её закрытии.

- ▶ Всегда устанавливайте принадлежности в рабочую камеру до упора.

2.2 Пар

При использовании функции приготовления на пару соблюдайте эти указания.

ВНИМАНИЕ!

Формы из силикона не подходят для комбинированного режима с паром.

- ▶ Посуда должна быть устойчивой к воздействию высоких температур и пара.

Посуда со следами коррозии может стать причиной появления ржавчины в рабочей камере. Даже маленькие пятна ржавчины могут вызвать коррозию в рабочей камере.

- ▶ Не используйте посуду со следами коррозии.

Скопление горячей воды в резервуаре может повредить паровую систему.

- ▶ Заливайте в резервуар только холодную воду.

При эксплуатации при температуре выше $120\text{ }^{\circ}\text{C}$ вода на дне рабочей камеры повреждает эмаль.

- ▶ Не запускайте режим, если на дне рабочей камеры собралась вода.
- ▶ Перед запуском прибора вытрите воду на дне рабочей камеры.

Попадание раствора для удаления накипи на панель управления или другие легко повреждаемые поверхности приводит к их повреждению.

- ▶ Сразу смойте раствор для удаления накипи водой.
- Очистка резервуара для воды в посудомоечной машине приводит к повреждениям.
- ▶ Резервуар для воды запрещается мыть в посудомоечной машине.
 - ▶ Очистку резервуара выполняйте с помощью мягкой салфетки и обычного моющего средства.

3 Защита окружающей среды и экономия

3.1 Утилизация упаковки

Упаковочные материалы экологически безопасны и могут использоваться повторно.

- ▶ Утилизируйте отдельные части, предварительно рассортировав их.

3.2 Как сэкономить электроэнергию

При соблюдении этих указаний прибор будет расходовать меньше электроэнергии.

Предварительный нагрев прибора требуется только в том случае, если это указано в инструкции или советах по установке.

- Отсутствие предварительного нагрева прибора позволяет сэкономить до 20 % энергии.

Используйте темные эмалированные или покрытые черным лаком формы для выпекания.

- Они особенно хорошо поглощают тепло.

Во время приготовления старайтесь реже открывать дверцу прибора.

- Так лучше сохраняется температура в рабочей камере и не требуется дополнительная энергия на поддержание температуры прибора.

Выпекайте несколько блюд одно за другим или одновременно.

- Рабочая камера остается разогретой после выпекания первого пирога, за счет чего время выпекания второго пирога уменьшается.

При длительном времени приготовления блюда выключайте прибор за 10 минут до завершения приготовления.

- Остаточного тепла достаточно, чтобы довести блюдо до готовности.

Неиспользуемые принадлежности необходимо убирать из рабочей камеры.

- Избыточное количество принадлежностей увеличивает энергопотребление при нагревании.

Продукты глубокой заморозки следует размораживать перед приготовлением.

- Таким образом энергия не будет расходоваться на размораживание.

Заметка:

Прибор потребляет:

- в режиме ожидания с подключением к сети макс. 2 Вт
- в режиме ожидания без подключения к сети с включенным дисплеем макс. 1 Вт
- в режиме ожидания без подключения к сети с выключенным дисплеем макс. 0,5 Вт

4 Знакомство с прибором





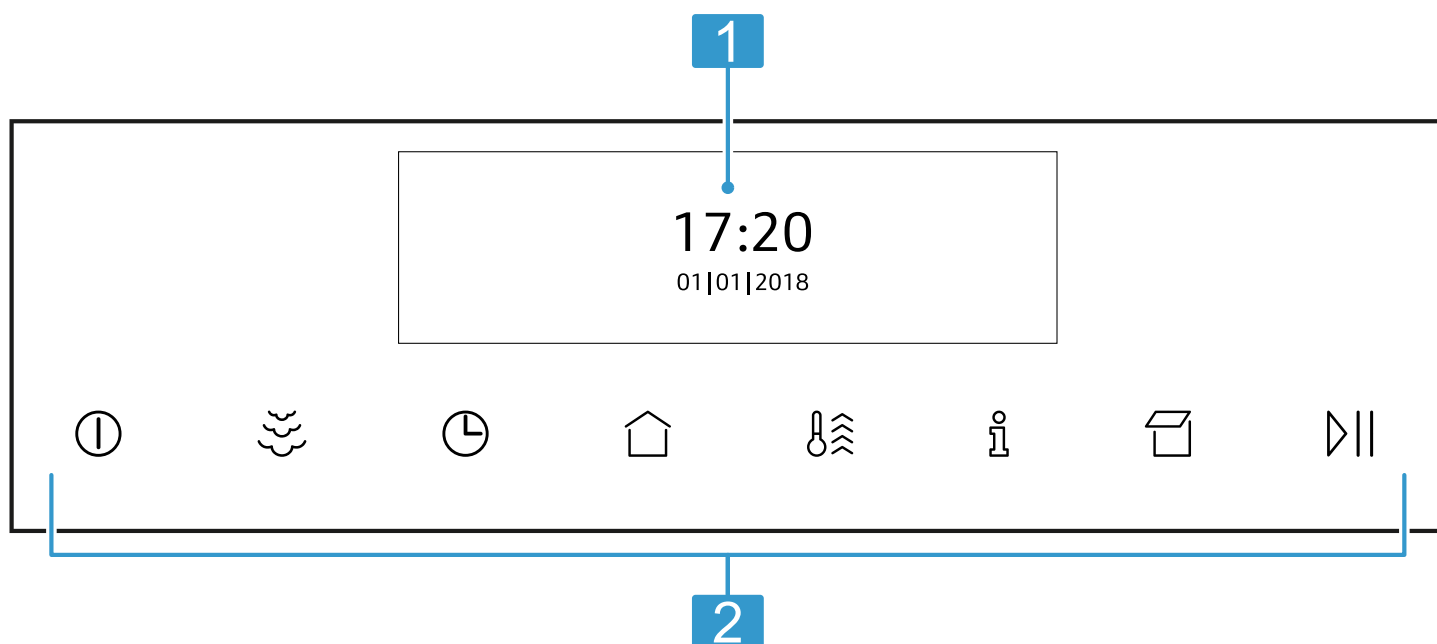



4.1 Панель управления

Настроить все функции прибора и получить информацию о его рабочем состоянии можно через панель управления.



1 Дисплей**2** Клавиши**4.2 Клавиши**

Кнопки — чувствительные к прикосновениям элементы поверхности. Для выбора функции нажмите соответствующую кнопку.

Символ	Наименование	Применение
	Вкл/Выкл	Включение или выключение прибора
	Режим с паром	Включение режима с паром
	Функции времени/ блокировка для без- опасности детей	<ul style="list-style-type: none"> ▪ Установка "таймера", "времени выполнения" или режима с задержкой "«Время готовности»" ▪ Включение и выключение блокировки для безопасности детей
	Главное меню	Выбор режима работы и установок
	Быстрый нагрев	<ul style="list-style-type: none"> ▪ Включение и выключение быстрого нагрева ▪ Включение и выключение функции PowerBoost
	Информация	<ul style="list-style-type: none"> ▪ Отображение дополнительной информации ▪ Отображение текущей температуры
	Открытие панели	Наполнение или опорожнение резервуара
	Запуск/стоп	Запуск или остановка режима

4.3 Дисплей

На дисплее отображаются текущие установочные значения, опции для выбора или текстовые указания.

Элемент управления





На дисплее можно настроить все функции вашего прибора.

Для изменения установки, коснитесь пальцем соответствующего места на дисплее. Зона настроек подсвечивается ярче. Проведите пальцем по зоне настроек влево или вправо на дисплее, пока необходимое установочное значение не увеличится.

Направление	Применение
Переход в левую часть	Проведите пальцем вправо по дисплею
Переход в правую часть	Проведите пальцем влево по дисплею
Переход в верхнюю часть	Проведите пальцем вниз по дисплею
Переход в нижнюю часть	Проведите пальцем вверх по дисплею

Символы









Различные символы могут появляться на дисплее.

Символ	Наименование	Применение
	Home Connect	<ul style="list-style-type: none"> ▪ Выполнено подключение к домашней беспроводной сети и серверу Home Connect ▪ Количество делений демонстрирует мощность сигнала домашней сети → "Home Connect", Страница 26
	Домашняя беспроводная сеть	Нет подключения к домашней беспроводной сети → "Home Connect", Страница 26
	Сервер Home Connect	Нет подключения к серверу Home Connect → "Home Connect", Страница 26
	Дистанционный запуск	Дистанционный запуск активирован → "Home Connect", Страница 26
	Дистанционная диагностика	Дистанционная диагностика активирована → "Home Connect", Страница 26

4.4 Главное меню













В главном меню представлен обзор остальных функций вашего прибора.





Для открывания главного меню, нажмите кнопку .

Функция	Наименование	Применение
	Виды нагрева	Выбор необходимого вида нагрева и температуры блюда
	Помощник при выпекании и жарении	Советы по установкам для выпекания и жарения
	Программы с паром	Приготовление блюд на пару
	Мой профиль	Изменение индивидуальных установок прибора
	Home Connect	Подключите духовой шкаф к мобильному устройству и управляйте дистанционно. → "Home Connect", Страница 26
	Удаление накипи	Удаление накипи в паровой системе
	Режим просушивания	Просушка рабочей камеры после использования режима с паром
	Easyclean	Очистка рабочей камеры от незначительных загрязнений
	Автоматическая самоочистка	Очистка рабочей камеры

4.5 Виды нагрева

Здесь приведён обзор видов нагрева и рекомендации по их использованию. При температурах свыше 275 °C прим. через 40 минут прибор снижает температуру припл. до 275 °C.

Символ	Вид нагрева	Температура,	Применение
	Горячий воздух CircoTherm	40–200 °C	Выпекание и жарение на одном или нескольких уровнях. Вентилятор распределяет жар от кольцевого нагревательного элемента, установленного в задней стенке, равномерно по всей рабочей камере.
	Верхний/нижний жар	50–275 °C	Традиционное выпекание/жарение на одном уровне. Этот вид нагрева рекомендуется для пирогов с сочной начинкой. Жар поступает равномерно сверху и снизу.
	Термогриль	50–250 °C	Жарение птицы, рыбы целиком или крупных кусков мяса. В этом режиме попеременно включаются нагревательный элемент гриля и вентилятор. Вентилятор обдувает блюдо образовавшимся горячим воздухом.
	Режим пиццы	50–275 °C	Приготовление пиццы и других блюд, требующих подачи большого количества тепла снизу. Нагреваются нижний нагревательный элемент и кольцевой нагревательный элемент, установленный в задней стенке.
	Выпечка хлеба	180–240 °C	Для выпекания хлеба, булочек и хлебобулочных изделий, при приготовлении которых необходима высокая температура.
	Гриль, большая площадь	50–290 °C	Для приготовления на гриле плоских кусков мяса, например, стейков, колбасок или тостов и для запекания. Нагревается вся поверхность под нагревательным элементом гриля.
	Гриль, малая площадь	50–290 °C	Для приготовления на гриле небольшого количества стейков, колбасок или тостов и для запекания. Нагревается средняя часть нагревательного элемента гриля.
	Нижний жар	30–250 °C	Для приготовления блюд на водяной бане и для допекания. Жар поступает снизу.
	Щадящее приготовление	70–120 °C	Для щадящего и медленного приготовления нежных обжаренных кусочков мяса в открытой посуде. В этом режиме при невысоких температурах тепло распределяется равномерно над блюдом и под ним.
	Режим подъёма теста	2 режима	Для поднятия теста и созревания йогурта. Тесто поднимается быстрее, чем при комнатной температуре. Тесто на поверхности не подсыхает.
	Размораживание	30–60 °C	Для щадящего размораживания продуктов.
	Предварительный подогрев посуды	30–70 °C	Для подогрева посуды.

Символ	Вид нагрева	Температура,	Применение
	Поддержание в горячем состоянии	60–100 °C	Для поддержания приготовленных блюд в горячем состоянии.
	Верхний/нижний жар Eco	50–275 °C	Для щадящего приготовления выбранных блюд. Жар поступает сверху и снизу. Эффективнее всего использовать нагрев от 150 до 250 °C. Данный вид нагрева используется, чтобы определить расход энергии в стандартном режиме.
	CircoTherm Eco	40–200 °C	Для щадящего приготовления выбранных блюд на одном уровне без предварительного разогрева. Вентилятор распределяет жар от кольцевого нагревательного элемента в задней стенке по всей рабочей камере. Эффективнее всего использовать нагрев от 125 до 200 °C. Данный вид нагрева используется для проведения теста по определению класса энергопотребления и расхода энергии в режиме рециркуляции воздуха.
	Режим подогрева	80–180 °C	Для подогрева блюд или освежения выпечки в щадящем режиме.

4.6 Рабочая камера

Функции рабочей камеры упрощают эксплуатацию прибора.

Навесные элементы

Вы можете устанавливать принадлежности на разной высоте на навесных элементах в рабочей камере.

→ "Аксессуары", Страница 11

Ваш прибор имеет 4 уровня установки. Уровни установки считаются снизу вверх.

Навесные элементы можно снимать, например, для очистки.

→ "Навесные элементы", Страница 33

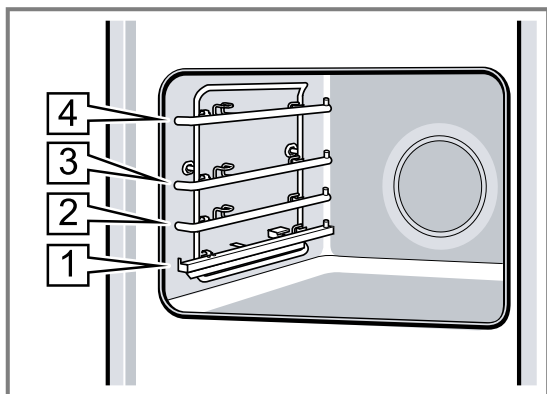

Освещение

Одна или несколько лампочек в духовом шкафу освещают рабочую камеру.

При открывании дверцы прибора включается подсветка рабочей камеры. Если дверца прибора открыта более 15 минут, освещение отключается.

При выборе большинства режимов работы подсветка включается сразу после запуска режима. После завершения работы подсветка отключается.

Охлаждающий вентилятор

Охлаждающий вентилятор включается и выключается в зависимости от температуры прибора. Тёплый воздух выходит из дверцы.

ВНИМАНИЕ!

Не закрывайте вентиляционные прорези над дверцей прибора. Прибор перегревается.

► Не загромождайте вентиляционные прорези.

Для более быстрого охлаждения рабочей камеры охлаждающий вентилятор продолжает работать определенное время после ее выключения.

Дверца прибора

Если открыть дверцу прибора во время текущего режима работы, работа прибора приостановится. Если вы закроете дверцу, работа прибора возобновится автоматически.

Резервуар для воды

Резервуар для воды необходим для видов нагрева с паром.

Резервуар для воды находится за панелью управления.

→ "Наполните резервуар для воды", Страница 15

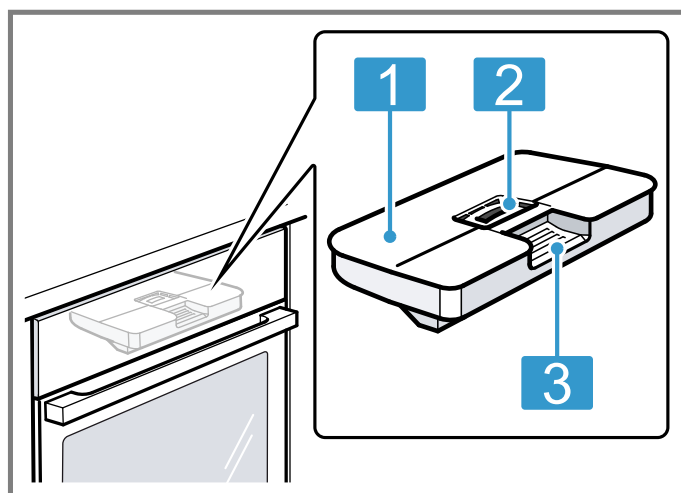

- 1 Крышка резервуара
- 2 Отверстие для наполнения и опорожнения
- 3 Ручка для извлечения и установки

5 Аксессуары

Используйте оригинальные аксессуары. Они адаптированы к данному прибору.

Заметка: При чрезмерном нагреве возможна деформация принадлежностей. Деформация не оказывает влияния на функционирование. После охлаждения аксессуаров деформация устраняется.

В зависимости от типа прибора комплектующие могут различаться.

Принадлежности

Решетка

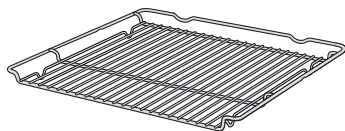

Применение

- Форма для выпечки
- Формы для запеканке
- Посуда
- Мясо, например, жареное или на гриле
- Продукты глубокой заморозки

Универсальный противень

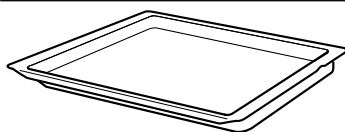

- Сочные пироги
- Выпечка
- Хлеб
- Большие куски жаркого
- Продукты глубокой заморозки
- Сбор стекающей жидкости, например, мясного сока, капающего с решётки при приготовлении на гриле.

Противень

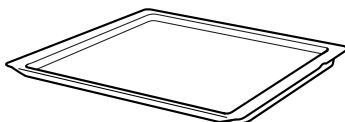

- Пирог на противне
- Мелкая выпечка

Термометр для жаркого

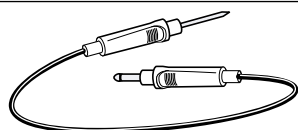

Точность процесса жарения или доведения до готовности.

→ "Термометр для жаркого", Страница 19

Держатели принадлежностей

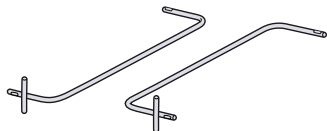

Во время выполнения режима очистки можно также одновременно очищать принадлежности, например, универсальный противень.

5.1 Функция фиксации

Функция фиксации препятствует опрокидыванию принадлежностей при выдвигании.

Принадлежности не опрокинутся, даже если их выдвинуть из духового шкафа примерно наполовину до фиксации. Защита от опрокидывания работает только, если принадлежности правильно задвинуты в рабочую камеру.

5.2 Установка принадлежностей в рабочую камеру

Всегда следите за правильностью установки принадлежностей в рабочую камеру. Только при правильной установке принадлежности не будут опрокидываться при выдвигании наполовину.

1. Поверните принадлежность таким образом, чтобы вырез **a** находился сзади и была обращена вниз.
2. Устанавливая принадлежности, следите чтобы они вставали между направляющими одного уровня.

Решётка

Устанавливайте решётку открытой стороной к дверце прибора и изгибом вниз **~**.

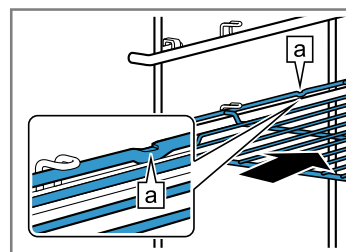

Противень например, универсальный противень

Устанавливайте противень скосом **b** к дверце.

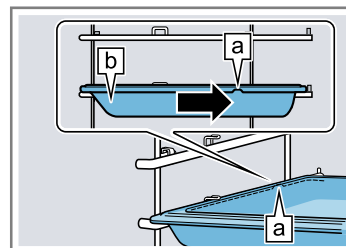

3. Чтобы разместить принадлежности на уровнях установки с направляющими, выдвиньте направляющие.

Решётка или противень	Размещайте принадлежности таким образом, чтобы они находились за язычком [a] на выдвижной направляющей.
-----------------------	---

Заметка: В полностью выдвинутом положении направляющие фиксируются. Слегка нажмите на выдвижные направляющие при задвигании их обратно в рабочую камеру.

4. Чтобы разместить принадлежности на уровнях установки с направляющими, выдвиньте направляющие.

Решётка или противень	Размещайте принадлежности таким образом, чтобы они находились за язычком [a] на выдвижной направляющей.
-----------------------	---

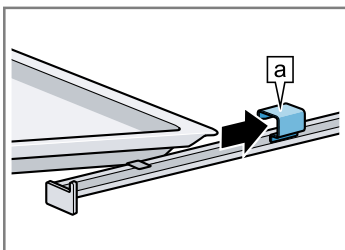

5. Полностью задвиньте принадлежности так, чтобы они не касались дверцы прибора.

Заметка: Из рабочей камеры извлеките принадлежности, не нужные во время режима работы.

Комбинирование принадлежностей

Для сбора стекающей при приготовлении жидкости можно использовать комбинацию решетки и универсального противня.

1. Поместите решетку в универсальный противень таким образом, чтобы обе распорки [a] располагались по задней кромке универсального противня.
2. Устанавливайте универсальный противень на уровень между обоими направляющими стержнями одного уровня. Решетка должна находиться над верхним направляющим стержнем.

Решетка на универсальном противне

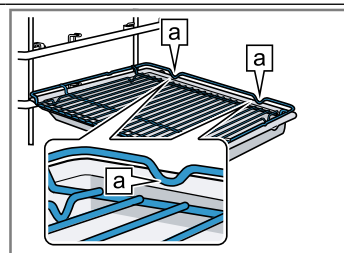

5.3 Извлечение принадлежностей из рабочей камеры

1. Выдвигайте принадлежности на выдвижной направляющей до точки фиксации [a].

Решётка или противень

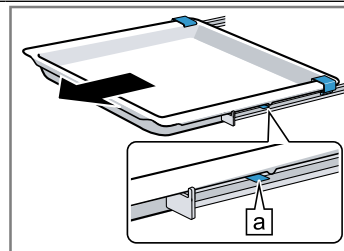

2. Возьмитесь за принадлежность с обеих сторон в области [a] и извлеките её.

Решётка или противень

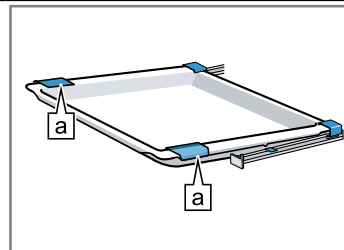

5.4 Дополнительные принадлежности

Дополнительные принадлежности можно приобрести через сервисную службу или через интернет-магазин. Полный перечень специальных принадлежностей к прибору вы найдёте в наших рекламных проспектах или в интернете:

www.neff-international.com

Принадлежности относятся к конкретным приборам. Поэтому при покупке всегда указывайте точное обозначение (номер E) вашего прибора.

Информацию о том, какие принадлежности предлагаются для вашего прибора, вы можете найти в онлайн-магазине или запросить в сервисной службе.

6 Перед первым использованием

Выполните установки для первого ввода в эксплуатацию. Очистите прибор и аксессуары.

6.1 Перед первым вводом в эксплуатацию

Перед выполнением первого ввода в эксплуатацию узнайте степень жёсткости водопроводной воды на водопроводной станции. Для того чтобы ваш прибор

мог своевременно напоминать вам о предстоящем удалении накипи, необходимо правильно установить жёсткость воды.

ВНИМАНИЕ!

Если установлено неправильное значение жесткости воды, прибор не напоминает об удалении накипи вовремя.

- ▶ Настраивайте жесткость воды правильно. Повреждение прибора в результате использования неподходящих жидкостей.
- ▶ Не используйте дистиллированную воду, сильно хлорированную водопроводную воду (> 40 мг/л) и другие жидкости.
- ▶ Используйте исключительно чистую, холодную водопроводную воду, смягченную воду или минеральную воду без газа.

Возможны нарушения в работе при использовании профильтрованной или деминерализованной воды. Прибор может выдать указание к наполнению, несмотря на наполненный водой резервуар или выполнение режима с паром прекращается прим. через 2 минуты.

- ▶ При необходимости смешайте фильтрованную или деминерализованную воду с бутилированной минеральной водой без газа в соотношении 1:1.

Рекомендация: Если вы используете минеральную воду, установите значение жесткости воды на «очень жесткая». Если используется минеральная вода, то она должна быть без газа.

Рекомендация: Если водопроводная вода содержит большое количество извести, рекомендуется использовать смягченную воду. Если вы используете смягченную воду, установите значение жесткости воды на «смягченная».

Настройка	Жесткость воды в ммоль/л	Немецкий градус жесткости в °dH	Французский градус жесткости в °fH
0 (смягчен.) ¹	-	-	-
1 (мягкая)	до 1,5	до 8,4	до 15
2 (средняя)	1,5-2,5	8,4-14	15-25
3 (жесткая)	2,5-3,8	14-21,3	25-38
4 (очень жесткая) ²	выше 3,8	выше 21,3	выше 38

¹ Устанавливайте только в том случае, если используется только смягчённая вода.

² Выбирается также для минеральной воды. Используйте только негазированную минеральную воду.

6.2 Первый ввод в эксплуатацию

После выполнения электрического подключения или после длительного отключения электроэнергии отображаются установки для ввода прибора в эксплуатацию.

Примечания

- Эти установки можно в любой момент изменить в меню базовых установок.
→ "Базовые установки", Страница 25
- Вы можете также произвести настройку с помощью Home Connect. После подключения прибора следуйте указаниям в приложении.

Установка языка

1. Подключите прибор к электросети.
- ✓ Через несколько секунд появляется первая установка.
2. Нажмите нижнюю строку.
3. Для выбора языка, проведите пальцем влево или вправо.
4. Нажмите верхнюю строку.

Установка времени суток

1. Нажмите "«Время суток»".
2. Нажмите нижнюю строку.
3. Для выбора времени в часах, проведите пальцем влево или вправо.
4. Нажмите "«Время в минутах»".
5. Для выбора времени в минутах, проведите пальцем влево или вправо.
6. Сохраните установку с помощью .

Установка даты

1. Нажмите "«Дата»".

2. Нажмите нижнюю строку.
3. Для выбора дня, проведите пальцем влево или вправо.
4. Нажмите "«Месяц»".
5. Для выбора месяца, проведите пальцем влево или вправо.
6. Нажмите "«Год»".
7. Для выбора года, проведите пальцем влево или вправо.
8. Сохраните установку с помощью .

Настройка жесткости воды

1. Нажмите "«Жесткость воды»".
2. Для выбора жесткости воды, проведите пальцем влево или вправо.
→ "Перед первым вводом в эксплуатацию", Страница 12
3. Завершите первый ввод в эксплуатацию с помощью .
4. Откройте и закройте дверцу прибора однократно.
- ✓ После выполнения самодиагностики прибор готов к работе.
- ✓ Произведен первый ввод в эксплуатацию.

6.3 Очистка прибора

Перед первым использованием прибора необходимо очистить рабочую камеру и принадлежности.

1. Выньте из рабочей камеры информационные материалы о приборе, принадлежности и остатки упаковки, например, частички стиропора.
2. Протрите гладкие поверхности внутри рабочей камеры мягкой влажной салфеткой.

3. Включите прибор с помощью ①.
→ "Включение прибора", Страница 14
4. Наполните резервуар для воды.
→ "Наполните резервуар для воды", Страница 15
5. Установите вид нагрева, температуру и режим с паром и запустите с помощью ▢||.
→ "Установка вида нагрева и температуры", Страница 14
→ "Приготовление с использованием пара", Страница 16

Нагрев

Вид нагрева	Горячий воздух CircoTherm  и режим с паром  , интенсивность пара "высокая"
Температура	максимальная
Время приготовления	1 час

6. Во время нагревания прибора проветривайте кухню.
7. По истечении 1 часа выключите прибор с помощью ①.
→ "Выключение прибора", Страница 14
8. Дайте прибору остыть.
9. Очистите гладкие поверхности мягкой салфеткой с мыльным раствором.
10. Опорожните резервуар для воды и просушите рабочую камеру.
→ "После каждого режима с использованием пара", Страница 17
11. Тщательно очистите принадлежности мыльным раствором и тканевой салфеткой.

7 Стандартное управление

7.1 Включение прибора

- ▶ Включите прибор с помощью ①.

Примечания

- В базовых установках можно указать, будут ли после включения отображаться виды нагрева или главное меню.
→ "Базовые установки", Страница 25
- Если вы не пользуетесь прибором в течение длительного времени, он автоматически отключится.

7.2 Выключение прибора

- ▶ Выключите прибор с помощью ①.

Примечания

- В зависимости от температуры в рабочей камере на дисплее появляется индикатор остаточного тепла.
→ "Индикатор остаточного тепла", Страница 14
- В зависимости от температуры в рабочей камере охлаждающий вентилятор будет продолжать работать, пока духовой шкаф не остынет.
→ "Охлаждающий вентилятор", Страница 10

7.3 Индикатор остаточного тепла

После выключения прибора на дисплее отображается остаточное тепло.

Дисплей	Температура
Высокий уровень остаточного тепла	выше 120 °C
Низкий уровень остаточного тепла	от 60 до 120 °C

7.4 Установка вида нагрева и температуры

1. Включите прибор с помощью ①.
- ✓ Отображаются виды нагрева.

2. Проведите пальцем влево или вправо, пока в центре не появится вид нагрева.
3. Нажмите «Температура».
4. Проведите пальцем вправо или влево, пока в центре не появится температура.
5. Запустите режим с помощью ▢||.
✓ На дисплее появится время работы.
✓ Индикатор нагрева показывает рост температуры.
6. Когда блюдо будет готово, выключите прибор с помощью ①.

7.5 Изменение температуры

После начала работы, вы все еще можете изменить температуру.

1. Нажмите «Температура».
2. Проведите пальцем влево или вправо, пока в центре не появится измененная температура.
✓ Температура изменена.

7.6 Изменение вида нагрева

Если изменить вид нагрева, прибор сбросит все установки.

1. Прервите выполнение режима с помощью ▢||.
2. Нажмите «Вид нагрева».
3. Проведите пальцем влево или вправо, пока в центре не появится нужный вид нагрева.
4. Установите температуру и запустите выполнение режима.

7.7 Прерывание режима

1. Нажмите ▢||.
2. Для продолжения выполнения режима, снова нажмите ▢||.

7.8 Отмена режима

Заметка: Выполнение некоторых функций, например режима очистки, невозможно отменить.

- ▶ Нажимайте **▷||** до тех пор, пока выполнение режима не будет прервано.
- ✓ Происходит отмена режима и сброс всех установок.
- ✓ В зависимости от температуры в рабочей камере охлаждающий вентилятор будет продолжать работать, пока духовой шкаф не остынет.

7.9 Отображение текущей температуры

Можно также установить отображение текущей температуры в процессе нагревания.

- ▶ Нажмите **i**.
- ✓ Индикация температуры появляется на несколько секунд.

7.10 Отображение информации

Требование: Загорается кнопка **i**.

- ▶ Нажмите **i**.
- ✓ Информация появляется на несколько секунд.

8 Пар

С паром блюда готовятся в особенно щадящем режиме. Вы можете использовать виды нагрева с паром или включать режим с использованием пара для некоторых видов нагрева.

⚠ ПРЕДУПРЕЖДЕНИЕ – Опасность ошпаривания!

Из открытой дверцы прибора может вырваться горячий пар. При определённой температуре он может быть не виден.

- ▶ Осторожно открывайте дверцу прибора.
- ▶ Не подпускайте детей близко к прибору.

8.1 Наполните резервуар для воды

⚠ ПРЕДУПРЕЖДЕНИЕ – Опасность возгорания!

Пары воспламеняющихся веществ могут загореться в рабочей камере при взаимодействии с горячими поверхностями (взорваться). Дверца прибора может распахнуться. Из рабочей камеры могут вырваться горячий пар и языки пламени.

- ▶ Не наполняйте резервуар для воды легко воспламеняющимися жидкостями (например, алкогольными напитками).
- ▶ Наполните резервуар для воды водой или рекомендуемым нами средством для удаления известкового налета.

⚠ ПРЕДУПРЕЖДЕНИЕ – Опасность ожога!

В процессе работы прибора резервуар для воды может сильно нагреваться.

- ▶ После завершения предыдущего режима работы подождите, пока рабочая камера остынет.
- ▶ Выньте резервуар из шахты.

Требование: Правильно настройте жесткость воды.

→ "Перед первым вводом в эксплуатацию",

Страница 12

1. Нажмите **□**.
- ✓ Панель управления автоматически перемещается вперед.
2. Возьмитесь двумя руками за панель управления и потяните её вперед, а затем вверх так, чтобы она зафиксировалась **①**.

3. Приподнимите резервуар для воды и извлеките его из шахты **②**.

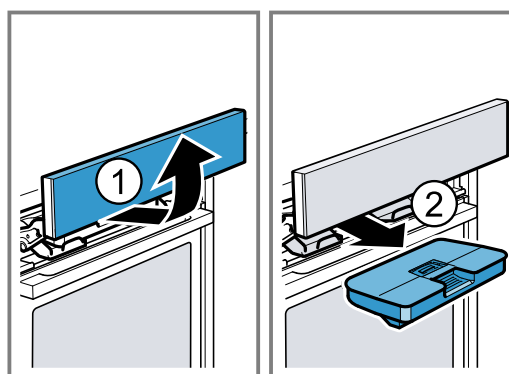

4. Прижмите крышку резервуара для воды вдоль уплотнителя, чтобы вода не вытекла из резервуара.
5. Залейте воду в резервуар для воды до отметки «макс.» **a**.

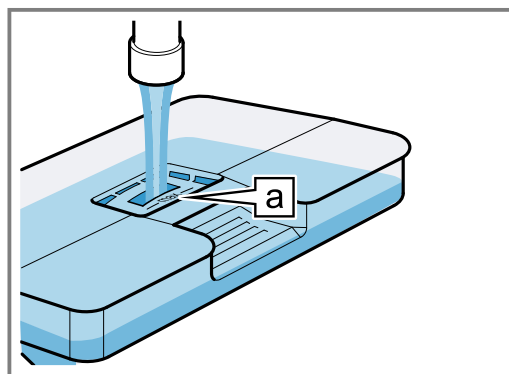

6. Установите заполненный резервуар ①. Убедитесь, что резервуар для воды зафиксировался в держателях [a].

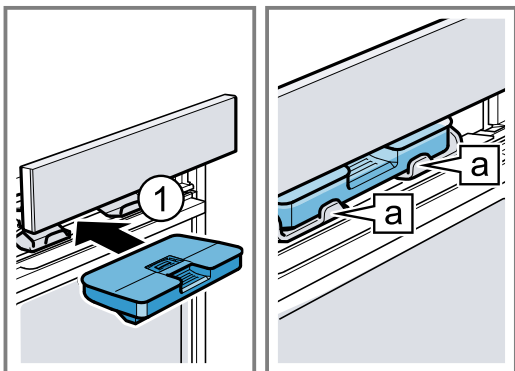

7. Медленно передвиньте панель управления вниз, затем отожмите её назад, пока она полностью не закроется.

8.2 Долив воды в резервуар

Когда на дисплее появляется сообщение "«Наполнить резервуар для воды»", наполните резервуар для воды.

Примечания

- Режим подъёма теста и подогрев: если вы не наполните резервуар для воды, прибор прекратит работу. Наполните резервуар водой.
- Режим с паром: если резервуар для воды не наполнен, режим выполняется без подачи пара.

1. Откройте панель управления.
2. Выньте резервуар и налейте воду.
3. Установите заполненный резервуар и закройте панель управления.

8.3 Виды нагрева с паром

В вашем приборе предусмотрено несколько видов нагрева с паром:

- Режим подъёма теста ☹
- Режим подогрева ☺

Режим подъёма теста

В режиме "«Подъём теста»" тесто подходит значительно быстрее, чем при комнатной температуре, и не подсыхает.

Установка режима «Подъём теста»

Требование: Рабочая камера должна быть холодной.

1. Наполните резервуар для воды.
→ "Наполните резервуар для воды", Страница 15
2. Включите прибор с помощью ①.
3. Для установки режима "«Подъём теста»" ☹, проведите пальцем влево или вправо.
4. Для выбора ступени, нажмите в нижней строке на "1".
5. Для установки ступени 2, проведите пальцем влево.
6. Для сохранения установок, нажмите ☑.
7. Для выбора времени приготовления, нажмите |→|.
8. Для выбора времени приготовления, проведите пальцем влево или вправо.
9. Для сохранения установок, нажмите ☑.

10. Запустите режим «Подъём теста» с помощью ▷||.

→ "Прерывание режима", Страница 14

→ "Отмена режима", Страница 14

- ✓ Если резервуар для воды опустеет во время подъёма теста, работа прибора будет прервана.

→ "Долив воды в резервуар", Страница 16

- ✓ По завершении времени приготовления звучит сигнал и прибор перестаёт нагреваться.

→ "Выключение прибора", Страница 14

11. Для отключения сигнала нажмите любую кнопку.

12. Опорожните резервуар для воды и просушите рабочую камеру.

→ "После каждого режима с использованием пара", Страница 17

Режим подогрева

В режиме "«Подогрев»" можно бережно разогреть уже приготовленные блюда или освежить черствые хлебобулочные изделия.

Установка режима «Подогрев»

Требование: Рабочая камера должна быть холодной (комнатной температуры).

1. Наполните резервуар для воды.
→ "Наполните резервуар для воды", Страница 15
2. Включите прибор с помощью ①.
3. Для установки режима "«Подогрев»" ☺, проведите пальцем влево или вправо.
4. Для выбора температуры, нажмите на температуру.
5. Для выбора температуры, проведите пальцем влево или вправо.
6. Для сохранения установок, нажмите ☑.
7. Для выбора времени приготовления, нажмите |→|.
8. Для выбора времени приготовления, проведите пальцем влево или вправо.
9. Для сохранения установок, нажмите ☑.
10. Запустите подогрев с помощью ▷||.
→ "Прерывание режима", Страница 14
→ "Отмена режима", Страница 14
- ✓ Если резервуар для воды опустеет во время подогрева, работа прибора будет прервана.
→ "Долив воды в резервуар", Страница 16
- ✓ По завершении времени приготовления звучит сигнал и прибор перестаёт нагреваться.
→ "Выключение прибора", Страница 14
11. Для отключения сигнала нажмите любую кнопку.
12. Опорожните резервуар для воды и просушите рабочую камеру.
→ "После каждого режима с использованием пара", Страница 17





8.4 Приготовление с использованием пара

При приготовлении с использованием пара прибор испускает пар в рабочую камеру с различными интервалами. Благодаря этому на продуктах образуется





хрустящая корочка и блестящая поверхность. Мясо становится сочным, нежным внутри и лишь минимально уменьшается в объеме.

Комбинация видов нагрева и режимов с паром

Для таких видов нагрева можно включить режим с использованием пара:

- "Горячий воздух CircoTherm" 
- "Верхний/нижний жар" 
- "Термогриль" 
- "Выпечка хлеба" 
- "Поддержание в горячем состоянии" 

Включение режима с паром

1. Наполните резервуар для воды.
→ "Наполните резервуар для воды", Страница 15
 2. Включите прибор с помощью .
 3. Установите подходящий вид нагрева.
→ "Комбинация видов нагрева и режимов с паром", Страница 17
 4. Установите температуру.
 5. Включите режим с паром с помощью .
 6. Для выбора интенсивности пара , проведите пальцем влево или вправо:
 - низкая
 - средняя
 - высокая
 7. Для сохранения установок, нажмите .
 8. Запустите режим с паром с помощью .
- ✓ Если резервуар для воды опустел во время приготовления с паром, на дисплее отображается сообщение "«Наполнить резервуар для воды»". Работа продолжится без режима с паром.
→ "Долив воды в резервуар", Страница 16

Отмена режима с использованием пара

1. Нажмите .
 2. Коснитесь нижней строки с интенсивностью пара.
 3. Для "выключения", проведите пальцем вправо.
- ✓ Работа продолжится без режима с паром.

Завершение режима приготовления с паром

1. Выключите прибор с помощью .
2. Опорожните резервуар для воды и просушите рабочую камеру.
→ "После каждого режима с использованием пара", Страница 17

8.5 После каждого режима с использованием пара

После каждого использования режима с паром остатки воды откачиваются обратно в резервуар. Опорожните резервуар для воды и просушите резервуар и рабочую камеру.

Опорожнение резервуара для воды

ПРЕДУПРЕЖДЕНИЕ – Опасность ожога!

В процессе работы прибора резервуар для воды может сильно нагреваться.

- ▶ После завершения предыдущего режима работы подождите, пока рабочая камера остынет.
- ▶ Выньте резервуар из шахты.

ВНИМАНИЕ!

Сушка резервуара для воды в горячей рабочей камере приводит к повреждению резервуара.

- ▶ Не сушите резервуар для воды в рабочей камере. Очистка резервуара для воды в посудомоечной машине приводит к повреждениям.
- ▶ Резервуар для воды запрещается мыть в посудомоечной машине.
- ▶ Очистку резервуара выполняйте с помощью мягкой салфетки и обычного моющего средства.

Заметка: После выключения прибора кнопка  подсвечивается еще некоторое время, чтобы напомнить вам о необходимости опорожнения резервуара для воды.

1. Откройте панель управления с помощью .
2. Извлеките резервуар для воды.
3. Осторожно снимите крышку резервуара для воды.
4. Опорожните резервуар, очистите с помощью моющего средства и тщательно промойте чистой водой.
5. Насухо вытрите все детали мягкой салфеткой.
6. Насухо вытрите уплотнитель крышки.
7. Оставьте резервуар просохнуть с открытой крышкой.
8. Установите крышку на резервуар и прижмите её.
9. Установите резервуар для воды и закройте панель управления.

Просушка рабочей камеры

Чтобы просушить рабочую камеру воспользуйтесь функцией "«Просушка»" или просушите рабочую камеру вручную.

Сушка рабочей камеры с функцией "«Просушка»"

При включенной функции "«Просушка»" рабочая камера нагревается, и влага из неё испаряется. Затем откройте дверцу прибора, чтобы выпустить водяной пар.

ПРЕДУПРЕЖДЕНИЕ – Опасность ожога!

Во время работы прибор сильно нагревается.





- ▶ Перед очисткой дайте прибору остыть.

ВНИМАНИЕ!

При эксплуатации при температуре выше 120 °C вода на дне рабочей камеры повреждает эмаль.

- ▶ Не запускайте режим, если на дне рабочей камеры собралась вода.
- ▶ Перед запуском прибора вытрите воду на дне рабочей камеры.

Требование: Рабочая камера остыла.

1. Удалите возможные загрязнения в рабочей камере.
 2. Насухо протрите рабочую камеру губкой.
 3. Включите прибор с помощью .
 4. Нажмите .
 5. Для выбора функции "«Просушка»" , проведите пальцем влево или вправо.
 6. Нажмите нижнюю строку.
- ✓ На дисплее появляется время выполнения. Время выполнения изменить нельзя.
7. Нажмите нижнюю строку.
 8. Запустите просушку с помощью .
- ✓ По завершении времени выполнения звучит сигнал и прибор перестаёт нагреваться.
9. Выключите прибор с помощью .

10. Накипь удалите салфеткой, смоченной в уксусе, промойте чистой водой и вытрите насухо мягкой салфеткой.
11. Оставьте дверцу прибора открытой на 1–2 минуты, чтобы дать рабочей камере полностью остыть.

Просушивание рабочей камеры вручную

⚠ ПРЕДУПРЕЖДЕНИЕ – Опасность ожога!

Во время работы прибор сильно нагревается.

- ▶ Перед очисткой дайте прибору остыть.

ВНИМАНИЕ!

При эксплуатации при температуре выше 120 °C вода на дне рабочей камеры повреждает эмаль.



- ▶ Не запускайте режим, если на дне рабочей камеры собралась вода.
- ▶ Перед запуском прибора вытрите воду на дне рабочей камеры.

9 Функции времени

Для вашего прибора предусмотрены различные функции времени, с которыми можно управлять работой прибора.

9.1 Обзор функций времени





При установке высоких значений изменяется временной интервал. При установке времени приготовления вы можете, например, установить время до одного часа с шагом в 1 минуту, более одного часа с шагом 5 минут.

Функция времени	Применение
Таймер 	Таймер можно установить независимо от режима работы. Таймер не влияет на работу прибора.
Время приготовления 	По завершении времени приготовления прибор автоматически прерывает работу.
Время готовности 	При установке времени приготовления вы можете указать время завершения режима. Прибор запускается автоматически, и режим работы завершается в нужное время.

9.2 Таймер

Вы можете установить таймер как при включении прибора, так и при его выключении.

Установка таймера

1. Нажмите 
2. При включенном приборе нажмите "«Таймер»" 
3. Для выбора времени таймера, проведите пальцем влево или вправо.
4. Запустите таймер с помощью 
- ✓ На дисплее появляется . Начинается отсчёт времени таймера.
- ✓ По истечении времени таймера раздаётся звуковой сигнал.
5. Для отключения сигнала нажмите любую кнопку.

Требование: Рабочая камера остыла.

1. Удалите возможные загрязнения в рабочей камере.
2. Насухо протрите рабочую камеру губкой.
3. Оставьте рабочую камеру на просушку в течение 1 часа при открытой дверце прибора.
4. Накипь удалите салфеткой, смоченной в уксусе, промойте чистой водой и вытрите насухо мягкой салфеткой.
5. Оставьте дверцу прибора открытой на 1–2 минуты, чтобы дать рабочей камере полностью остыть.

Изменение времени таймера

1. Нажмите 
2. Для изменения времени таймера, проведите пальцем влево или вправо.
- ✓ Установка принята.



Прерывание работы таймера

1. Нажмите 
2. Для установки времени таймера "«00:00»", проведите пальцем вправо.
- ✓ Время таймера сброшено.

9.3 Время приготовления

Прибор выключается автоматически после истечения установленного времени приготовления. Вы можете устанавливать время приготовления только вместе с установкой вида нагрева.

Установка времени приготовления

1. Установите вид нагрева и температуру.
2. Нажмите 
3. Для выбора времени приготовления, проведите пальцем влево или вправо.
4. Запустите режим с временем приготовления с помощью 
- ✓ На дисплее появляется время приготовления. Начинается отсчёт времени приготовления.
- ✓ По истечении времени приготовления раздаётся звуковой сигнал.
5. Для отключения сигнала нажмите любую кнопку.

Изменение времени приготовления

1. Нажмите 
2. Для изменения времени приготовления, проведите пальцем влево или вправо.
- ✓ Установка принята.

Отмена времени приготовления

1. Нажмите 
2. Для установки времени приготовления "«00:00»", проведите пальцем вправо.
- ✓ Время приготовления сброшено.



3. Для продолжения выполнения режима без установленного времени приготовления, нажмите .

9.4 Режим с задержкой времени окончания – «Время готовности»

Прибор автоматически включается и выключается в выбранное время завершения. Для этого установите время приготовления и время завершения режима. Вы можете устанавливать время выполнения режима с задержкой времени окончания только вместе с установкой вида нагрева.



Установка режима с задержкой "«Время готовности»"

Примечания

- Не оставляйте скоропортящиеся продукты в рабочей камере слишком долго.
 - Не каждый вид нагрева можно установить с задержкой времени окончания.
1. Поставьте блюдо в рабочую камеру и закройте дверцу прибора.
 2. Установите вид нагрева и температуру.
 3. Нажмите .
 4. Для выбора времени приготовления, проведите пальцем влево или вправо.
 5. Нажмите "«Время готовности»" .
- ✓ На дисплее отображается время завершения выполнения режима.

6. Для выбора времени окончания, проведите пальцем влево.
 7. Запустите режим с задержкой времени окончания с помощью .
- ✓ Режим работы прибора запускается в соответствующее время.
 - ✓ По истечении времени приготовления раздаётся звуковой сигнал.
8. Для отключения сигнала нажмите любую кнопку.

Изменение режима с задержкой "«Время готовности»"

1. Нажмите .
 2. Нажмите "«Время готовности»" .
 3. Для изменения времени окончания, проведите пальцем влево или вправо.
- ✓ Установка принята.

Прерывание режима с задержкой "«Время готовности»"

1. Нажмите .
 2. Для сброса времени окончания, проведите пальцем вправо.
- ✓ Время окончания соответствует текущему времени плюс установленное время приготовления.
 - ✓ Включается режим с установленным временем приготовления.









10 Термометр для жаркого

Готовьте с высокой точностью с помощью термометра для жаркого, устанавливаемого в продукт, и возможностью установки температуры в толще продукта. Как только достигается заданная температура внутри продукта, прибор автоматически прекращает нагреваться.

10.1 Виды нагрева, подходящие для использования термометра для жаркого

Только определенные виды нагрева подходят для режима работы с использованием термометра для жаркого.

При использовании термометра для жаркого в рабочей камере доступны следующие виды нагрева.

- Горячий воздух CircoTherm 
- Верхний/нижний жар 
- Термогриль 
- Режим пиццы 
- Выпечка хлеба 
- Щадящее приготовление 
- Верхний/нижний жар Eco 
- CircoTherm Eco 
- Режим подогрева 

10.2 Использование термометра для жаркого

Используйте термометр для жаркого из комплекта поставки или закажите подходящий термометр в нашей сервисной службе.

ПРЕДУПРЕЖДЕНИЕ – Опасность поражения электрическим током!

При использовании неподходящего термометра для жаркого изоляция прибора может быть повреждена.

- ▶ Используйте специальный термометр для жаркого для данного прибора.

ВНИМАНИЕ!

Возможно повреждение термометра для жаркого.

- ▶ Не зажимайте провод термометра для жаркого!
- ▶ Чтобы избежать повреждения термометра для жаркого из-за перегрева, следите за тем, чтобы расстояние между нагревательным элементом гриля и термометром составляло несколько сантиметров. Мясо во время приготовления может приподняться.

1. Вставьте конец термометра в продукт.
На термометре для жаркого имеются три точки измерения. Следите за тем, чтобы как минимум средняя точка измерения на термометре находилась внутри продукта.

Тонкие куски мяса	Вставьте термометр для жаркого сбоку в самую толстую часть куска мяса.
-------------------	--

Толстые куски мяса Вставляйте термометр для жаркого в мясо сверху под наклоном до упора.

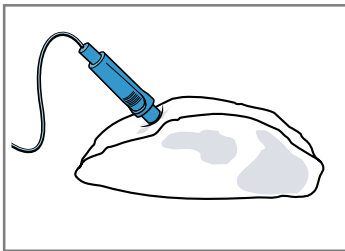

Птица Вставляйте термометр через самую толстую часть грудки птицы до упора. В зависимости от свойств продукта располагайте термометр для жаркого вдоль или поперек.

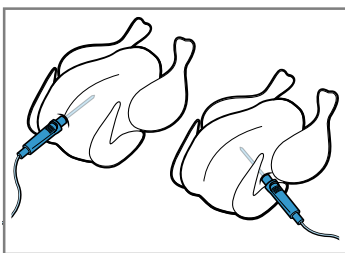

Переверните птицу и положите её на решётку грудкой вниз.

Рыба При приготовлении рыбы целиком вставьте термометр для жаркого за головой рыбы в направлении хребтовой кости до упора.

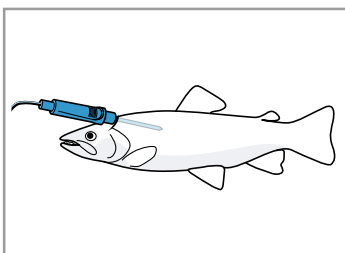

Поместите рыбу, не поворачивая, на решётку спинкой вверх, например положив её на половинку картофелины в качестве опоры.

- Поместите блюдо с термометром для жаркого в рабочую камеру.
- Подключите термометр для жаркого к розетке на левой стенке рабочей камеры.

Примечания

- Если в процессе приготовления отсоединить термометр для жаркого, то все установки будут сброшены.
- Если вы хотите перевернуть продукт, не вынимайте термометр для жаркого. После переворачивания проверьте правильное положение термометра в продукте.

10.3 Внутренняя температура различных продуктов

Здесь вы найдете ориентировочные значения внутренней температуры различных продуктов. Ориентировочные значения зависят от свойств и качества продуктов. Не используйте продукты глубокой заморозки.

Птица	Внутренняя температура, °C
Цыплёнок	80 - 85
Куриная грудка	75 - 80
Утка	80 - 85
Утиные грудки, слабoproжаренные	55 - 60
Индейка	80 - 85
Грудка индейки	80 - 85
Гусь	80 - 90
Свинина	Внутренняя температура, °C
Свиная шея	85 - 90
Свиная вырезка, слабoproжаренная	62 - 70
Свинина (спинка), хорошо прожаренная	72 - 80
Говядина	Внутренняя температура, °C
Филе говядины или ростбиф, с кровью	45 - 52
Филе говядины или ростбиф, слабoproжаренные	55 - 62
Филе говядины или ростбиф, хорошо прожаренные	65 - 75
Телятина	Внутренняя температура, °C
Телятина для жарки, толстый край, постное	75 - 80
Телятина для жарки, лопатка	75 - 80
Телячья ножка	85 - 90
Баранина	Внутренняя температура, °C
Баранья нога, слабoproжаренная	60 - 65
Баранья нога, хорошо прожаренная	70 - 80
Баранья спинка, слабoproжаренная	55 - 60
Рыба	Внутренняя температура, °C
Рыба, целиком	65 - 70
Рыбное филе	60 - 65
Прочее	Внутренняя температура, °C
Мясной рулет, все сорта мяса	80 - 90
Разогревание блюд, подогрев	65 - 75

10.4 Установка температуры рабочей камеры и внутренней температуры продукта

Термометр для жаркого измеряет температуру в толще продукта в диапазоне от 30 °C до 99 °C.

Требования

- Блюдо с термометром для жаркого находится в рабочей камере.
 - Термометр для жаркого подключается в рабочей камере.
1. Включите прибор кнопкой ①.
 2. Выберите подходящий вид нагрева.
 3. Нажмите "«Температура в рабочей камере»" в нижней строке слева.
 4. Для выбора температуры в рабочей камере, проведите пальцем влево или вправо. Установите температуру рабочей камеры минимум на 10 °C выше, чем внутренняя температура продукта. Не устанавливайте температуру рабочей камеры выше 250 °C.
 5. Сохраните температуру в рабочей камере с помощью ☑.
 6. Нажмите "«Внутренняя температура продукта»" в нижней строке справа.
 7. Для выбора внутренней температуры продукта, проведите пальцем влево или вправо.
 8. Запустите режим с термометром для жаркого с помощью ▷||.
 - ✓ При достижении установленной внутренней температуры продукта звучит сигнал и прибор перестаёт нагреваться.
 9. Выключите прибор кнопкой ①.

10. ⚠ ПРЕДУПРЕЖДЕНИЕ – Опасность ожога!

Рабочая камера, принадлежности и термометр для жаркого сильно нагреваются.

- ▶ Чтобы извлечь горячий термометр для жаркого или принадлежности из рабочей камеры, всегда используйте прихватки.

Выньте термометр для жаркого из розетки в рабочей камере.

10.5 Изменение температуры рабочей камеры или внутренней температуры продукта

1. Дважды нажмите на температуру рабочей камеры или внутреннюю температуру продукта.
2. Для изменения температуры, проведите пальцем влево или вправо.
3. Для сохранения установки, нажмите ☑.

10.6 Прерывание выполнения режима с термометром для жаркого

▶ ⚠ ПРЕДУПРЕЖДЕНИЕ – Опасность ожога!

Рабочая камера, принадлежности и термометр для жаркого сильно нагреваются.

- ▶ Чтобы извлечь горячий термометр для жаркого или принадлежности из рабочей камеры, всегда используйте прихватки.

Для продолжения выполнения режима без термометра для жаркого, отключите термометр для жаркого от разъёма в камере, извлеките из продукта и продолжите работу с помощью ▷||.

- Для прекращения работы, выключите прибор с помощью ①.

11 Помощник при выпекании и жарении

Функция «Помощник при выпекании и жарении» помогает при приготовлении различных блюд, предлагая оптимальные установки.

Функция «Помощник при выпекании и жарении» поможет вам в приготовлении классических тортов, хлеба и жаркого. Прибор самостоятельно выбирает для вас вид нагрева. Рекомендованную температуру и время приготовления можно изменить по желанию.

11.1 Обзор блюд

Вы можете выбрать следующие блюда:

- Тесто для кекса в разъёмной/прямоугольной форме
- Бисквит (из 6 яиц)
- Бисквитный рулет
- Дрожжевое тесто для пирогов с сухой начинкой
- Венок/плетёнка из дрожжевого теста
- Мелкая выпечка из слоёного теста
- Мафины, 1 уровень
- Белый хлеб в прямоугольной форме
- Булочки/багеты, для разогрев., готовые
- Пицца, глубокой заморозки, на тонком тесте, 1 шт.
- Картофель фри, замороз., 1 уровень
- Картофельная запеканка из сырого картофеля
- Картофель печёный

- Лазанья, свежие продукты
- Свиная для жарки, с прожилками жира, без кожи
- Мясной рулет (1 кг)
- Ростбиф, средней прожарки, 1,5 кг
- Тушеная говядина
- Баранья нога без кости
- Цыплёнок, целиком
- Куриные окорочка
- Гусь, целиком (3–4 кг)

11.2 Установка функции «Помощник при выпекании и жарении»

Заметка: Используйте свежие продукты, лучше всего, имеющие температуру, как в холодильнике. Продукты глубокой заморозки используйте сразу, как только вынули их из морозильной камеры.

Требование: Рабочая камера остыла.

1. Включите прибор с помощью ①.
2. Нажмите ☐.
3. Для выбора функции "«Помощник при выпекании и жарении»" ☐, проведите пальцем влево или вправо.
4. Нажмите нижнюю строку.
5. Нажмите на необходимую категорию.

6. Для выбора блюда, проведите пальцем влево или вправо.
7. Нажмите на необходимое блюдо.
- ✓ На дисплее отображаются рекомендованные установки.
8. **Заметка:** Дополнительные указания можно взять не для всех блюд.
Проведите пальцем влево, чтобы увидеть дополнительные указания о блюде.
- ✓ Появляются дополнительные указания, например, об уровне установки, принадлежностях, посуде, а также о том, когда следует переворачивать, перемешивать продукты или добавлять воды.
9. Для изменения рекомендуемых установок, нажмите "«Изменить»".
 - Нажмите «Установка».
 - Для изменения установки, проведите пальцем влево или вправо.
10. Запустите функцию «Помощник при выпекании и жарении» с помощью

- ✓ Некоторые продукты требуется переворачивать или перемешивать. При достижении времени нужного для переворачивания или перемешивания блюда, звучит сигнал и на дисплее появляется указание.
- ✓ По завершении времени приготовления звучит сигнал и прибор перестаёт нагреваться.
- 11. **Заметка:** Для некоторых программ есть опция доведения блюда до готовности.
→ "Доведение блюда до готовности", Страница 22
Когда вы будете удовлетворены результатом приготовления, нажмите "«Завершить»".

11.3 Доведение блюда до готовности

1. Нажмите "«Доведение до готовности»".
2. Для изменения установок, проведите пальцем вправо или влево.
3. Запустите доведение до готовности с помощью

12 Программы с паром

Программы приготовления с паром помогают при готовке различных блюд, автоматически выбирая оптимальные установки.

12.1 Посуда

Результат приготовления зависит от свойств и размера посуды.

Используйте жаропрочную посуду, подходящую для использования при температуре до 300 °С. Лучше всего подходит посуда из стекла или стеклокерамики. Жаркое должно закрывать дно посуды примерно на 2/3.

Для использования не подходит посуда из следующих материалов:

- светлый шлифованный алюминий
- неглазурованная глина
- пластик или посуда с пластиковыми ручками

12.2 Обзор программ с паром

Вы можете выбрать следующие программы с паром:

- Белый хлеб, на любом уровне
- Пшеничный хлеб, пшенично-ржаной хлеб, на любом уровне
- Пшеничный хлеб, пшенично-ржаной хлеб в прямоугольной форме
- Ржано-пшеничный хлеб на дрожжах в прямоугольной форме
- Лепешка
- Плетёнка без начинки/венков, из дрож. теста
- Бисквитный торт
- Свинина для жарки
- Свиная шея для жарки, без кости
- Копчёная грудинка без костей/мясной рулет
- Филе говядины, средней прожарки, свежие продукты
- Ростбиф, средней прожарки, свежие продукты
- Ростбиф с кровью, свежие продукты
- Цыплёнок, целиком, свежие продукты
- Цыплёнок, кусочками, свежие продукты

- Утка, гусь, нефарширов., свежие продукты
- Рыбное филе
- Рыба, целиком
- Готовые гарниры, подогрев

12.3 Подготовка продуктов к приготовлению с паром

Заметка: Используйте свежие продукты, лучше всего, имеющие температуру, как в холодильнике. Продукты глубокой заморозки используйте сразу, как только вынули их из морозильной камеры.

- ▶ Взвешивайте блюдо.
Для установки некоторых программ приготовления с паром необходимо знать вес продуктов.

12.4 Установка программы с паром

ПРЕДУПРЕЖДЕНИЕ – Опасность ошпаривания!

Из открытой дверцы прибора может вырваться горячий пар. При определённой температуре он может быть не виден.

- ▶ Осторожно открывайте дверцу прибора.
- ▶ Не подпускайте детей близко к прибору.
- 1. Наполнение и установка резервуара для воды.
- 2. Включите прибор с помощью
- 3. Нажмите
- 4. Для выбора "«Программы с паром»" проведите пальцем влево или вправо.
- 5. Нажмите нижнюю строку.
- 6. Нажмите на необходимую категорию.
- 7. Для выбора нужной программы с паром, проведите пальцем влево или вправо.
- 8. Нажмите на программу с паром.
- ✓ На дисплее отображаются установки.

- 9. Заметка:** Для некоторых блюд можно отобразить дополнительные рекомендации.
Для отображения рекомендаций для программ с паром, проведите пальцем влево.
- ✓ Появятся рекомендации об уровне установки и посуде.
- 10.** Если в программе с паром учитывается вес, вы можете изменить вес продукта.
- Для изменения рекомендуемого веса, нажмите "«Изменить»".
 - Нажмите на вес.
 - Для изменения веса, проведите пальцем влево или вправо.
- 11.** Запустите программу с паром с помощью .
- ✓ Появляется расчетное время приготовления. Время приготовления с некоторыми программами с паром может измениться в первые несколько минут, так как время нагрева зависит, например от температуры блюда и количества воды.

- ✓ Некоторые продукты требуется переворачивать или перемешивать. При достижении времени нужного для переворачивания или перемешивания блюда, звучит сигнал и на дисплее появляется указание.
 - ✓ По завершении времени приготовления звучит сигнал и прибор перестает нагреваться.
- 12. Заметка:** Для некоторых программ с паром есть опция доведения блюда до готовности.
→ "Доведение блюда до готовности", Страница 23
Когда вы будете удовлетворены результатом приготовления, нажмите "«Завершить»".

12.5 Доведение блюда до готовности



1. Нажмите "«Доведение до готовности»".
2. Для изменения установок, проведите пальцем вправо или влево.
3. Запустите доведение до готовности с помощью .

13 Блокировка для безопасности детей

Заблокируйте прибор, чтобы дети не могли случайно включить прибор или изменить его настройки.



13.1 Варианты блокировки

Для вашего прибора предусмотрены 2 варианта блокировки:



Блокировка	Активировать/Деактивировать
Автоматическая блокировка для безопасности детей	С помощью меню «Мой профиль» 
Временная блокировка для безопасности детей	С помощью кнопки 

13.2 Активация автоматической блокировки для безопасности детей

Автоматическая блокировка для безопасности детей блокирует панель управления, чтобы дети не могли случайно включить прибор. Для включения прибора, выключите автоматическую блокировку для безопасности детей. После завершения режима панель управления прибора блокируется автоматически.



Заметка: Как только вы активируете автоматическую блокировку для безопасности детей, прибор заблокирует панель управления. За исключением кнопок  и .

Требование: Прибор включен.





1. Нажмите .
2. Для выбора "«Мой профиль»" , проведите пальцем влево или вправо.
3. Нажмите нижнюю строку.
4. Для выбора "автоматической блокировки для безопасности детей", проведите пальцем влево или вправо.
5. Нажмите нижнюю строку.
6. Для "активации", проведите пальцем вправо.
7. Нажмите .

8. Сохраните установки с помощью "«Сохранить»".
- ✓ При выключении прибора на дисплее появляется .

13.3 Снятие автоматической блокировки для безопасности детей

1. Удерживайте кнопку  нажатой, пока не появится информация о "деактивации блокировки для безопасности детей".
2. Включите прибор с помощью  и установите режим.



13.4 Деактивация автоматической блокировки для безопасности детей

1. Удерживайте кнопку  нажатой, пока не появится информация о "деактивации блокировки для безопасности детей".
2. Включите прибор с помощью .
3. Нажмите .
4. Для выбора "«Мой профиль»" , проведите пальцем влево или вправо.
5. Нажмите нижнюю строку.
6. Нажмите верхнюю строку.
7. Для выбора "автоматической блокировки для безопасности детей", проведите пальцем влево или вправо.
8. Нажмите нижнюю строку.
9. Для "деактивации", проведите пальцем влево.
10. Нажмите .
11. Сохраните установки с помощью "«Сохранить»".

13.5 Активация временной блокировки для безопасности детей

Временная блокировка для безопасности детей блокирует панель управления, чтобы дети не могли случайно включить прибор. Для включения прибора, де-

активируйте временную блокировку для безопасности детей. После выключения прибора панель управления больше не блокируется.

Заметка: Как только вы активируете автоматическую блокировку для безопасности детей, прибор заблокирует панель управления. За исключением кнопок  и .

- ▶ Удерживайте кнопку  нажатой, пока не появится информация об "активации блокировки для безопасности детей".



13.6 Временная деактивация блокировки для безопасности детей

- ▶ Удерживайте кнопку  нажатой, пока не появится информация о "деактивации блокировки для безопасности детей".







14 Быстрый нагрев

Вы можете сократить время нагрева с помощью функций быстрого нагрева и PowerBoost. Будет ли нагреваться прибор с функцией быстрого нагрева или PowerBoost, зависит от установленного вида нагрева.

14.1 Функции быстрого нагрева и PowerBoost

Функция	Вид нагрева	Блюдо в рабочей камере
Быстрый нагрев	Верхний/нижний жар 	После нагрева
Функция «Powerboost»	<ul style="list-style-type: none"> ■ Горячий воздух CircoTherm  ■ Выпечка хлеба  	Перед нагревом для приготовления только на одном уровне







14.2 Активация быстрого нагрева

1. Установите режим Верхний/нижний жар  и температуру выше 100 °С.
2. Запустите режим с помощью .
- ✓ Загорается кнопка .
3. Активируйте быстрый нагрев кнопкой .
- ✓ На дисплее появляется .
- ✓ При достижении заданной температуры быстрый нагрев автоматически отключается и раздаётся звуковой сигнал. На дисплее гаснет .
4. Поставьте блюдо в рабочую камеру.

14.3 Деактивация быстрого нагрева

- ▶ Деактивируйте быстрый нагрев досрочно кнопкой .

14.4 Активизация функции «Powerboost»

1. Поставьте блюдо в рабочую камеру на одном уровне.
2. Установите режим CircoTherm Горячий воздух  или Выпечка хлеба  и температуру выше 100 °С.
3. Запустите режим с помощью .
- ✓ Загорается кнопка .
4. Активируйте PowerBoost кнопкой .
- ✓ На дисплее появляется .
- ✓ При достижении заданной температуры функция PowerBoost автоматически отключается и раздаётся звуковой сигнал. На дисплее гаснет .

14.5 Деактивация функции Powerboost

- ▶ Деактивируйте функцию PowerBoost досрочно кнопкой .

15 Программа «Шаббат»





С помощью программы «Шаббат» можно установить время до 74 часов. Можно поддерживать температуру блюда в диапазоне от 85 °С до 140 °С в режиме «Верхний/нижний жар» без необходимости включать и выключать прибор.

15.1 Запуск программы «Шаббат»

Примечания

- При открывании дверцы прибора во время работы прекращается нагрев. При закрывании дверцы нагрев возобновляется.
- После начала выполнения режима вы не можете изменить установки или прервать работу.

Требование: Программа «Шаббат» активирована в базовых установках в «Личных настройках».

1. Включите прибор кнопкой .
2. Для выбора "программы «Шаббат»", проведите пальцем влево или вправо.
3. Нажмите "«Температура»".
4. Для выбора температуры проведите пальцем влево или вправо.
5. Для сохранения установки нажмите .
6. Нажмите "«Время приготовления»".
7. Для выбора времени приготовления проведите пальцем влево или вправо.
8. Для сохранения установки нажмите .
9. Запустите программу «Шаббат» с помощью .
- ✓ На дисплее появится время приготовления. Начинается отсчёт времени.

10. По истечении времени приготовления раздаётся звуковой сигнал. На дисплее появляется сообщение о завершении выполнения режима. Прибор перестает нагреваться и снова функционирует обычным образом, если не установлена программа «Шаббат».

- Выключите прибор с помощью .

Прим. через 10–20 минут прибор автоматически выключится.

15.2 Отмена программы «Шаббат»

- ▶ Прервите выполнение программы «Шаббат» с помощью .

16 Базовые установки

Вы можете отрегулировать прибор согласно вашим потребностям.

16.1 Обзор базовых установок

Здесь приведен обзор базовых установок и заводских настроек. Базовые установки зависят от оборудования прибора.





Базовая установка	Выбор
Язык	см. выбор на приборе
Время суток	00:00 - 23:59
Дата	День, месяц и год
Жёсткость воды → "Перед первым вводом в эксплуатацию", Страница 12	<ul style="list-style-type: none"> ■ 0 (смягчен.) ■ 1 (мягкая) ■ 2 (средняя) ■ 3 (жёсткая) ■ 4 (очень жёсткая)
Личные настройки → "Изменение личных настроек", Страница 25	Укажите виды нагрева, которые должны отображаться в меню «Виды нагрева»
Звуковой сигнал	<ul style="list-style-type: none"> ■ Непродолжит. ■ Средн.продолжит. ■ Продолжит.
Громкость	5 ступеней
Сигнал нажатия кнопок	<ul style="list-style-type: none"> ■ Выключено (кроме ) ■ Включено
Яркость дисплея	5 ступеней
Индикатор времени	<ul style="list-style-type: none"> ■ Выкл ■ Цифровой ■ Аналоговый
Освещение	<ul style="list-style-type: none"> ■ В режиме вкл ■ При эксплуатации выкл
Блокировка для безопасности детей	<ul style="list-style-type: none"> ■ Только блокировка кнопок ■ Блокировка дверцы и блокировка кнопок
Автоматическая блокировка для безопасности детей	<ul style="list-style-type: none"> ■ Деактивировано ■ Активировано
Режим работы после включения	<ul style="list-style-type: none"> ■ Главное меню ■ Виды нагрева ■ Помощник при выпекании и жарении ■ Программы с паром
Ночной режим освещения	<ul style="list-style-type: none"> ■ Выключено ■ Включено (дисплей затемнен в период с 22:00 по 5:59)

¹ В зависимости от комплектации

Базовая установка	Выбор
Логотип марки	<ul style="list-style-type: none"> ■ Индикаторы ■ Не отображать
Время работы вентилятора до автоматического выключения	<ul style="list-style-type: none"> ■ Рекомендуются ■ Минимум
Выдвижной механизм ¹	<ul style="list-style-type: none"> ■ Не установлено (навесной элемент или одноуровневая направляющая) ■ Установлено (двухуровневая или трёхуровневая направляющая)
Home Connect	Home Connect Установки → "Home Connect", Страница 26
Заводские установки	Возврат

¹ В зависимости от комплектации

16.2 Изменение в меню «Мой профиль»



1. Включите прибор с помощью .
2. Нажмите .
3. Для выбора "«Мой профиль»" , проведите пальцем влево или вправо.
4. Нажмите нижнюю строку.
5. Для выбора установки, проведите пальцем влево или вправо.
6. Нажмите нижнюю строку.
7. Для изменения установки, проведите пальцем влево или вправо.
8. Нажмите .
9. Для сохранения установки, нажмите "«Сохранить»".
 - Для отмены установки, нажмите "«Отменить»".



16.3 Изменение личных настроек

В личных настройках вы можете установить, какие виды нагрева должны отображаться в меню «Виды нагрева».

Замечка:

Некоторые виды нагрева невозможно деактивировать:

- Горячий воздух CircoTherm 
- Термогриль 
- Гриль, большая площадь 

1. Включите прибор с помощью .
2. Нажмите .
3. Для выбора "«Мой профиль»" , проведите пальцем влево или вправо.

4. Нажмите нижнюю строку.
5. Для выбора "«Личные настройки»", проведите пальцем влево или вправо.
6. Нажмите нижнюю строку.
7. Для выбора вида нагрева, проведите пальцем влево или вправо.
8. Нажмите на необходимую установку.

Настройка	Индикация в меню «Виды нагрева»
Активировано	да
Деактивировано	нет данных

9. Нажмите .
10. Для сохранения установки, нажмите "«Сохранить»".
 - Для отмены установки, нажмите "«Отменить»".

17 Home Connect

Данный прибор можно подключить к домашней сети связи. Подключите прибор к мобильному устройству, чтобы управлять функциями прибора через приложение Home Connect, изменять базовые установки и отслеживать актуальный статус стирки.

Сервис Home Connect доступен не во всех странах. Возможность использования функции Home Connect зависит от наличия сервиса Home Connect в вашей стране. Информацию об этом вы найдете здесь: www.home-connect.com.

Приложение Home Connect поможет вам пройти весь процесс регистрации. Для выполнения настроек следуйте указаниям в приложении Home Connect.

Рекомендации

- Соответствующая информация содержится в прилагаемой документации Home Connect.
- Также соблюдайте указания, приведенные в приложении Home Connect.

Примечания

- Соблюдайте изложенные в данной инструкции правила техники безопасности, в том числе при управлении прибором через приложение Home Connect. → "Безопасность", Страница 2
- Приоритетным является управление непосредственно на самом приборе. В этом случае одновременное управление через приложение Home Connect невозможно.
- При работе в сети прибор потребляет не более 2 Вт в режиме ожидания.

17.1 Настройка Home Connect

Требования

- Прибор должен быть подключен к сети электропитания и включен.
- У вас есть мобильное устройство с установленной актуальной версией операционной системы iOS или Android, например смартфон.
- Мобильное устройство и прибор находятся в радиусе действия сигнала Wi-Fi вашей домашней сети.

1. Скачайте приложение Home Connect.



2. Откройте приложение Home Connect и отсканируйте следующий QR-код.



3. Следуйте указаниям в приложении Home Connect.

17.2 Home Connect Установки

В меню базовых установок вашего прибора вы можете установить параметры и настройки сети для Home Connect.

Перечень настроек, отображаемых на дисплее, зависит от того, установлено ли приложение Home Connect и выполнено ли подключение прибора к домашней сети.

Базовая установка	Возможные установки	Пояснение
Wi-Fi	Включение Выключение	Если Wi-Fi включен, вы можете использовать Home Connect. При работе в сети прибор потребляет не более 2 Вт.
Сеть	Подключение к сети Отключение от сети	При отключении прибора от сети, вся информация о домашней беспроводной сети будет удалена. Эта установка полезна, если у вас обновилась информация для доступа к роутеру.
Подключить к приложению	-	Установка запускает соединение между приложением Home Connect и прибором.

Базовая установка	Возможные установки	Пояснение
Дистанционное управление	вкл выкл	Если функция отключена, в приложении будет отображаться только режим работы прибора. Когда функция включена, вы можете запускать прибор и управлять им дистанционно.
Информация о приборе ⓘ	-	На дисплее отображается информация о сети или приборе.

17.3 Управление прибором с помощью приложения Home Connect

При активированном дистанционном запуске вы можете задать установки и запустить прибор через приложение Home Connect дистанционно.

Заметка: Некоторые режимы работы можно активировать только на духовом шкафу.

Требования

- Прибор включён.
- Прибор подключен к домашней беспроводной сети и приложению Home Connect.
- Чтобы иметь возможность настраивать прибор через приложение Home Connect, следует активировать в базовых установках "Дистанционное управление". Если дистанционный запуск деактивирован, в приложении Home Connect отображается только режим работы прибора.

1. Включите прибор кнопкой Ⓞ.
2. Нажмите ⏴.
- ✓ На дисплее отображается главное меню.
3. Проводите пальцем влево или вправо, чтобы выбрать «Дистанционный запуск» ⏴.
4. Нажмите "«Включить»".
- ✓ На дисплее отображается ⏴.
5. Выполните настройку в приложении Home Connect и отправьте прибору.

Примечания

- Если вы откроете дверцу прибора в течение 15 минут после активации дистанционного запуска или после окончания работы, дистанционный запуск будет отключен.
- Когда вы запускаете работу духового шкафа на самом приборе, дистанционный запуск активируется автоматически. Вы можете изменить настройки через приложение Home Connect или запустить выполнение новой программы.

17.4 Обновление программного обеспечения

Функция обновления ПО позволяет актуализировать программное обеспечение прибора, например, для оптимизации, устранения ошибок, установки важных обновлений системы безопасности.

Для этого вы должны быть зарегистрированным пользователем Home Connect, иметь установленное на мобильном устройстве приложение и подключиться к серверу Home Connect.

Как только обновление программного обеспечения будет доступно, вы будете проинформированы через приложение Home Connect и сможете запустить об-

новление программного обеспечения через приложение. После успешной загрузки вы можете начать установку через приложение Home Connect, если вы находитесь в домашней сети WLAN (Wi-Fi). Об успешном окончании установки вы получите информацию через приложение Home Connect.

Примечания

- В процессе загрузки данных можно продолжать пользоваться прибором. В зависимости от индивидуальных настроек в приложении обновленную версию ПО можно также загрузить автоматически.
- Важные для безопасности обновления версии ПО рекомендуется устанавливать без промедления.
- Установка занимает несколько минут. В процессе установки вы не сможете пользоваться прибором.

17.5 Дистанционная диагностика

В случае вашего обращения с запросом, сервисная служба может получить доступ к вашему прибору посредством дистанционной диагностики Home Connect, если ваш прибор подключен к серверу, а удаленная диагностика доступна в стране пользователя.

Рекомендация: Для получения дополнительной информации и указаний по доступу к удаленной диагностике в вашей стране см. раздел Сервис на местном веб-сайте: www.home-connect.com.

17.6 Защита данных

Соблюдайте указания по защите данных.

При первом соединении прибора с домашней сетью, имеющей выход в интернет, прибор передает на сервер Home Connect данные следующих категорий (первоначальная регистрация):

- Уникальный идентификатор прибора (состоит из кодовых номеров прибора и MAC-адреса встроенного модуля Wi-Fi).
- Сертификат безопасности модуля Wi-Fi (для информационно-технической защиты соединения).
- Текущие версии программного и аппаратного обеспечения вашего бытового прибора.
- Статус предыдущего восстановления заводских настроек, если оно выполнялось.

Первоначальная регистрация является этапом подготовки к использованию функций Home Connect и требуется лишь однократно, при первом использовании функций Home Connect.

Заметка: Обратите внимание, что использование функций Home Connect возможно только при наличии приложения Home Connect. Информацию о защите данных можно найти в приложении Home Connect.

18 Очистка и уход

Для долговременной исправной работы прибора требуется его тщательная очистка и уход.

18.1 Чистящее средство

Чтобы не допустить повреждения различных поверхностей прибора, используйте только подходящие чистящие средства.

⚠ ПРЕДУПРЕЖДЕНИЕ – Опасность поражения электрическим током!

Проникшая в прибор влага может стать причиной поражения током.

- ▶ Не используйте для очистки прибора пароочистители или очистители высокого давления.

ВНИМАНИЕ!

Неподходящие чистящие средства повреждают поверхности прибора.

- ▶ Не используйте агрессивные или абразивные чистящие средства.

Подходящие чистящие средства

Используйте только подходящие моющие средства для очистки различных поверхностей вашего прибора.

Передняя панель прибора

Поверхность	Подходящие чистящие средства	Указания
Нержавеющая сталь	<ul style="list-style-type: none"> ▪ Горячий мыльный раствор ▪ Специальные средства по уходу за изделиями из нержавеющей стали для очистки нагретых поверхностей 	<p>Чтобы предотвратить коррозию, сразу же удаляйте пятна извести, жира, крахмала и яичного белка с поверхностей из нержавеющей стали.</p> <p>Средство по уходу за изделиями из нержавеющей стали следует наносить тонким слоем.</p>
Пластиковые и покрытые лаком поверхности например, панель управления	<ul style="list-style-type: none"> ▪ Горячий мыльный раствор 	<p>Не используйте чистящее средство для стёкол или скребков для стеклянных поверхностей.</p> <p>Для предотвращения появления пятен, которые невозможно удалить, сразу убирайте средство для удаления накипи при попадании на поверхность.</p>

Дверца прибора

Зона очистки	Подходящие чистящие средства	Указания
Стекла дверцы	<ul style="list-style-type: none"> ▪ Горячий мыльный раствор 	<p>Не используйте скребок для стеклянных поверхностей или губку из нержавеющей стали.</p> <p>Рекомендация: Для тщательной очистки снимите стёкла дверцы. → "Дверца прибора", Страница 34</p>
Защитная панель дверцы	<ul style="list-style-type: none"> ▪ Из нержавеющей стали: Средство для очистки нержавеющей стали ▪ Из пластмассы: Горячий мыльный раствор 	<p>Не используйте чистящее средство для стёкол или скребков для стеклянных поверхностей.</p> <p>Не используйте специальные средства для очистки изделий из нержавеющей стали.</p> <p>Рекомендация: Для тщательной очистки снимите защитные панели дверцы. → "Дверца прибора", Страница 34</p>

- ▶ Не используйте чистящие средства с большим содержанием спирта.
- ▶ Не используйте жесткие мочалки или губки.
- ▶ Не используйте специальные чистящие средства в теплом состоянии.

Использование средства для очистки духовок в нагретой рабочей камере приводит к повреждению эмали.

- ▶ Нельзя использовать средство для очистки духовок, если рабочая камера нагрета.
- ▶ Перед следующим разогреванием полностью удалите остатки пищи из рабочей камеры и с дверцы прибора.

Новые губки содержат посторонние частицы, попавшие при производстве.

- ▶ Новые губки для мытья посуды тщательно вымойте перед использованием.

Соблюдайте инструкции по очистке прибора.
→ "Очистка прибора", Страница 30

Зона очистки	Подходящие чистящие средства	Указания
Внутренняя рама дверцы из нержавеющей стали	Средство для очистки нержавеющей стали	Цветные пятна можно удалить с помощью средства для очистки нержавеющей стали. Не используйте специальные средства для очистки изделий из нержавеющей стали.
Ручка дверцы	<ul style="list-style-type: none"> ▪ Горячий мыльный раствор 	Для предотвращения появления пятен, которые невозможно удалить, сразу убирайте средство для удаления накипи при попадании на поверхность.
Уплотнитель дверцы	<ul style="list-style-type: none"> ▪ Горячий мыльный раствор 	Не трите и не снимайте.

Рабочая камера

Зона очистки	Подходящие чистящие средства	Указания
Эмалированные поверхности	<ul style="list-style-type: none"> ▪ Горячий мыльный раствор ▪ Раствор уксуса ▪ Средство для очистки духовок 	<p>При сильном загрязнении размочите пятна или используйте щётку или губку из нержавеющей стали.</p> <p>После очистки просушите рабочую камеру, оставив дверцу прибора открытой.</p> <p>Примечания</p> <ul style="list-style-type: none"> ▪ Лучше всего использовать режим очистки. ▪ При очень высоких температурах эмаль может выгорать, что может привести к незначительным изменениям цвета эмали. Это не оказывает влияния на функционирование прибора. ▪ Края тонкого противня не полностью покрыты эмалью и могут быть шероховатыми. Это не оказывает отрицательного влияния на функцию защиты от коррозии. ▪ Остатки пищевых продуктов могут вызвать белый налёт на эмалированных поверхностях. Этот налёт не представляет опасности для здоровья. Это не оказывает влияния на функционирование прибора. Налёт можно удалить лимонной кислотой.
Стекланный плафон лампочки в духовом шкафу	<ul style="list-style-type: none"> ▪ Горячий мыльный раствор 	При сильном загрязнении используйте средство для очистки духовых шкафов.
Навесные элементы	<ul style="list-style-type: none"> ▪ Горячий мыльный раствор 	<p>При сильном загрязнении размочите пятна или используйте щётку или губку из нержавеющей стали.</p> <p>Заметка: Для тщательной очистки снимите навесные элементы. → "Навесные элементы", Страница 33</p>
Принадлежности	<ul style="list-style-type: none"> ▪ Горячий мыльный раствор ▪ Средство для очистки духовок 	<p>При сильном загрязнении размочите пятна или используйте щётку или губку из нержавеющей стали.</p> <p>Эмалированные принадлежности можно мыть в посудомоечной машине.</p>
Резервуар для воды	<ul style="list-style-type: none"> ▪ Горячий мыльный раствор 	<p>Чтобы удалить остатки моющего средства после очистки, тщательно промойте элементы чистой водой.</p> <p>Чтобы высушить резервуар для воды после очистки, оставьте его просохнуть с открытой крышкой. Насухо вытрите уплотнитель крышки.</p> <p>Не мойте в посудомоечной машине.</p>
Термометр для жаркого	<ul style="list-style-type: none"> ▪ Горячий мыльный раствор 	<p>При сильных загрязнениях используйте щётку.</p> <p>Запрещено мыть в посудомоечной машине.</p>

18.2 Очистка прибора

Чтобы не допустить повреждения прибора, очищайте прибор в соответствии с указаниями соответствующими чистящими средствами.

⚠ ПРЕДУПРЕЖДЕНИЕ – Опасность ожога!

Во время работы прибор и его доступные части нагреваются.

- ▶ Соблюдайте осторожность, не прикасайтесь к нагревательным элементам.
- ▶ Не подпускайте детей младше 8 лет к прибору.

⚠ ПРЕДУПРЕЖДЕНИЕ – Опасность возгорания!

Случайно упавшие кусочки пищи, капнувший жир или сок от жарения могут вспыхнуть.

- ▶ Перед эксплуатацией удалите грубые загрязнения из рабочей камеры, с поверхности нагревательных элементов и принадлежностей.

Требование: Следуйте указаниям по использованию чистящих средств.

→ "Чистящее средство", Страница 28

1. Используйте для очистки прибора горячий мыльный раствор и салфетку из мягкой ткани.
 - Для некоторых поверхностей можно использовать альтернативные чистящие средства.
 - "Подходящие чистящие средства", Страница 28
2. Насухо вытрите мягкой салфеткой.

19 Режимы очистки

Для очистки прибора используйте режимы очистки.

19.1 Режим "самоочистки"

Благодаря режиму "самоочистки" рабочая камера очищается практически автоматически. Используйте режим очистки рабочей камеры каждые 2–3 месяца. При необходимости можно производить очистку чаще. Потребление электроэнергии при выполнении режима очистки составляет прим. 2,5–4,7 кВтч.

Подготовка прибора к очистке

Для достижения наилучшего результата очистки и во избежание повреждений тщательно подготовьте прибор к процедуре.

⚠ ПРЕДУПРЕЖДЕНИЕ – Опасность возгорания!

Легковоспламеняющиеся предметы, хранящиеся в рабочей камере, могут воспламениться.

- ▶ Не храните в рабочей камере легковоспламеняющиеся предметы.
- ▶ Если из прибора поступает дым, выключите его или отключите от электросети и держите дверь закрытой, чтобы погасить возможное пламя.

Случайно упавшие кусочки пищи, капнувший жир или сок от жарения во время очистки могут вспыхнуть.

- ▶ Перед каждым процессом очистки удаляйте сильные загрязнения из рабочей камеры прибора и с принадлежностей.

Во время очистки прибор сильно нагревается снаружи.

- ▶ Никогда не вешайте на ручку дверцы духового шкафа кухонные полотенца и другие подобные предметы, которые могут загореться.
 - ▶ Не загораживайте фронтальную поверхность прибора.
 - ▶ Не подпускайте детей близко к прибору.
- При использовании поврежденного уплотнителя дверцы в области дверцы выходит много тепла.
- ▶ Не трите и не снимайте уплотнитель.
 - ▶ Не используйте прибор, если уплотнитель поврежден или отсутствует.

1. Извлеките из прибора резервуар для воды.

2. Извлеките принадлежности и посуду из духового шкафа.
3. Снимите навесные элементы и извлеките их из рабочей камеры.
 - "Навесные элементы", Страница 33
4. Удалите грубые загрязнения в рабочей камере.
5. Очистите дверцу прибора с внутренней стороны и поверхности рабочей камеры вокруг уплотнителя дверцы мягкой салфеткой, смоченной в мыльном растворе.
 - Не трите и не снимайте уплотнитель дверцы.
 - Удалите сильные загрязнения на внутреннем стекле дверцы с помощью средства для очистки духовых шкафов.
6. Извлеките принадлежности из рабочей камеры. Рабочая камера должна быть пустой.

Использование держателя принадлежностей

Для очистки принадлежностей вы можете использовать держатель принадлежностей во время выполнения очистки.

1. Установите держатель принадлежностей аналогично установке навесных элементов.
 - "Навесные элементы", Страница 33

Заметка:

Вертикальный стержень  на держателях принадлежностей должен располагаться спереди.

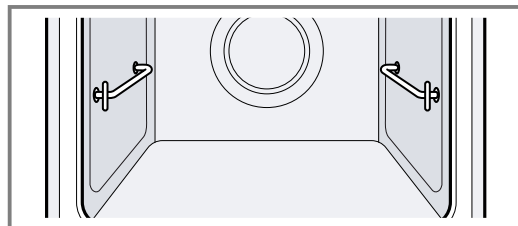
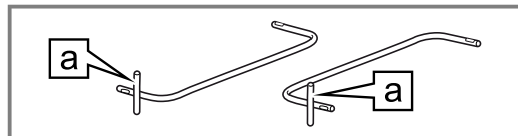

2. Удалите сильные загрязнения с принадлежностей.
3. Положите принадлежности на держатель принадлежностей.

Заметка: Очищайте одновременно только поставляемые в комплекте эмалированные принадлежности, например, универсальный противень или противень для выпечки. Для решёток нельзя использовать режим очистки, в противном случае, на них могут появиться цветные пятна.

Установка режима "пиролитической самоочистки"

⚠ ПРЕДУПРЕЖДЕНИЕ – Риск нанесения вреда здоровью!

Функция очистки нагревает рабочую камеру до очень высокой температуры, поэтому остатки от жарения, приготовления на гриле или выпекания сгорают. При этом выделяются пары, которые могут раздражать слизистые оболочки.

- ▶ Тщательно проветривайте кухню во время очистки.
- ▶ Не оставайтесь в помещении на долгое время.
- ▶ Выведите из него детей и домашних животных.

⚠ ПРЕДУПРЕЖДЕНИЕ – Опасность ожога!

Во время очистки рабочая камера сильно нагревается.



- ▶ Не открывайте дверцу прибора.
- ▶ Дайте прибору остыть.
- ▶ Не подпускайте детей близко к прибору.

⚠ Во время очистки прибор сильно нагревается снаружи.

- ▶ Не прикасайтесь к дверце прибора.
- ▶ Дайте прибору остыть.
- ▶ Не подпускайте детей близко к прибору.

Заметка: Во время очистки освещение духового шкафа не работает.

Требование: → "Подготовка прибора к очистке", Страница 30.

1. Включите прибор с помощью .
2. Нажмите .
3. Для установки "пиролитической самоочистки" , проведите пальцем влево или вправо.
4. Нажмите нижнюю строку.
5. Для выбора уровня очистки, проведите пальцем влево или вправо.

Режим очистки	Степень очистки	Время выполнения, часы
1	Легкая	Прим. 1:15
2	Средняя	Прим. 1:30
3	Сильная	Прим. 2:00



Выбирайте более интенсивный режим очистки при наличии сильных или застаревших загрязнений. Время выполнения режима очистки невозможно изменить.

После запуска режима очистки, вы не можете его изменить.

- ✓ На дисплее появляется время выполнения режима очистки.
- 6. Нажмите нижнюю строку.
- 7. **Заметка:** Проветривайте кухню, пока запущен режим очистки.

Запустите режим очистки с помощью .

- ✓ Режим очистки запускается. На дисплее начинается отсчёт времени выполнения.

- ✓ В целях безопасности дверца прибора блокирует доступ в духовой шкаф. На дисплее появляется .
- ✓ По завершении режима очистки раздаётся сигнал.
- 8. Выключите прибор с помощью .
- Дверца прибора разблокируется только, когда прибор достаточно остынет и погаснет .
- 9. После очистки подготовьте прибор к работе.
→ "Подготовка прибора к работе после очистки", Страница 31

Подготовка прибора к работе после очистки

1. Дайте прибору остыть.
2. Вытрите влажной салфеткой нагар, оставшийся в рабочей камере, а также на дверце прибора.
3. Белый налёт можно удалить лимонной кислотой.
Заметка: Сильные загрязнения могут оставить белый налёт на эмалированных поверхностях. Эти остатки пищевых продуктов не представляют опасности. Такие загрязнения не мешают работе прибора.
4. Установите навесные элементы.
→ "Навесные элементы", Страница 33

19.2 Программа очистки "EasyClean"

Используйте программу очистки "EasyClean" для промежуточной очистки рабочей камеры. В ходе программы очистки "EasyClean" загрязнения размягчаются посредством испарения мыльного раствора. Затем загрязнения легко удаляются.

Установка программы очистки "EasyClean"



⚠ ПРЕДУПРЕЖДЕНИЕ – Опасность ошпаривания!

При использовании воды в рабочей камере может образоваться горячий водяной пар.

- ▶ Запрещается наливать воду в горячую рабочую камеру.

Требования

- Запуск программы очистки возможен только после остывания рабочей камеры (до комнатной температуры) и закрывания дверцы прибора.
- Не открывайте дверцу прибора во время его работы. Иначе выполнение программы очистки прервется.
- Для удаления особенно стойкой грязи, дайте мыльному раствору впитаться в течение некоторого времени, прежде чем начинать очистку.
- Для удаления особенно стойкой грязи, перед запуском программы очистки протрите загрязнённые участки гладких поверхностей моющим средством.

1. Из рабочей камеры должны быть извлечены принадлежности.
 2. **ВНИМАНИЕ!**
Использование дистиллированной воды в рабочей камере ведёт к появлению ржавчины.
▶ Не используйте дистиллированную воду.
Смешайте 0,4 литра воды с одной каплей мощного средства и налейте на дно рабочей камеры посередине.
 3. Включите прибор с помощью .
 4. Нажмите .
 5. Выберите "EasyClean" .
- Для просмотра различных опций выбора смахните пальцем по дисплею влево или вправо.

6. Нажмите на нижнюю строку.
7. Запустите программу очистки с помощью ▷||.
- ✓ Запустите программу очистки. На дисплее начнется отсчёт времени выполнения.
- ✓ После завершения программы очистки раздаётся сигнал.
8. Для отключения сигнала нажмите любую кнопку.
9. После завершения программы очистки удалите оставшиеся загрязнения.
→ "Очистка рабочей камеры после приготовления пищи", Страница 32

Очистка рабочей камеры после приготовления пищи

ВНИМАНИЕ!

Влага, скопившаяся в рабочей камере в течение длительного времени, может стать причиной появления ржавчины.

- ▶ По завершении программы очистки протрите рабочую камеру и дайте ей полностью просохнуть.

Требование: Рабочая камера остыла.

1. Откройте дверцу прибора и соберите оставшуюся воду губкой.
2. Очищайте гладкие поверхности внутри рабочей камеры с помощью салфетки или мягкой щетки. Въевшуюся грязь удаляйте спиральной металлической мочалкой.
3. Удалите накипь салфеткой, смоченной в уксусе. Затем промойте чистой водой и вытрите насухо мягкой салфеткой, не забывая при этом участок под уплотнителем дверцы.
4. Если стойкая грязь сохранилась, снова запустите программу очистки после того, как рабочая камера остынет.
5. Чтобы просушить рабочую камеру, оставьте дверцу прибора открытой примерно на 1 час.

19.3 Удаление накипи

Для нормальной эксплуатации прибора периодически следует удалять накипь.

Периодичность удаления накипи зависит от используемых режимов с паром и жёсткости воды. Прибор сообщит вам, что можно использовать режим приготовления с паром ещё 5 раз или меньше. Если вы не запустите удаление накипи, вы больше не сможете устанавливать режимы с паром.

Процесс удаления накипи состоит из нескольких этапов и занимает прим. 70–95 минут:

- Удаление накипи (прим. 55–70 минут)
- Первое ополаскивание (прим. 9–12 минут)
- Второе ополаскивание (прим. 9–12 минут)

В целях соблюдения гигиены следует довести процесс удаления накипи до конца.

При прерывании процесса удаления накипи невозможно установить другой режим. Чтобы подготовить прибор к работе, запустите 2 цикла полоскания.

Подготовка к удалению накипи

ВНИМАНИЕ!

Время воздействия для удаления накипи зависит от рекомендуемого нами жидкого средства для удаления накипи. Все прочие средства для удаления накипи могут повредить прибор.

- ▶ Используйте только рекомендованные нами жидкие средства для удаления накипи.

Попадание раствора для удаления накипи на панель управления или другие легко повреждаемые поверхности приводит к их повреждению.

- ▶ Сразу смойте раствор для удаления накипи водой.

1. Приготовьте раствор для удаления накипи:
 - 200 мл жидкого средства для удаления накипи
 - 400 мл воды
2. Откройте панель управления.
3. Извлеките резервуар для воды и наполните его приготовленным раствором.
4. Задвиньте резервуар для воды с добавлением раствора для удаления накипи.
5. Закройте панель управления.

Установка режима удаления накипи

ВНИМАНИЕ!

Попадание раствора для удаления накипи на панель управления или другие легко повреждаемые поверхности приводит к их повреждению.

- ▶ Сразу смойте раствор для удаления накипи водой.

Требование: Подготовка к режиму удаления накипи.
→ Страница 32

1. Включите прибор с помощью Ⓞ.
2. Нажмите ⏏.
3. Для установки режима "Удаление накипи" ✨, проведите пальцем влево или вправо.
4. Нажмите нижнюю строку.
 - ✓ На дисплее появляется время выполнения. Время выполнения режима удаления накипи нельзя изменить.
5. Нажмите нижнюю строку.
6. Запустите процесс удаления накипи с помощью ▷||.
- ✓ Процесс удаления накипи запускается. На дисплее начинается отсчёт времени выполнения.
- ✓ После завершения удаления накипи раздаётся сигнал.

Выполнение первого цикла промывки

1. Откройте панель управления и извлеките резервуар для воды.
2. Тщательно промойте резервуар и наполните водой.
3. Задвиньте резервуар для воды и закройте панель управления.
4. Запустите полоскание с помощью ▷||.
 - ✓ Запустите промывку. На дисплее начинается отсчёт времени выполнения.
 - ✓ После завершения промывки раздаётся сигнал.

Выполнение второго цикла промывки

1. Откройте панель управления и извлеките резервуар для воды.
2. Тщательно промойте резервуар и наполните водой.
3. Задвиньте резервуар для воды и закройте панель управления.
4. Запустите полоскание с помощью ▷||.

- ✓ Запустите промывку. На дисплее начинается отсчёт времени выполнения.
- ✓ После завершения промывки раздаётся сигнал.

5. Опорожните резервуар для воды и просушите его.
→ "Опорожнение резервуара для воды",
Страница 17

20 Навесные элементы

Чтобы тщательно очистить навесные элементы и рабочую камеру или заменить навесные элементы, их можно снять.

20.1 Изменение уровня установки выдвижных направляющих

Стержни и выдвижные направляющие можно размещать на любых уровнях.

Например, вы можете установить комплект выдвижных направляющих на уровне, который вы используете чаще всего.

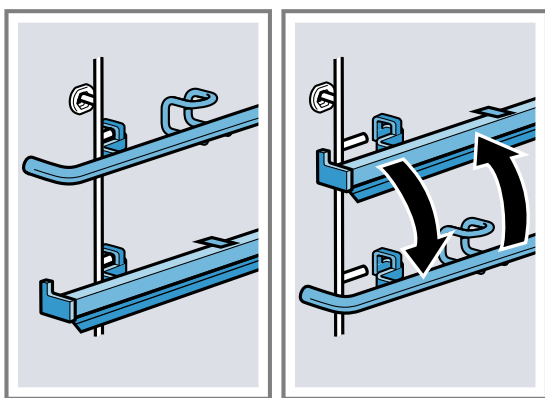

Извлечение стержня

Заметка: Выдвижные направляющие снимаются и устанавливаются также, как стержни.

1. Сдвиньте стержень назад ①, чтобы его можно было вытянуть вверх ②.
2. Снимите стержень сзади ③ и извлеките.

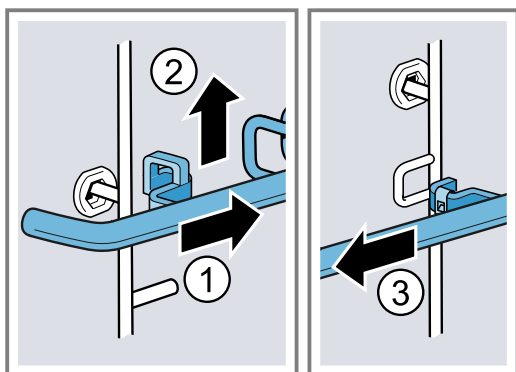

Установка стержня

1. Установите стержень сзади ①.

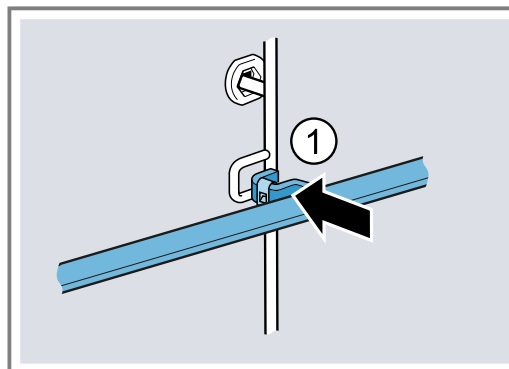

2. Сдвиньте стержень назад ② и навесьте его движением вниз на штырьке ③.
3. Следите за тем, чтобы крючок находился на штырьке [a].

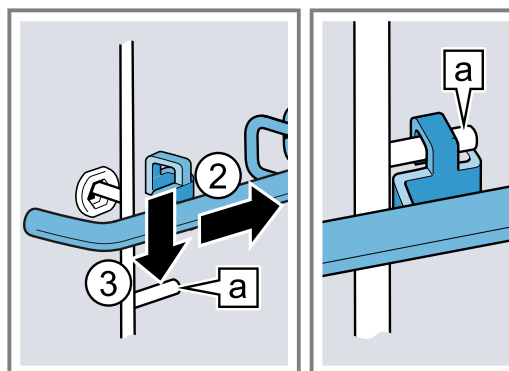

Снятие навесных элементов

⚠ ПРЕДУПРЕЖДЕНИЕ – Опасность ожога!

Навесные элементы очень сильно нагреваются

- ▶ Не прикасайтесь к раскаленным навесным элементам.
- ▶ Всегда давайте прибору остыть.
- ▶ Не подпускайте детей близко к прибору.

1. Слегка приподнимите ① навесной элемент и снимите ②.
2. Потяните навесной элемент вперёд ③ и извлеките.

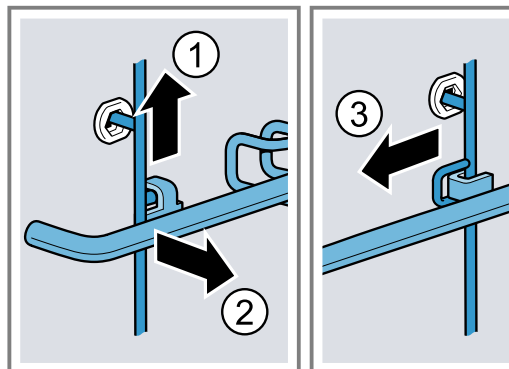

- Очистите навесной элемент.
→ "Чистящее средство", Страница 28

Установка навесных элементов

Заметка: Навесные элементы не взаимозаменяемы, выдвижение должно происходить вперёд.

- Вставьте навесной элемент в заднее гнездо ① так, чтобы он прилегал к стенке рабочей камеры, и отожмите назад ②.

- Вставьте навесной элемент в переднее гнездо ③ так, чтобы он прилегал к стенке рабочей камеры, и отожмите вниз ④.

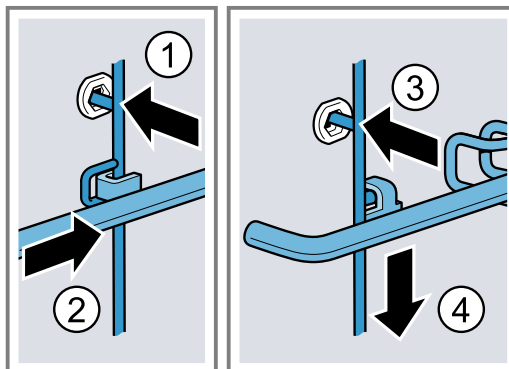

21 Дверца прибора

Чтобы тщательно очистить дверцу прибора, вы можете снять ее.

⚠ ПРЕДУПРЕЖДЕНИЕ – Опасность травмирования!

Если петли не закреплены из-за неполной блокировки, они могут с силой захлопнуться.

- ▶ При навешивании и снятии дверцы с петель всегда поворачивайте оба фиксатора до упора.
- ▶ Если петля захлопнулась при навешивании или снятии дверцы, не трогайте петлю руками, а обратитесь в сервисную службу.

Заметка:

Дополнительная информация:



- Для этого, держа отвертку горизонтально ①, поверните блокиратор дверцы (деталь черного цвета) с обеих сторон вверх до упора ②.

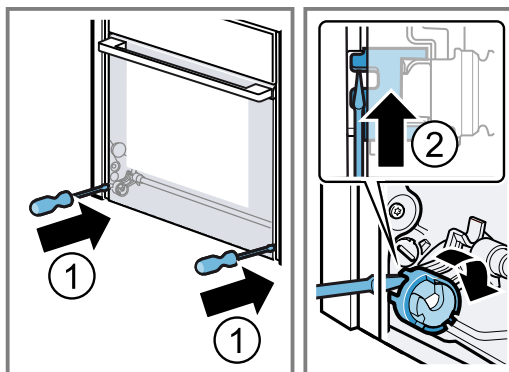

Блокиратор дверцы открыт

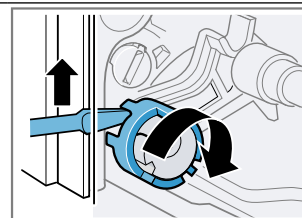

Блокиратор дверцы закрыт

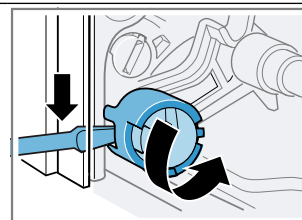

21.1 Снятие дверцы прибора

Требования

- Подготовьте фонарик.
- Подготовьте отвертку.
- Подготовьте монету.

- Чтобы лучше видеть блокиратор дверцы, посветите фонариком в зазор рядом с дверцей прибора.

3. Приоткройте дверцу прибора прим. на 45°.

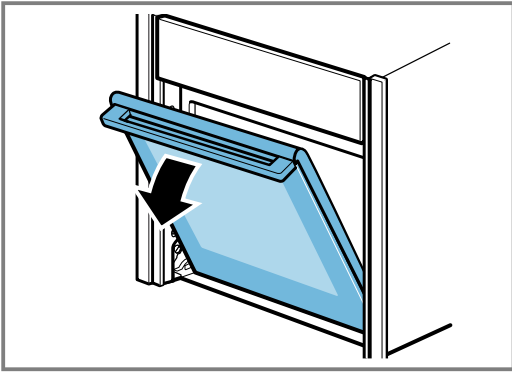

4. Вставьте монету в зазор фиксатора ① и поверните до упора ②.

- Фиксатор слева поверните по часовой стрелке.
- Фиксатор справа поверните против часовой стрелки.

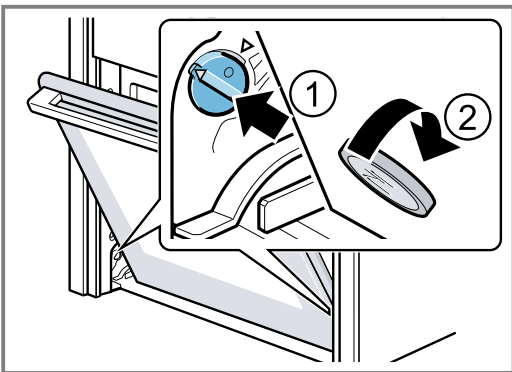

Фиксатор с левой стороны не закреплен
Стрелки не указывают друг на друга

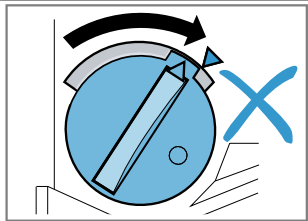

Фиксатор с левой стороны зафиксирован
Стрелки указывают друг на друга

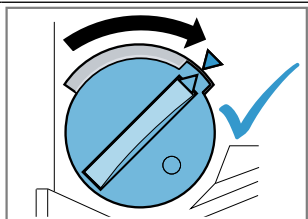

Фиксатор с левой стороны не зафиксирован

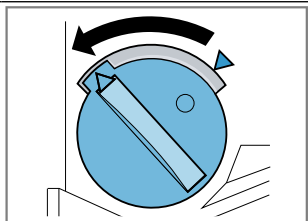

✓ Фиксатор входит в зацепление со слышимым щелчком.

5. **ВНИМАНИЕ!**

Открытие и закрытие дверцы прибора в зафиксированном положении повреждает дверные петли.

- ▶ Не открывайте или закрывайте дверцу прибора, если чувствуется сопротивление.
- ▶ При повреждении дверных петель, обратитесь в сервисную службу.

Аккуратно сдвигайте дверцу прибора вперед и назад в обоих направлениях, указанных стрелками, пока не услышите тихий щелчок. Дверцу прибора можно двигать лишь минимально.

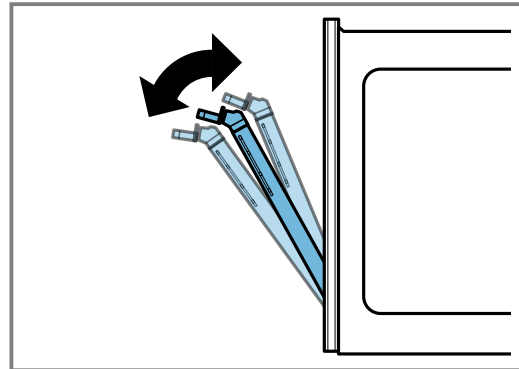
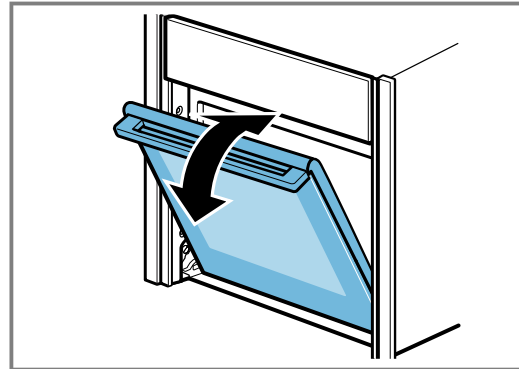

✓ Дверца прибора находится в зафиксированном положении.

6. ⚠ ПРЕДУПРЕЖДЕНИЕ – Опасность травмирования!

Дверца прибора весит 7–10 кг и при неосторожном обращении может упасть.

► Обращайтесь с дверцей прибора осторожно.

Ручка дверцы не подходит для переноски дверцы прибора. Ручка дверцы может отломиться.

- Не переносите дверцу прибора за ручку.
- При переноске дверцы удерживайте ее слева и справа обеими руками.

Возьмитесь за дверцу прибора слева и справа обеими руками и слегка поверните ручку дверцы вверх таким образом ①, чтобы дверцу прибора можно было снять движением вверх ②.

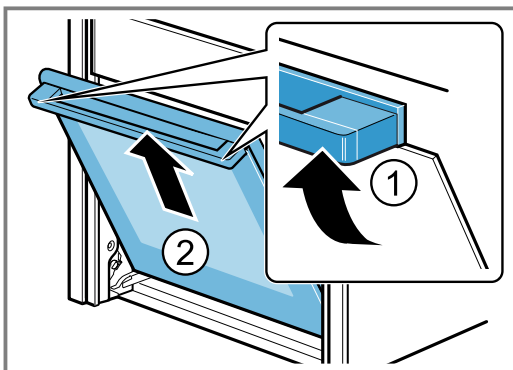

7. Положите дверцу прибора на ровную мягкую и чистую поверхность.

21.2 Навешивание дверцы прибора

1. **Рекомендация:** Убедитесь, что дверца встала без перекоса и полностью вошла в крепление.

Заведите дверцу одновременно через левый и правый направляющие ролики **a**.

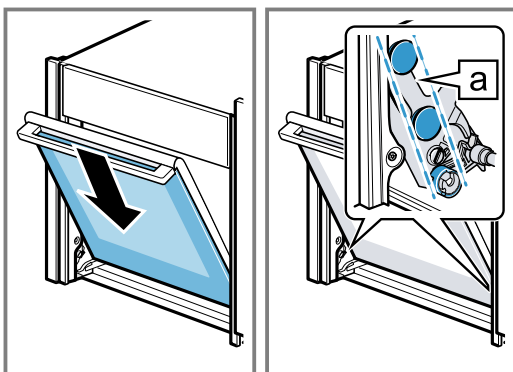

2. Слегка поверните ручку дверцы вверх ①.

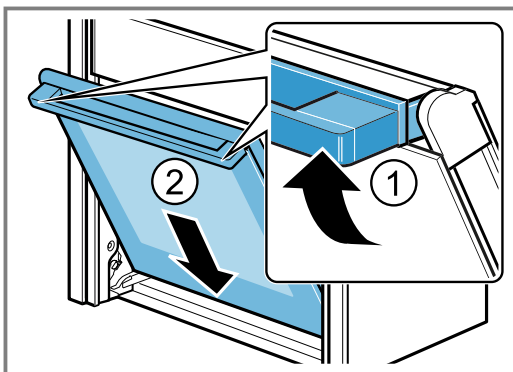

✓ Дверца полностью опустится вниз ②.

3. Выверните с помощью монеты оба фиксатора дверцы. Вставьте монету в зазор фиксатора ① и поверните до упора ②.

- Фиксатор слева поверните против часовой стрелки.
- Фиксатор справа поверните по часовой стрелке.

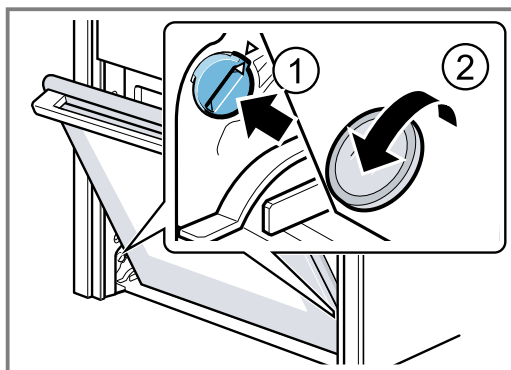

4. Открывайте дверцу прибора, пока не услышите лёгкий щелчок и затем закройте.

5. ⚠ ПРЕДУПРЕЖДЕНИЕ – Опасность травмирования!

Из-за ненадежных блокираторов дверцы дверца прибора может отсоединиться.

► После навешивания дверцы закройте левый и правый блокираторы дверцы.

Для этого, держа отвёртку горизонтально ① поверните блокиратор дверцы (деталь чёрного цвета) с обеих сторон вниз до упора ②.

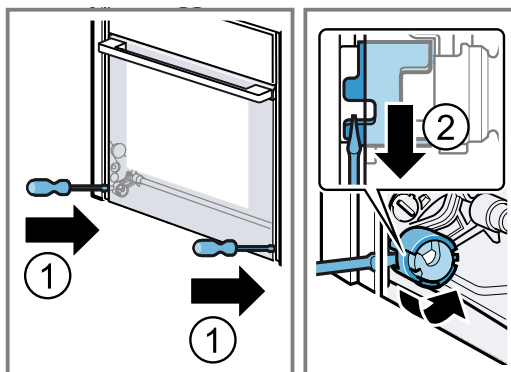

✓ Блокиратор дверцы закрыт.

21.3 Снятие стёкол дверцы

Для облегчения очистки стекла дверцы можно вынуть.

⚠ ПРЕДУПРЕЖДЕНИЕ – Опасность травмирования!

Некоторые части дверцы прибора имеют острые кромки.

► Используйте защитные перчатки.

Требования

- Подготовьте отвёртку.
- Дверца прибора снята.

1. Положите дверцу прибора внешней стороной вниз на ровную, мягкую и чистую поверхность.

2. Ослабьте винты слева и справа на дверце и снимите её.

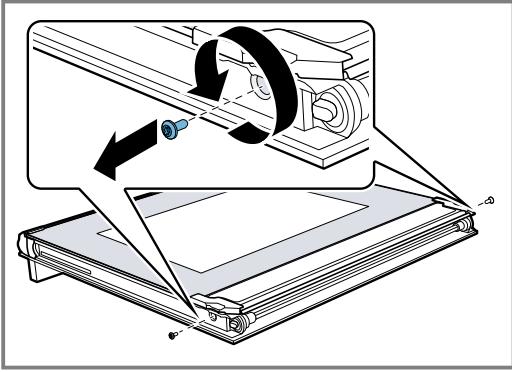

3. Осторожно приподнимите внутреннее стекло вверх под наклоном ① и снимите ② держатель **a**.
4. Осторожно приподнимите внутреннее стекло и извлеките движением в направлении, указанном стрелкой ③.

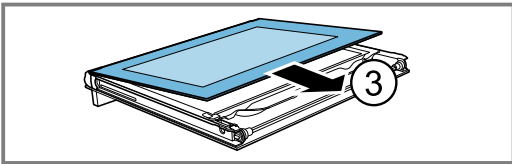
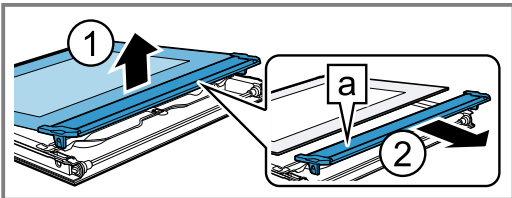

5. Вставьте отвёртку между металлическим язычком **a** и пластиковым элементом.

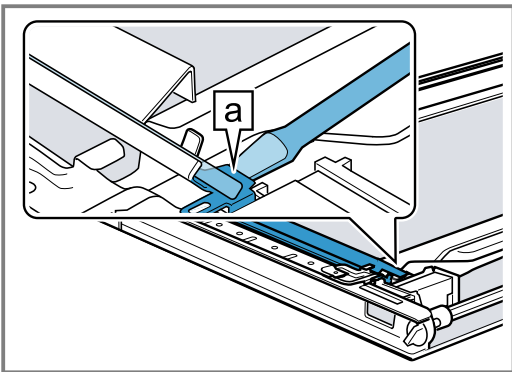

6. Приподнимите рефлектор **b** с помощью отвёртки так ①, чтобы он высвободился, затем поднимите и извлеките ②.

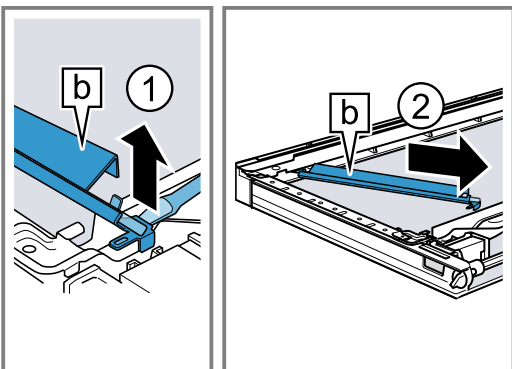

7. Таким же образом снимите второй рефлектор.

8. Слегка отожмите центральное стекло вниз на участке **a**, осторожно надавите на держатель **b** так, чтобы стекло можно было извлечь.

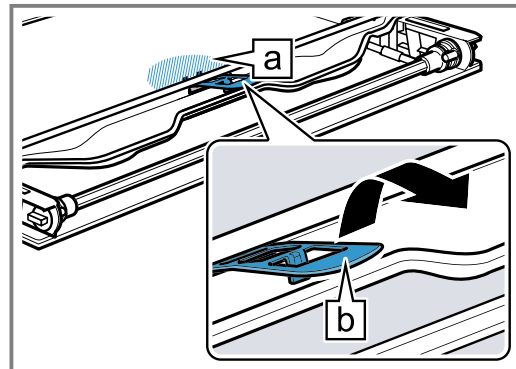

9. Приподнимите снизу первое и второе центральные стекла ① и выньте движением в направлении, указанном стрелкой ②.

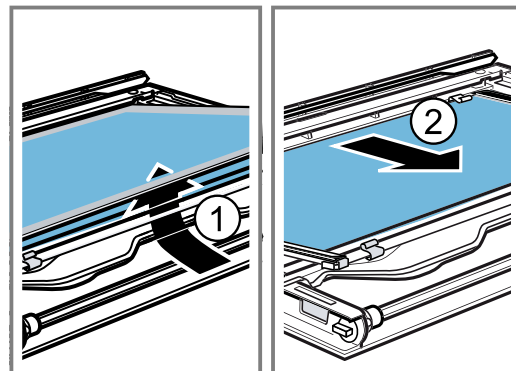

10. При очистке по мере необходимости снимайте распорки **a** и уплотнитель **b**.

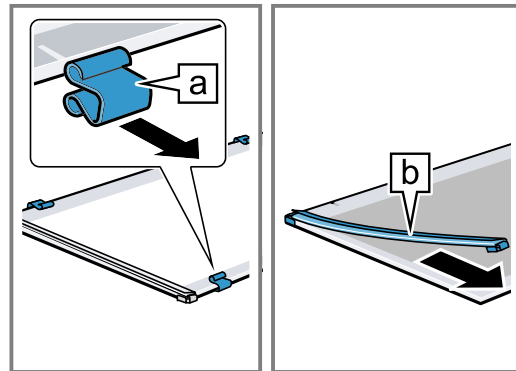

11. ⚠ ПРЕДУПРЕЖДЕНИЕ – Опасность травмирования!

Почарапанное стекло дверцы прибора может треснуть.

- ▶ Не используйте агрессивные абразивные чистящие средства или острые металлические скребки для очистки стекла дверцы духового шкафа, так как они могут поцарапать поверхность.

ВНИМАНИЕ!

Повреждение освещения.

- ▶ Не очищайте и не прикасайтесь к светодиодам **a**. Светодиоды расположены на дверце прибора справа и слева.

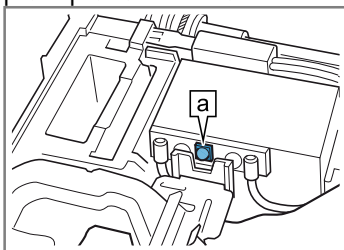

Протрите стёкла дверцы и рефлектор с обеих сторон мягкой тканевой салфеткой, смоченной средством для очистки стёкол.

12. Протрите насухо и снова установите стёкла дверцы.

21.4 Установка стекла дверцы

⚠ ПРЕДУПРЕЖДЕНИЕ – Опасность травмирования!

Неправильно установленные стекло или дверца прибора являются источником опасности.

- ▶ Перед началом использования прибора, убедитесь, что стекло и дверца прибора установлены правильно.

1. **Рекомендация:** При установке должна соблюдаться первоначальная последовательность расположения стекол дверцы.

Установите центральное стекло таким образом, чтобы стрелка **a** показывала вправо вверх.

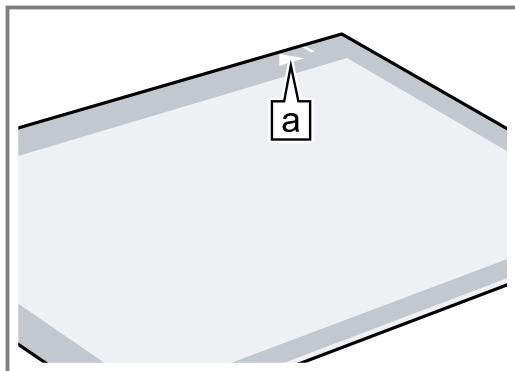

2. Проверьте положение 4 распорок и 2 уплотнителей.

- Поместите распорку посередине линий **a** ①.
- Установите уплотнители на углах ②.

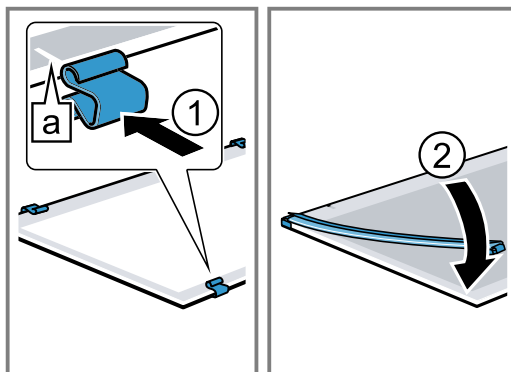

3. Установите центральное стекло с распоркой и уплотнители в направлении, указанном стрелкой ①

Стрелка на центральном стекле должна совпадать со стрелкой на рамке **a**.

4. Установите второе центральное стекло без распорок и уплотнителей, задвиньте по направлению стрелки так, чтобы оно оказалось в металлической рамке ②.

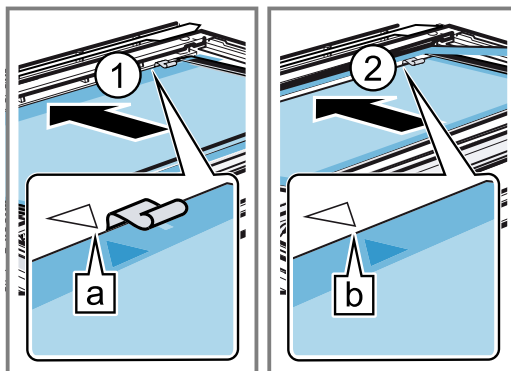

Стрелка на центральном стекле должна совпадать со стрелкой на рамке **b**.

5. Слегка отожмите первое центральное стекло вниз на участке **a**, вставьте держатель **b** под наклоном и прижмите так, чтобы он зафиксировался.

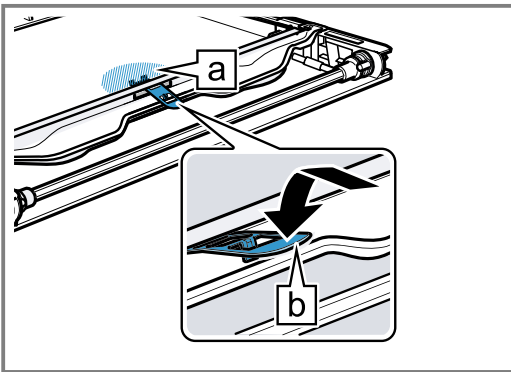

- ✓ Держатель установлен.

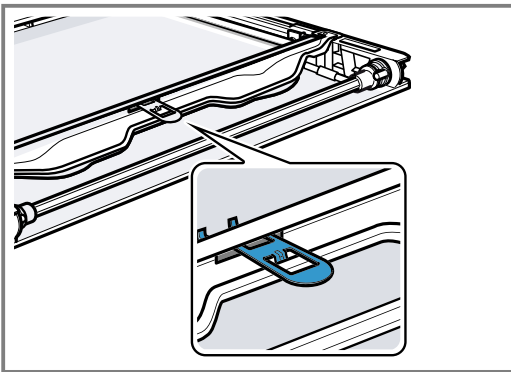

6. ВНИМАНИЕ!

Светопроницаемость снижается при прикосновении к стеклянному стержню.

- ▶ Не прикасайтесь к стеклянному стержню голыми руками.
- ▶ Перед установкой очистите стеклянный стержень средством для очистки стёкол.

Возьмите левый рефлектор **a** и вставьте его сверху.

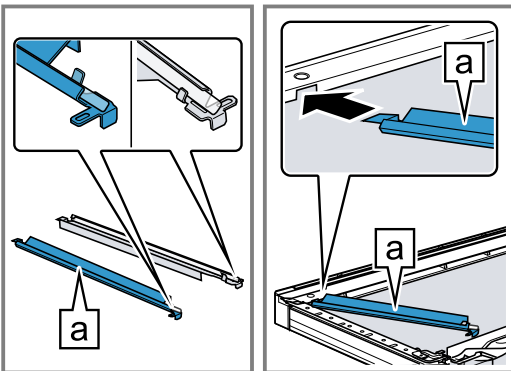

7. Установите рефлектор **a** и зафиксируйте его в разъёме **b**.

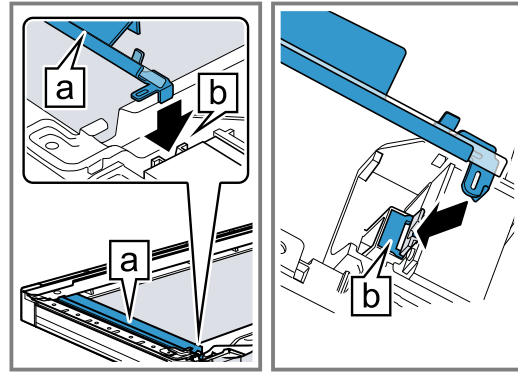

8. Таким же образом установите второй рефлектор.
9. При необходимости удалите следы от пальцев с рефлекторов с помощью средства для очистки стёкол.
10. Установите внутреннее стекло в дверцу прибора таким образом, чтобы справа снизу был виден номер **a**. Наклоните внутреннее стекло и вставьте в крепёжную направляющую **b**.

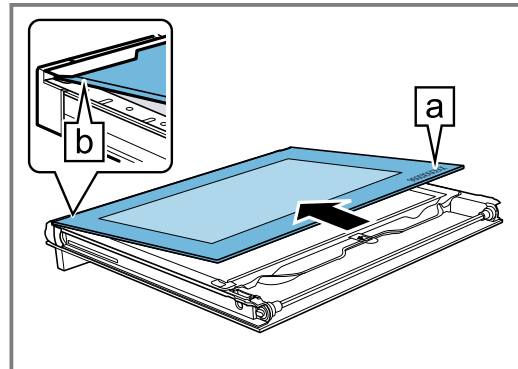

11. Осторожно приподнимите внутреннее стекло вверх под наклоном и установите держатель **a**.

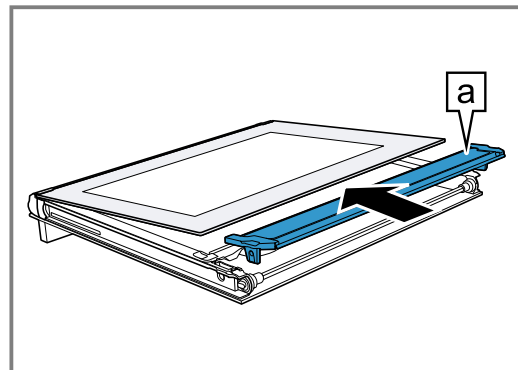

12. Установите внутреннее стекло вместе с держателем [a] в отверстие.

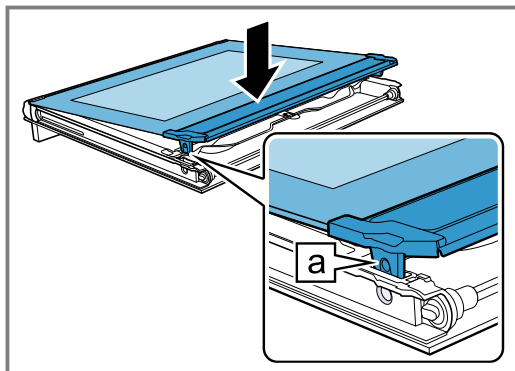

13. Вверните винты на дверце прибора с левой и с правой стороны.

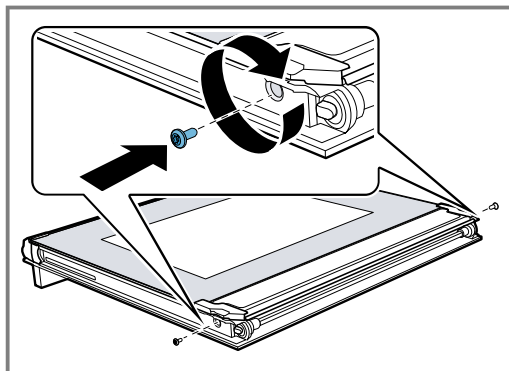

22 Устранение неисправностей

Вы можете самостоятельно устранить незначительные неисправности вашего прибора. Воспользуйтесь информацией из главы «Устранение неисправностей» перед обращением в сервисную службу. Это позволит избежать дополнительных расходов.

⚠ ПРЕДУПРЕЖДЕНИЕ – Опасность травмирования!

При неквалифицированном ремонте прибор может стать источником опасности.



- ▶ Ремонтировать прибор разрешается только обученным специалистам.
- ▶ Если прибор неисправен, обратитесь в сервисную службу.

⚠ ПРЕДУПРЕЖДЕНИЕ – Опасность поражения электрическим током!

При неквалифицированном ремонте прибор может стать источником опасности.

- ▶ Ремонтировать прибор разрешается только квалифицированным специалистам.
- ▶ Для ремонта прибора можно использовать только оригинальные запчасти.
- ▶ Если сетевой кабель прибора будет поврежден, он должен быть заменен обученным специалистом.

22.1 Сбои в работе

Неисправность	Причина и устранение неисправностей
Прибор не работает.	Неисправен предохранитель. ▶ Проверьте предохранитель в блоке предохранителей.
	Сбой электропитания. ▶ Проверьте, работает ли освещение или другие приборы в помещении.
	Неисправность электроники 1. Ненадолго отсоедините прибор от электросети, отключив предохранитель. 2. Сбросьте базовые установки до заводских. → "Базовые установки", Страница 25
На дисплее появляется "«Немецкий язык»".	Сбой электропитания. ▶ Выполните установки для первого ввода в эксплуатацию. → "Первый ввод в эксплуатацию", Страница 13
Прибор не включается, на дисплее отображается  .	Автоматическая блокировка для безопасности детей или блокировка для безопасности детей активирована ▶ Удерживайте кнопку  нажатой, пока не появится информация о "деактивации блокировки для безопасности детей".
Режим не начинается или работа прерывается.	Возможны различные причины. ▶ Проверяйте указания на дисплее. → "Отображение информации", Страница 15
	Функциональная неисправность ▶ Обратитесь в сервисную службу. → "Сервисная служба", Страница 43

Неисправность	Причина и устранение неисправностей
Прибор не нагревается, на дисплее отображается  .	<p>В базовых установках активизирован демонстрационный режим.</p> <ol style="list-style-type: none"> 1. Отсоедините прибор от сети питания, ненадолго отключив предохранитель в блоке предохранителей и снова включив. 2. В течение 3 минут деактивируйте демонстрационный режим в → <i>"Базовые установки", Страница 25.</i> <hr/> <p>Сбой электропитания.</p> <ul style="list-style-type: none"> ▶ Откройте и закройте дверцу прибора однократно после отключения электроэнергии. ✓ После выполнения самодиагностики прибор готов к работе.
Время суток не отображается при выключенном приборе.	<p>Изменена базовая установка.</p> <ul style="list-style-type: none"> ▶ Измените базовую установку для индикатора времени. → <i>"Базовые установки", Страница 25</i>
Дверца прибора не открывается.	<p>Режим очистки блокирует дверцу прибора, на дисплее горит .</p> <ul style="list-style-type: none"> ▶ Дайте прибору остыть, пока на дисплее не погаснет . → <i>"Режим самоочистки", Страница 30</i> <hr/> <p>После активизации блокировки для безопасности детей блокируется дверца прибора.</p> <ul style="list-style-type: none"> ▶ Деактивируйте блокировку для безопасности детей кнопкой . → <i>"Блокировка для безопасности детей", Страница 23</i> <p>Блокировку можно отключить в меню базовых установок.</p> <ul style="list-style-type: none"> → <i>"Базовые установки", Страница 25</i>
Home Connect не работает надлежащим образом.	<p>Возможны различные причины.</p> <ul style="list-style-type: none"> ▶ Зайдите на www.home-connect.com.
Панель управления не открывается.	<p>Неисправен предохранитель.</p> <ul style="list-style-type: none"> ▶ Проверьте предохранитель в блоке предохранителей. <hr/> <p>Сбой электропитания.</p> <ul style="list-style-type: none"> ▶ Проверьте, работает ли освещение или другие приборы в помещении. <hr/> <p>Функциональная неисправность</p> <ol style="list-style-type: none"> 1. Обратитесь в сервисную службу. → <i>"Сервисная служба", Страница 43</i> 2. Если в резервуаре для воды есть вода, опорожните резервуар для воды: <ul style="list-style-type: none"> - Откройте дверцу прибора. - Возьмитесь за низ панели с правой и левой стороны. - Медленно приподнимите панель и сдвиньте ее вверх.
Во время приготовления пар выходит через вентиляционные прорези	<p>Выход пара является нормой. Никаких действий не требуется.</p>
Прибор выдает запрос на удаление накипи без предварительного отображения показаний счетчика.	<p>Установленный диапазон жёсткости воды слишком низкий.</p> <ol style="list-style-type: none"> 1. Очистите прибор от накипи. → <i>"Удаление накипи", Страница 32</i> 2. Проверьте жёсткость воды и установите её значение в базовых установках. → <i>"Базовые установки", Страница 25</i>
Прибор выдает запрос на промывку.	<p>В процессе удаления накипи была прервана подача электроэнергии или выключен прибор.</p> <ul style="list-style-type: none"> ▶ Промойте прибор дважды. → <i>"Удаление накипи", Страница 32</i>
На дисплее появляется сообщение "«Наполнить резервуар»", хотя резервуар для воды наполнен.	<p>Резервуар для воды не зафиксирован.</p> <ul style="list-style-type: none"> ▶ Правильно установите резервуар для воды, чтобы он зафиксировался в держателе. → <i>"Наполните резервуар для воды", Страница 15</i> <hr/> <p>Резервуар для воды упал. Детали резервуара для воды расшатались из-за вибрации. Резервуар для воды не герметичен.</p> <ul style="list-style-type: none"> ▶ Закажите новый резервуар для воды. <hr/> <p>Функциональная неисправность</p> <ul style="list-style-type: none"> ▶ Не используйте деминерализованную или фильтрованную воду. → <i>"Перед первым вводом в эксплуатацию", Страница 12</i>

Неисправность	Причина и устранение неисправностей
На дисплее появляется сообщение "«Наполнить резервуар»", хотя резервуар для воды наполнен.	Датчик неисправен. ▶ Обратитесь в сервисную службу. → "Сервисная служба", Страница 43
Кнопки мигают.	За панелью управления выступил конденсат. Никаких действий не требуется. Как только конденсат испарится, мигание кнопок прекратится.
При приготовлении с паром возникает специфический шум.	Шум обусловлен образованием водяного пара при приготовлении блюд из продуктов глубокой заморозки. Никаких действий не требуется.
Прибор гудит во время работы и после выключения.	Шум возникает в связи с проверкой функционирования насоса. Никаких действий не требуется.
Прибор гудит или щелкает при открытии панели управления.	При выдвижении панели управления возникает шум. Никаких действий не требуется.
Освещение рабочей камеры не функционирует.	Неисправна светодиодная лампа. Заметка: Не снимайте стеклянный плафон. ▶ Обратитесь в сервисную службу. → "Сервисная служба", Страница 43
Достигнуто максимальное время приготовления.	Чтобы избежать нежелательной длительной работы, прибор автоматически прекращает нагрев через несколько часов, если установки не были изменены. На дисплее появляется указание. Когда именно будет достигнуто максимальное время выполнения, зависит от соответствующих установок для режима работы. 1. Для продолжения выполнения режима нажмите любую кнопку. 2. Когда вам не требуется прибор, выключите его с помощью ①. Рекомендация: Для предотвращения нежелательного выключения прибора установите время выполнения режима. → "Установка времени приготовления", Страница 18
На дисплее появляется сообщение с "«D»" или "«E»", например, D0111 или E0111.	Электроника установила ошибку. 1. Выключите прибор и снова включите. ✓ В случае однократной неисправности сообщение исчезнет. 2. Если сообщение появится снова, обратитесь в сервисную службу. Позвонив, укажите точное сообщение об ошибке. → "Сервисная служба", Страница 43
Система освещения NeffLight на дверце прибора изменила цвет.	В результате воздействия высоких температур система освещения NeffLight изменяет цвет. Никаких действий не требуется.
Неудовлетворительный результат приготовления.	Были использованы несоответствующие установки. Установочные значения, например температура или время приготовления зависят от рецепта, объема блюда и самих продуктов. ▶ В следующий раз устанавливайте более высокие или более низкие значения. Рекомендация: На нашем сайте вы найдете всю информацию о приготовлении и подходящих установках www.neff-international.com .

23 Утилизация

23.1 Утилизация старого бытового прибора

Утилизация в соответствии с экологическими нормами обеспечивает возможность вторичного использования ценных сырьевых материалов.

1. Выньте из розетки вилку сетевого кабеля.
2. Обрежьте сетевой кабель прибора.
3. Утилизируйте прибор в соответствии с экологическими нормами.
Сведения о возможных способах утилизации можно получить в специализированном торговом предприятии, а также в районных или городских органах управления.



Данный прибор имеет отметку о соответствии европейским нормам 2012/19/EU утилизации электрических и электронных приборов (waste electrical and electronic equipment - WEEE).

Данные нормы определяют действующие на территории Евросоюза правила возврата и утилизации старых приборов.

24 Сервисная служба

Подробную информацию о гарантийном сроке и условиях гарантии в вашей стране вы можете запросить в нашей сервисной службе, у вашего продавца или найти на нашем сайте.

При обращении в сервисную службу укажите номер изделия (E-Nr.) и заводской номер (FD) прибора.

Адрес и телефон сервисной службы можно найти в прилагаемом перечне сервисных служб или на нашем веб-сайте.

Для доступа к контактам служб клиентского сервиса, вы также можете использовать данный QR код.
<https://www.neff.ru>

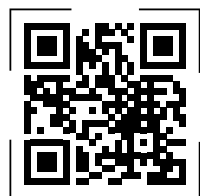

Этот продукт имеет источники света класса энергоэффективности G. Источники света предлагаются в качестве запчастей и должны заменяться только специально обученным для этого квалифицированным персоналом.

24.1 Номер изделия (E-Nr.) и заводской номер (FD)

Номер изделия (E-Nr.) и заводской номер (FD) вы найдете на фирменной табличке своего прибора. Фирменная табличка с номерами находится на внутренней стороне дверцы. У некоторых приборов, оснащенных функцией использования пара, фирменная табличка находится за панелью.

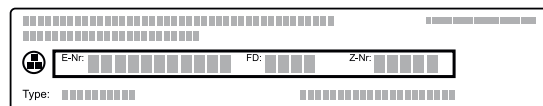

Чтобы быстро найти данные прибора и номер телефона сервисной службы, вы можете записать эти данные.

25 Сертификат соответствия

Настоящим компания BSH Hausgeräte GmbH заявляет, что прибор с функциональными возможностями Home Connect соответствует основным требованиям и прочим применимым положениям директивы 2014/53/EU.

Полный текст декларации соответствия RED размещен на интернет-сайте www.neff-international.com на странице с описанием вашего прибора в разделе дополнительной документации.

Диапазон 2,4 ГГц (2400–2483,5 МГц): макс. 100 мВт
Диапазон 5 ГГц (5150–5350 МГц + 5470–5725 МГц): макс. 100 мВт



BE	BG	CZ	DK	DE	EE	IE	EL	ES
FR	HR	IT	CY	LI	LV	LT	LU	HU
MT	NL	AT	PL	PT	RO	SI	SK	FI

SE	NO	CH	TR	IS	UK (NI)		
5 ГГц WLAN (Wi-Fi): только для использования в помещениях.							
AL	BA	MD	ME	MK	RS	UK	UA
5 ГГц WLAN (Wi-Fi): только для использования в помещениях.							

26 У вас всё получится!

Здесь вы найдете обзор оптимальных установок для приготовления различных типов блюд, а также рекомендации относительно принадлежностей и посуды. Все рекомендации подобраны с учётом характеристик именно вашего прибора.

26.1 Общие указания по приготовлению

Учитывайте данную информацию при приготовлении всех блюд.

- Температура и время приготовления зависят от количества продуктов и рецепта. Поэтому указаны диапазоны установочных значений. Начните с наименьших значений.
- Установочные значения действительны в том случае, если блюдо помещается в холодную рабочую камеру. Не устанавливайте принадлежности в рабочую камеру, пока она не разогреется.
- Неиспользуемые принадлежности необходимо убирать из рабочей камеры.

26.2 Указания по выпеканию

- Формы для выпекания из темного металла лучше всего подходят для выпекания тортов, пирожных или хлеба.
- Для приготовления запеканок и graten используйте широкую плоскую посуду. В узкой, высокой посуде блюдо будет готовиться дольше и может подгореть сверху.
- Если вы готовите запеканку прямо на универсальном противне, поставьте его на уровень 2.
- Установочные значения, указанные для теста для хлеба, действительны для выпекания как на противне, так и в прямоугольной форме.

ВНИМАНИЕ!

Вода, находящаяся в разогретой рабочей камере, вызывает образование горячего водяного пара. В результате изменения температуры возможно повреждение прибора.

- Запрещается наливать воду в горячую рабочую камеру.
- Не ставьте посуду с водой на дно рабочей камеры.

Уровни установки

Если вы используете вид нагрева «Горячий воздух CircoTherm», вы можете выбрать уровень установки 1, 2, 3 или 4.

Выпекание на одном уровне	Высота
Выпечка высокой формы/форма на решётке	2
Выпечка плоской формы/противень	3

Выпекание на нескольких уровнях Высота

2 уровня	
■ Универсальный противень	3
■ Противень	1
2 уровня	
■ 2 решётки с установленными на них формами	3 1
3 уровня	
■ Противень	4
■ Универсальный противень	3
■ Противень	1
4 уровня	
■ 4 решётки с пергаментной бумагой	4 3 2 1

Используйте вид нагрева «Горячий воздух CircoTherm».

Примечания

- Выпечка помещенная одновременно на противень или в форму не обязательно будет готова одновременно.
- Приготовление в режиме с паром возможно только на одном уровне.

26.3 Указания по жарению, тушению и приготовлению на гриле

- Рекомендации по установкам применимы к продуктам для жарения, имеющих такую же температуру, как в холодильнике, и к нефаршированной птице, готовой к приготовлению.
- Уложите птицу на посуду грудкой или кожей вниз.
- При жарении, приготовлении на гриле или приготовлении рыбы целиком, переворачивайте блюдо по истечении прим. от $\frac{1}{2}$ до $\frac{2}{3}$ заданного времени.
- При помощи термометра для жаркого вы сможете точно следить за готовностью блюда. Обратите внимание на важную информацию для правильного использования. → *Страница 19*

Жарение на решётке

Приготовленные на решётке блюда будут иметь хрустящую корочку со всех сторон. Готовьте крупную птицу или несколько кусков одновременно.

- Жарьте куски одинакового веса и толщины. В этом случае они равномерно подрумяниваются и остаются сочными.
- Кладите куски непосредственно на решётку.
- Для сбора стекающей жидкости установите универсальный противень так, чтобы решётка находилась сверху на указанной высоте.

- В зависимости от размеров и вида жаркого в универсальный противень следует налить до 0,5 л воды. Из собранного стекающего сока можно приготовить соус. Кроме того, образуется меньше чада и духовой шкаф меньше загрязняется.

Жарение в посуде

Приготовление в закрытой посуде позволяет содержать рабочую камеру в чистоте.

Общие сведения о жарении в посуде

- Используйте жаропрочную посуду, пригодную для применения в духовом шкафу.
- Установите посуду на решётку.
- Лучше всего использовать стеклянную посуду.
- Следуйте информации производителя о посуде для жарения.

Жарение в открытой посуде

- Используйте глубокую форму для жарения.
- Если у вас нет подходящей посуды, вы можете использовать универсальный противень.

Жарение в закрытой посуде

- Используйте подходящую, хорошо прилегающую крышку.
- При приготовлении мяса соблюдайте расстояние между продуктом и крышкой не менее 3 см. Мясо может приподняться.

⚠ ПРЕДУПРЕЖДЕНИЕ – Опасность ошпаривания!

При открывании крышки после приготовления может высвободиться очень горячий пар. При определённой температуре он может быть не виден.

- ▶ Поднимайте крышку так, чтобы горячий пар мог уйти в сторону, противоположную от вас.
- ▶ Не подпускайте детей близко к прибору.

Приготовление на гриле

Для получения поджаристой корочки готовьте блюда на гриле.

26.6 Выбор блюд

Рекомендации по установкам для множества блюд, отсортированных по категориям продуктов.

Рекомендации по установкам для различных блюд

Вид блюда	Принадлежности/ посуда	Высота	Вид нагрева → <i>Страница 8</i>	Температура, °C	Интенсивность пара	Время приготовления, мин
Сдобный пирог, 2 уровня	Форма с отверстием посередине или Прямоугольная форма	3+1		140-160	-	60-80
Сдобный пирог, тонкое тесто	Прямоугольная форма	2		150-170	-	60-80
Фруктовый/творожный торт из песочного теста	Разъёмная форма Ø 26 см	2		170-190	-	60-80

¹ Требуется предварительный разогрев прибора.

ВНИМАНИЕ!

Продукты, содержащие кислоту, могут повредить решётку

- ▶ Не кладите продукты, содержащие кислоту, такие как фрукты или вымоченные в кислом маринаде блюда для приготовления на гриле, прямо на решётку.
- Готовьте на гриле порционные куски одинакового веса и толщины. Тогда они равномерно подрумяниваются и остаются сочными.
- Кладите порционные куски непосредственно на решётку.
- Для сбора стекающей жидкости установите универсальный противень как минимум на один уровень ниже решётки.

Примечания

- Нагревательный элемент гриля автоматически выключается и снова включается. Это нормально. Частота зависит от установленной температуры.
- В процессе приготовления на гриле может образовываться дым.

Указание для пользователей, имеющих аллергию на никель



















В редких случаях на продуктах могут остаться незначительные следы никеля.

26.4 Приготовление блюд глубокой заморозки

- Не используйте сильно обледенелые продукты глубокой заморозки.
- Удалите налесь.
- Продукты глубокой заморозки могут пропекаться неравномерно. Кроме этого, они могут неравномерно подрумяниваться в процессе выпекания.

26.5 Приготовление полуфабрикатов

- Выньте полуфабрикаты из упаковки.
- Разогревайте или готовьте полуфабрикаты только в термостойкой посуде.

Вид блюда	Принадлежности/ посуда	Высота	Вид на- грева → <i>Страни- ца 8</i>	Температура, °С	Интен- сивность пара	Время при- готовления, мин
Бисквитный торт, 6 яиц	Разъемная форма Ø 28 см	2		150-170 ¹	-	30-50
Бисквитный торт, 6 яиц	Разъемная форма Ø 28 см	2		1. 150-160 2. 150-160	Низкая выкл	1. 10 2. 25-35
Бисквитный торт, 6 яиц	Разъемная форма Ø 28 см	2		150-160	-	50-60
Пирог из песочного те- ста с сочной начинкой	Универсальный противень	3		160-180	-	55-75
Пирог из дрожжевого теста с сочной начинкой	Универсальный противень	3		180-200	-	30-40
Бисквитный рулет	Противень	3		180-200 ¹	-	8-15
Бисквитный рулет	Противень	3		180-200 ¹	Низкая	10-15
Мелкая выпечка из дрожжевого теста	Противень	3		160-180	Средняя	25-35
Мелкое печенье	Противень	3		140-160	-	15-30
Мелкое печенье, 2 уров- ня	Универсальный противень + Противень	3+1		140-160	-	15-30
Мелкое печенье, 3 уров- ня	1х Универсальный противень + 2х Противень	4+3+1		140-160	-	15-30
Хлеб, подовый, 750 г	Универсальный противень или Прямоугольная форма	2		1. 210-220 ¹ 2. 180-190	-	1. 10-15 2. 25-35
Хлеб, подовый, 750 г	Универсальный противень или Прямоугольная форма	2		1. 210 - 220 2. 180 - 190	Крепкий выкл	1. 10-15 2. 25-35
Хлеб, подовый, 1,5 кг	Универсальный противень или Прямоугольная форма	2		1. 210-220 ¹ 2. 180-190	-	1. 10-15 2. 40-50
Хлеб, подовый, 1,5 кг	Универсальный противень или Прямоугольная форма	2		1. 210 - 220 2. 180 - 190	Крепкий выкл	1. 10-15 2. 45-55
Хлеб, подовый, 1,5 кг	Прямоугольная форма	2		200-210	-	35-45
Лепешка	Универсальный противень	3		220 - 230	Крепкий	20-30
Булочки, домашние	Противень	3		200 - 220	Средняя	20 - 30
Пицца, свежая - на про- тивне	Противень	3		200 - 220	-	25 - 35

¹ Требуется предварительный разогрев прибора.

Вид блюда	Принадлежности/ посуда	Высота	Вид на- грева → <i>Страни- ца 8</i>	Температура, °С	Интен- сивность пара	Время при- готовления, мин
Пицца, свежая - на про- тивне, 2 уровня	Универсальный противень + Противень	3+1		180 - 200	-	35 - 45
Пицца, свежая, тонкое тесто, форма для пиццы	Форма для пиццы	2		220 - 230	-	20 - 30
Киш	Форма для тарта , Чёрная жезь	3		190-210	-	30-40
Тарт фламбе	Универсальный противень	3		260 - 280 ¹	-	10 - 15
Запеканка, пикантная, готовые ингредиенты	Форма для запе- канки	2		150 - 170	Средняя	40 - 50
Картофельная запе- канка, сырые Ingredi- енты, высота 4 см	Форма для запе- канки	2		160 - 190	-	50 - 70
Цыплёнок, 1 кг, нефар- шированный	Решётка	2		200 - 220	-	60 - 70
Цыплёнок, 1 кг, нефар- шированный	Решётка	2		190-210	Средняя	50-60
Цыплёнок, кусочками, по 250 г	Решётка	3		220 - 230	-	30 - 35
Цыплёнок, кусочками, по 250 г	Решётка	3		200 - 220	Средняя	30 - 45
Гусь, нефарширован- ный, 3 кг	Решётка	2		160 - 180	-	120 - 150
Гусь, нефарширован- ный, 3 кг	Решётка	2	1. 2. 3.	1. 130-140 2. 150-160 3. 170-180	Средняя Средняя выкл	1. 110-120 2. 20-30 3. 30-40
Жаркое из свинины без кожи, например, шея, 1,5 кг	Открытая посуда	2		180 - 190	-	110 - 130
Жаркое из свинины без кожи, например, шея, 1,5 кг	Открытая посуда	2		190-200	-	120-140
Жаркое из свинины с кожей, например, лопат- ка, 2 кг	Открытая посуда	2	1. 2. 3.	1. 100 2. 170-180 3. 200-210	Крепкий Низкая выкл	1. 25-30 2. 70-90 3. 20-25
Филе говядины, средне- прожаренное, 1 кг	Решётка	2		210 - 220	-	40 - 50
Филе говядины, средне- прожаренное, 1 кг	Открытая посуда	2		190 - 200	Низкая	50 - 60
Тушёная говядина, 1,5 кг	Закрытая посуда	2		200 - 220	-	130 - 160
Тушёная говядина, 1,5 кг	Закрытая посуда	2		200 - 220	-	140 - 160
Ростбиф, среднепрожа- ренный, 1,5 кг	Решётка	2		220 - 230	-	60 - 70
Ростбиф, среднепрожа- ренный, 1,5 кг	Открытая посуда	2		190 - 200	Низкая	65 - 80
Гамбургер, толщиной 3-4 см	Решётка	4		290	-	25 - 30

¹ Требуется предварительный разогрев прибора.

Вид блюда	Принадлежности/ посуда	Высота	Вид на- грева → <i>Страни- ца 8</i>	Температура, °С	Интен- сивность пара	Время при- готовления, мин
Баранья нога без кости, среднепрожаренная, 1,5 кг	Открытая посуда	2		170 - 190	-	50 - 80
Баранья нога без кости, среднепрожаренная, 1,5 кг	Открытая посуда	2		170 - 180	Низкая	80 - 90
Рыба, целиком, напр., форель, на гриле, 300 г	Решётка	2		170 - 190	-	20 - 30
Рыба, целиком, напр., форель, жареная, 300 г	Универсальный противень	2	1. 2.	1. 170-180 2. 160-170	Низкая выкл	1. 15-20 2. 5-10

¹ Требуется предварительный разогрев прибора.

Десерты

Приготовление йогурта

1. Выньте принадлежности и навесные элементы из рабочей камеры.
2. Нагрейте 1 литр молока (жирность 3,5 %) на варочной панели до 90 °С и охладите его до 40 °С. Стерилизованное молоко достаточно нагреть до 40 °С.

3. Подмешайте 150 г йогурта (из холодильника).
4. Переложите массу в небольшую посуду, например в чашки или небольшие стеклянные баночки.
5. Оберните посуду, например, пищевой пленкой.
6. Поставьте посуду на дно рабочей камеры.
7. Выполните настройки прибора в соответствии с советами по установкам.
8. Готовый йогурт поставьте для охлаждения в холодильник минимум на 12 часов.

Рекомендации по установкам для десертов и компота

Вид блюда	Принадлежности/ посуда	Высота	Вид на- грева → <i>Страни- ца 8</i>	Температура, °С	Интенсив- ность пара	Время приготав- ления, мин
Йогурт	Порционные формы	Дно рабочей камеры		1	-	300 - 360

26.7 Особые способы приготовления и прочие варианты использования

Информация и рекомендации по установкам для особых способов приготовления и прочих вариантов использования, например, щадящего приготовления или консервирования.

Щадящее приготовление

Медленно готовьте мелкие деликатесные куски мяса при низкой температуре, например нежные части говядины, телятины, свинины, баранины или птицы.

Щадящее приготовление птицы или мяса

Заметка: Режим с задержкой времени окончания невозможно использовать при приготовлении щадящим способом.

Требование: Рабочая камера холодная.

1. Используйте свежее мясо безупречного качества без костей.
2. Поместите посуду в рабочую камеру на решётку на уровень 2.
3. Дайте рабочей камере и посуде разогреться в течение прим. 15 минут.
4. Обжарьте мясо на конфорке при высокой температуре со всех сторон.
5. Сразу выложите мясо в подогретую в рабочей камере посуду. Чтобы поддерживать равномерную температуру в духовом шкафу, держите дверцу прибора закрытой во время щадящего приготовления.
6. По завершении щадящего приготовления достаньте мясо из рабочей камеры.

Рекомендации по установкам для щадящего приготовления блюд

Вид блюда	Принадлежности/ посуда	Высота	Время обжари- вания, мин	Вид нагрева → <i>Страница 8</i>	Температу- ра, °С	Время приготав- ления, мин
Утиная грудка, слабо-прожаренная, по 300 г	Открытая посуда	2	6 - 8		90 ¹	45 - 60

¹ Требуется предварительный разогрев прибора.

Вид блюда	Принадлежности/ посуда	Высота	Время обжари- вания, мин	Вид нагрева → <i>Страница 8</i>	Температу- ра, °С	Время приготов- ления, мин
Свиная вырезка, куском	Открытая посуда	2	4 - 6		80 ¹	45 - 70
Говяжье филе, 1 кг	Открытая посуда	2	4 - 6		80 ¹	90 - 120
Медальоны из телятины, толщиной 4 см	Открытая посуда	2	4		80 ¹	30 - 50
Баранья спинка, без ко- сти, по 200 г	Открытая посуда	2	4		80 ¹	30 - 45

¹ Требуется предварительный разогрев прибора.

Режим подъёма теста

Дайте тесту подойти в 2 этапа: один раз целиком (1. - брожение теста) и второй раз в форме для выпекания (2. - расстойка тестовых заготовок).

Требование: Рабочая камера холодная.

1. Брожение теста:

- Задвиньте решётку.
- Выложите тесто в посуду и поставьте на решётку.
- Выполните настройки прибора в соответствии с советами по установкам.

- Во время процесса брожения не открывайте дверцу, чтобы вода не испарилась из рабочей камеры.

2. Расстойка тестовых заготовок:

- Затем замесите тесто и придайте ему окончательную форму для выпекания.
- Поставьте тесто на указанный уровень установки.

3. Перед запеканием протрите рабочую камеру сухо.

Рекомендации по установкам для подъёма теста

Вид блюда	Принадлежности/ посуда	Высота	Вид нагре- ва → <i>Страница 8</i>	Температура, °С	Время приго- товления, мин
Жирное тесто, например для Панеттоне	Миска на решетке	1. 2	1.	1. 2	1. 40-90
	Форма на решётке	2. 2	2.	2. 2	2. 30-60
Белый хлеб	Миска на решетке	1. 2	1.	1. 1	1. 30-40
	Универсальный про- тивень	2. 2	2.	2. 1	2. 15-25

Размораживание

Размораживайте замороженные продукты с помощью прибора.

Рекомендации по размораживанию

- Разморозьте замороженные фрукты, овощи или выпечку в приборе.
- Оптимальный способ размораживания птицы, мяса и рыбы – в холодильнике.
- Для размораживания выньте замороженные продукты из упаковки.
- Рекомендации по установкам относятся к продуктам, имеющим температуру, как в морозильной камере (-18 °С).
- Для размораживания используйте следующие уровни установки:
 - 1 решётка: уровень 2
 - 2 решётки: уровни 3 + 1
- В процессе переверните или перемешайте блюдо 1-2 раза.
Большие куски нужно переворачивать несколько раз. Разделите блюдо напополам.
Достаньте уже готовые куски из рабочей камеры.

- Оставьте размороженные продукты ещё на 10-30 минут в выключенном приборе для выравнивания температуры.

Режим подогрева

Щадящее подогрейте блюдо с помощью пара. При этом блюда имеют вид и вкус свежеприготовленных. Вы также можете подогреть испеченную накануне выпечку.

Рекомендации по использованию режима подогрева

- Используйте открытую жаропрочную посуду, подходящую для приготовления на пару.
- Используйте плоскую и широкую посуду. Использование холодной посуды увеличивает время подогрева.
- Установите посуду на решётку.
- Блюда, которые готовятся не в посуде, кладите прямо на решётку на уровень 2, например булочки.
- Не закрывайте блюда сверху.
- Во время подогрева не открывайте дверцу рабочей камеры, чтобы пар не испарился из рабочей камеры.
- После подогрева протрите рабочую камеру сухо.

Рекомендации по установкам для подогревания

Вид блюда	Принадлежности/ посуда	Высота	Вид на- грева → <i>Страни ца 8</i>	Температура, °C	Интенсив- ность пара	Время приготов- ления, мин
Пицца, готовая	Решётка	2		170 - 180 ¹	-	5 - 15
Булочки, багеты, гото- вые	Решётка	2		160 - 170 ¹	-	10 - 20

¹ Требуется предварительный разогрев прибора.

Поддержание в горячем состоянии

Рекомендации по поддержанию в горячем состоянии

- При использовании вида нагрева "Поддержание в горячем состоянии", не допускайте образования конденсата. Не следует протирать рабочую камеру.
- Не закрывайте блюда сверху.

- Поддерживайте блюда в горячем состоянии не более 2 часов.
- Учитывайте, что некоторые продукты продолжают готовиться при использовании поддержания тепла.

Различные уровни подачи пара подходят для сохранения тепла различных блюд:

- Уровень 1: Жаркое и слегка обжаренные продукты
- Уровень 2: Запеканки и гарниры
- Уровень 3: Рагу и супы

26.8 Контрольные блюда

Информация в этом разделе предназначена для контролирующих органов, чтобы облегчить процедуру проверки прибора в соответствии с EN 60350-1.

Выпекание

- Установочные значения действительны при установке блюда в холодную рабочую камеру.
- Соблюдайте указания по предварительному разогреву, приведенные в рекомендациях по установкам. Установочные значения действительны без быстрого нагрева.
- Используйте для выпекания сначала самую низкую температуру из рекомендованных.
- Выпечка помещенная одновременно на противень или в форму не обязательно будет готова одновременно.
- Уровни установки при выпекании на 2 уровнях:
 - Универсальный противень: уровень 3
 - Противень: уровень 1
 - Формы на решётке:
 - Первая решётка: уровень 3
 - Вторая решётка: уровень 1
- Уровни установки при выпекании на 3 уровнях:
 - Противень: уровень 4
 - Универсальный противень: уровень 3
 - Противень: уровень 1
 - Бисквит на воде
 - Если вы выпекаете на 2 уровнях, поставьте формочки друг под другом на решётках.

Рекомендации по установкам для выпекания

Вид блюда	Принадлежности/ посуда	Высота	Вид на- грева → <i>Страни ца 8</i>	Температура, °C	Интенсив- ность пара	Время приготов- ления, мин
Фигурное печенье	Противень	3		140 - 150 ¹	-	25 - 40
Фигурное печенье	Противень	3		140 - 150 ¹	-	25 - 40
Фигурное печенье, 2 уровня	Универсальный противень + Противень	3+1		140 - 150 ¹	-	30 - 40

¹ Требуется предварительный разогрев прибора в течение 5 минут. Не используйте функцию «Быстрый нагрев».

² Требуется предварительный разогрев прибора. Не используйте функцию «Быстрый нагрев».

Вид блюда	Принадлежности/ посуда	Высота	Вид на- грева → <i>Страни ца 8</i>	Температура, °C	Интенсив- ность пара	Время приготав- ления, мин
Фигурное печенье, 3 уровня	2х Противень + 1х Универсальный противень	4+3+1	☞	130 - 140 ¹	-	35 - 55
Маленькие кексы	Противень	3	≡	160 ¹	-	20 - 30
Маленькие кексы	Противень	3	☞	150 ¹	-	25 - 35
Маленькие кексы, 2 уровня	Универсальный противень + Противень	3+1	☞	150 ¹	-	25 - 35
Маленькие кексы, 3 уровня	2х Противень + 1х Универсальный противень	4+3+1	☞	140 ¹	-	35 - 45
Бисквит на воде	Разъёмная форма Ø 26 см	2	≡	160 - 170 ²	-	25 - 35
Бисквит на воде	Разъёмная форма Ø 26 см	2	☞	160 - 170 ²	-	30 - 40
Бисквит на воде	Разъёмная форма Ø 26 см	2	☞	1. 150 - 160 2. 150 - 160	Низкая выкл	1. 10 2. 20-25
Бисквит на воде, 2 уров- ня	Разъёмная форма Ø 26 см	3+1	☞	150 - 170 ²	-	30 - 50

¹ Требуется предварительный разогрев прибора в течение 5 минут. Не используйте функцию «Быстрый нагрев».

² Требуется предварительный разогрев прибора. Не используйте функцию «Быстрый нагрев».

Рекомендации по установкам для приготовления на гриле

Вид блюда	Принадлежности/ посуда	Высота	Вид нагр- ва → <i>Страниц а 8</i>	Температура, °C	Время приготав- ления, мин
Поджаренные тосты	Решётка	4	☞	290 ¹	4-6

¹ Предварительный разогрев прибора не требуется.

27 Инструкция по монтажу

Учитывайте данную информацию при установке прибора.



27.1 Общие указания по монтажу

Ознакомьтесь с этими указаниями перед началом установки прибора.

- Безопасность эксплуатации гарантируется только при установке квалифицированным специалистом с соблюдением данной инструкции по монтажу. За повреждения из-за неправильной установки ответственность несёт сборщик.

- Не используйте ручку дверцы для удержания прибора при транспортировке или в ходе монтажа.
- Распакуйте и осмотрите прибор. Не подключайте прибор, если он был повреждён во время транспортировки.
- Перед началом эксплуатации удалите упаковочный материал и клейкую плёнку из рабочей камеры и с дверцы прибора.
- Обратите внимание на монтажные пластины для установки принадлежностей.
- Мебель для встраивания должна выдерживать температуру до 95 °С, а соседние фасады – до 70 °С.
- Не устанавливайте прибор за декоративной или мебельной дверцей. В противном случае возникнет опасность перегрева.
- Работы по выполнению вырезов в мебели выполняйте перед установкой прибора. Удалите опилки. Они могут нарушить работу электрических компонентов.
- Розетка для подключения прибора должна находиться в заштрихованной области [a] или за пределами встраиваемого модуля. Незакрепленную мебель прикрепите к стене с помощью обычного уголка [b].

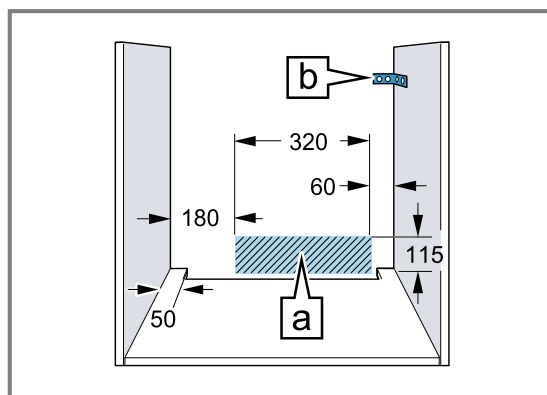

- Если прибор оснащен панелью выключателей с откидной крышкой, то следите за тем, чтобы крышка при открывании не задела стоящую рядом мебель.
- Чтобы не порезаться во время монтажа, используйте защитные перчатки. Детали, открытые при монтаже, могут быть острыми.
- Размеры на рисунках указаны в мм.

⚠ ПРЕДУПРЕЖДЕНИЕ – Опасность: магнетизм!

Постоянные магниты используются в панели управления или в элементах управления. Они могут влиять на работу электронных имплантатов, например, кардиостимуляторов или инсулиновых помп.

- ▶ Носителям электронных имплантатов во время установки необходимо соблюдать минимальное расстояние 10 см от панели управления или элементов управления.

⚠ ПРЕДУПРЕЖДЕНИЕ – Опасность возгорания!

Использование удлиненного сетевого кабеля и недопустимых адаптеров опасно.

- ▶ Не используйте многоконтактные розетки.
- ▶ Используйте только сертифицированные удлинительные кабели с минимальным сечением 1,5 мм², соответствующие государственным требованиям безопасности.
- ▶ Если длины сетевого кабеля не хватает, обратитесь в сервисную службу.
- ▶ Используйте только допущенные производителем адаптеры.

ВНИМАНИЕ!

Попытки перенести прибор, держа его за ручку дверцы, могут привести к повреждению ручки. Ручка дверцы прибора не рассчитана на его вес.

- ▶ Не переносите прибор за ручку дверцы.

27.2 Размеры прибора

Здесь приведены размеры прибора

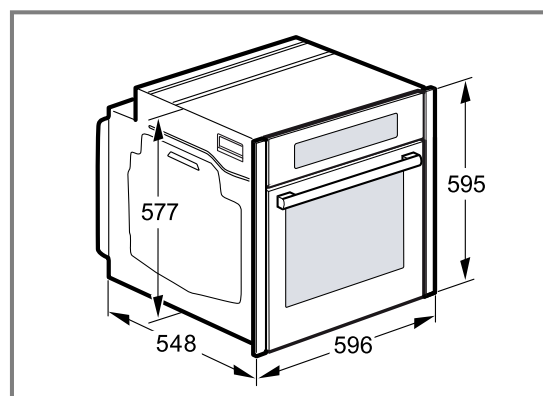

27.3 Установка под столешницей

При установке под столешницей соблюдайте монтажные размеры и инструкции по установке.

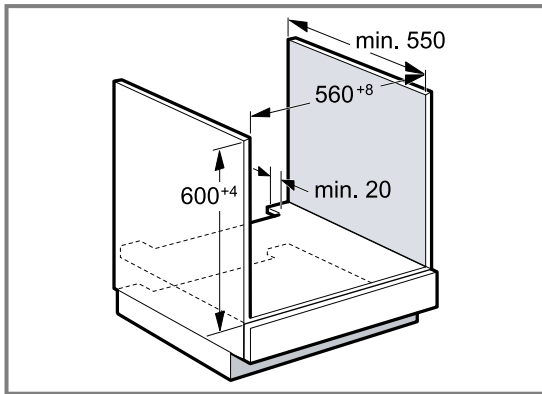

- Для обеспечения вентиляции прибора в разделительной перегородке должно быть отверстие для вентиляции.
- Закрепите столешницу на мебельных модулях.
- Соблюдайте все имеющиеся инструкции по монтажу варочной панели.
- Соблюдайте региональные положения и требования по установке варочной панели.

27.4 Установка под варочной панелью

При установке прибора под варочной панелью необходимо учитывать минимально допустимые размеры (при необходимости включая размеры основания).

В целях соблюдения необходимого минимального расстояния [b] определяется следующая минимальная толщина столешницы [a].

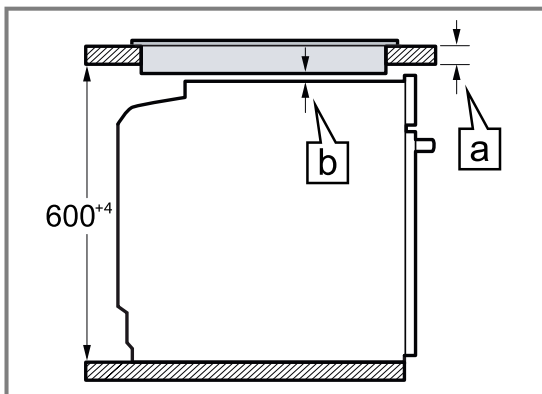

Тип варочной панели	а) установлено, в мм	а) заподлицо, в мм	б) в мм
Индукционная варочная панель	37	38	5
Индукционная варочная панель со сплошной зоной нагрева	47	48	5
Газовая варочная панель	27	38	5 ¹
Электрическая варочная панель	27	30	2

¹ Соблюдайте региональные положения и требования по установке варочной панели.

27.5 Встраивание в шкаф-колонну

При встраивании в шкаф-колонну соблюдайте монтажные размеры и инструкции по установке.

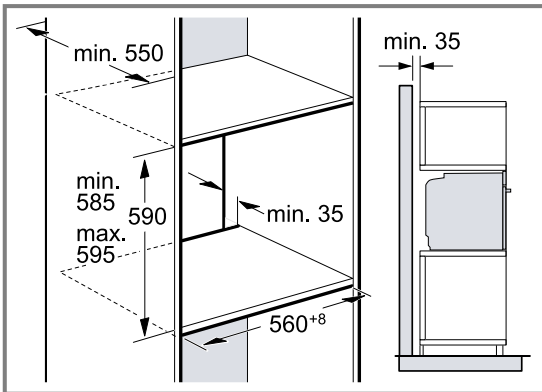

- Для обеспечения вентиляции прибора в разделительных перегородках должно быть отверстие для вентиляции.
- В случае, если помимо задних стенок отдельных секций шкаф-колонна имеет дополнительно заднюю сплошную стенку, то её следует снять.
- Устанавливайте приборы на такой высоте, на которой будет удобно вынимать принадлежности.

27.6 Установка двух приборов в колонну

Ваш прибор также можно установить над или под другим прибором. При установке приборов в колонну соблюдайте монтажные размеры и указания по монтажу.

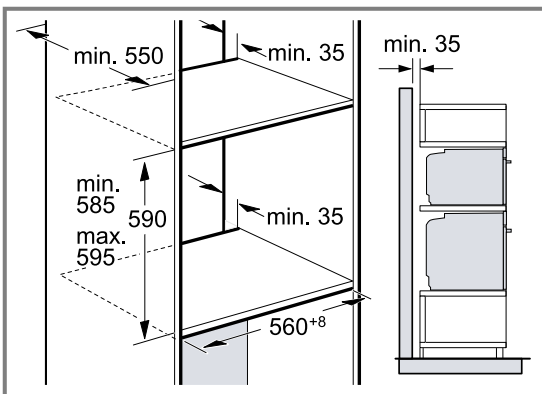

- Для обеспечения вентиляции приборов в промежуточных полках должно быть предусмотрено отверстие для вентиляции.
- Для обеспечения оптимальной вентиляции обоих приборов площадь вентиляционных отверстий в цоколе должна составлять не менее 200 см². Для этого сделайте вырез в цокольной панели или вставьте вентиляционную решетку.

- Необходимо убедиться в том, что воздухообмен обеспечивается в соответствии с эскизом.

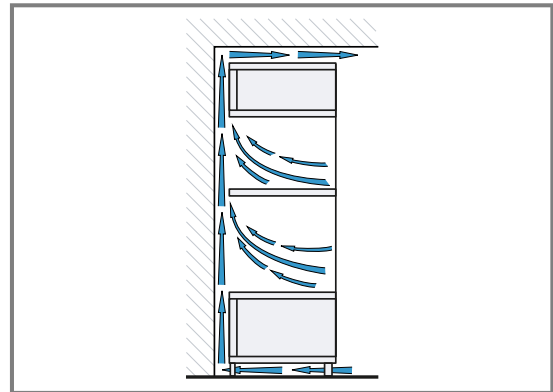

- Устанавливайте прибор на такой высоте, на которой будет удобно вынимать принадлежности.

27.7 Монтаж в углу

При монтаже в углу соблюдайте монтажные размеры и указания по монтажу.

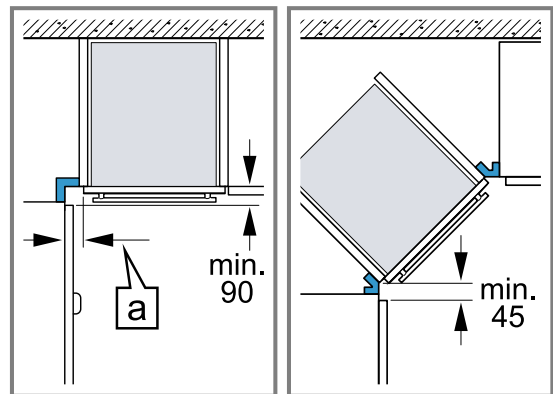

- Чтобы можно было открыть дверцу прибора, при установке в углу учитывайте минимально допустимые размеры. Значение **a** складывается из толщины фронтальных панелей мебели и высоты ручек.

27.8 Подключение к электросети

Для безопасного подключения прибора к электросети соблюдайте данные указания.

- Прибор соответствует классу защиты I, поэтому он должен эксплуатироваться только с подключенным заземляющим кабелем.
- Система защиты предохранителями настраивается в соответствии с показателями мощности, указанными на типовой табличке, и существующими местными требованиями.
- Прибор должен быть обесточен во время любых монтажных работ.
- Прибор можно подключать только при помощи сетевого провода, входящего в комплект поставки.
- Сетевой провод следует подключить к задней панели прибора со слышимым щелчком. Сетевой провод длиной 3 м можно приобрести в сервисной службе.
- Сетевой провод можно заменить только таким же, заказанным в сервисной службе.
- При установке обеспечьте защиту от прикосновения.

Электрическое подключение прибора с вилкой с защитным контактом

Заметка: Прибор можно подключать к сети только через правильно установленную розетку с заземляющим контактом.

- ▶ Вставьте вилку в розетку с заземляющим контактом.
Если прибор встроен, необходимо предусмотреть свободный доступ к вилке сетевого кабеля или, если это невозможно, установить в стационарной электропроводке специальный выключатель для размыкания согласно условиям монтажа.

Электрическое подключение прибора без вилки с защитным контактом

Заметка: Подключение прибора должно выполняться только квалифицированным персоналом. В случае повреждений из-за неправильного подключения гарантийные обязательства теряют силу. В стационарной электропроводке должен быть установлен специальный выключатель для размыкания согласно условиям монтажа.

1. Определите фазовый и нейтральный (нулевой) контакты в розетке.
Неправильное подключение может стать причиной повреждения прибора.
2. Подключайте в соответствии со схемой.
Напряжение указано на типовой табличке.
3. Провода сетевого кабеля должны подсоединяться в соответствии с цветовой маркировкой:
 - жёлто-зелёный = заземляющий провод ⊕
 - синий = (ноль) нейтральный провод
 - коричневый = фаза (фазовый провод)

27.9 Монтаж прибора

Заметка: Не закрепляйте панели аккумуляторным шуруповёртом. Панели могут быть повреждены.

1. Зазор между дверцей прибора и панелями можно отрегулировать с помощью регулировочных винтов справа и слева.

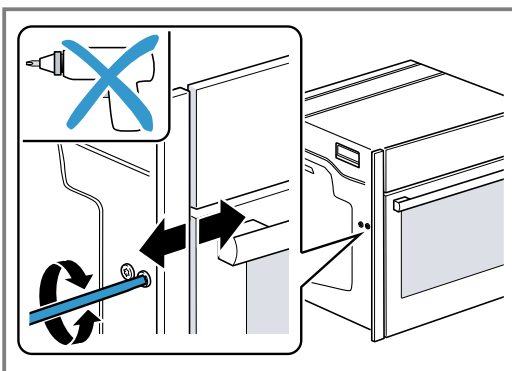

По часовой стрелке: увеличение зазора
Против часовой стрелки: уменьшение зазора

2. Установите прибор.
Не перегибайте и не зажимайте соединительный кабель и не проводите его по острым краям.

3. Выровняйте прибор по центру.

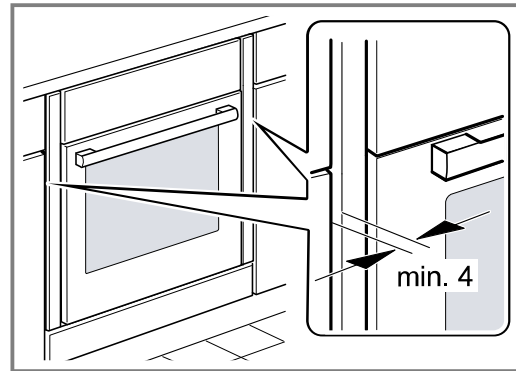

Между прибором и соседними мебельными фасадами необходимо оставлять воздушные зазоры не менее 4 мм.

4. Приоткройте дверцу прибора и отвинтите панели справа и слева.

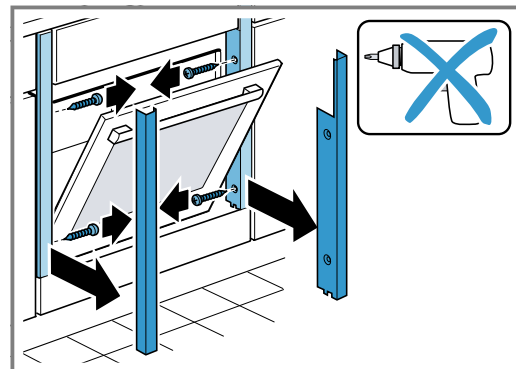

5. Закройте дверцу прибора.
6. При необходимости отрегулируйте высоту дверцы прибора с помощью регулировочных винтов слева и справа.

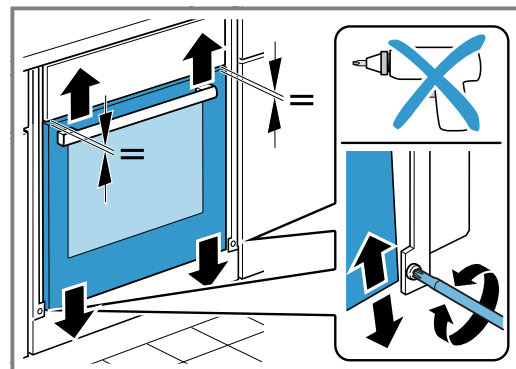

По часовой стрелке: уменьшение зазора
Против часовой стрелки: увеличение зазора

7. Прикрутите прибор.

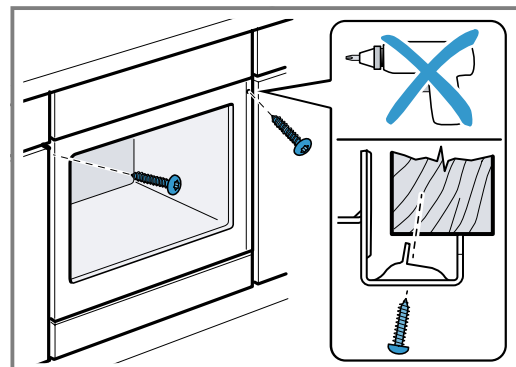

8. Для кухонь без ручек с вертикальными профиль-ручками:
- Используйте подходящую вставку ①, чтобы закрыть возможные острые края и обеспечить безопасность при монтаже.
 - Предварительно просверлите алюминиевые профили под резьбовые соединения ②.
 - Закрепите прибор подходящим винтом ③.

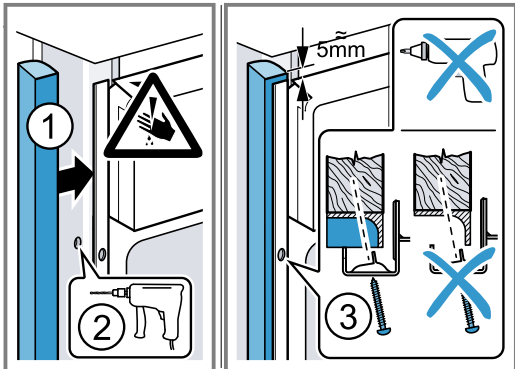

9. Приоткройте дверцу прибора, установите панели и закрепите их сначала сверху, а затем снизу.

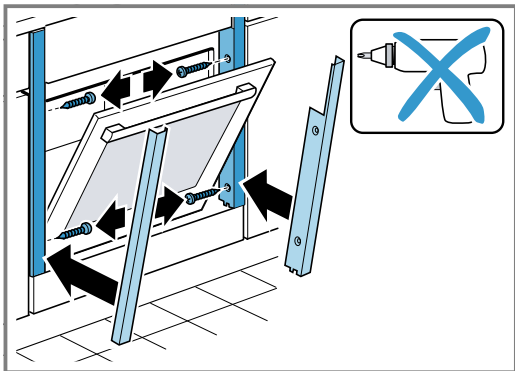

Заметка: Зазор между столешницей и прибором не должен быть закрыт дополнительной планкой. К боковым стенкам шкафа для встраивания запрещено прикреплять теплозащитные наклейки.

27.10 Демонтаж прибора

1. Обесточьте прибор.
2. Ослабьте винты крепления.
3. Слегка приподнимите прибор и полностью извлеките.



Register your product online
neff-home.com

BSH Hausgeräte GmbH
Carl-Wery-Straße 34
81739 München, GERMANY



9001629653
030202
ru

